

UNIVERSIDAD NACIONAL DE SAN MARTÍN-TARAPOTO

FACULTAD DE INGENIERÍA CIVIL Y ARQUITECTURA

ESCUELA PROFESIONAL DE ARQUITECTURA



TESIS

**“Análisis y diseño de una Biblioteca Pública en el Distrito de Tarapoto,
Provincia de San Martín - Región San Martín”.**

PRESENTADO POR:

Bachiller. Larisa Joanna Paredes Paredes.

Bachiller. Solangy Gonzales Arévalo.

ASESOR:

Arq. M.sc. José Elías Murga Montoya.

PARA OPTAR EL TÍTULO PROFESIONAL DE:

ARQUITECTO

TOMO I

TARAPOTO - PERÚ

2018

UNIVERSIDAD NACIONAL DE SAN MARTÍN-TARAPOTO
FACULTAD DE INGENIERÍA CIVIL Y ARQUITECTURA
ESCUELA PROFESIONAL DE ARQUITECTURA



TESIS

**“Análisis y diseño de una Biblioteca Pública en el Distrito de Tarapoto,
Provincia de San Martín - Región San Martín”.**

PRESENTADO POR:

Bachiller. Larisa Joanna Paredes Paredes.

Bachiller. Solangy Gonzales Arévalo.

**Sustentado y aprobado ante el honorable jurado
el día 11 de Enero del 2018:**

A blue ink signature of Pablo Oswaldo Blaz Miranda, consisting of a large 'X' shape.

Arq. M.Sc. Pablo Oswaldo BLAZ MIRANDA

Presidente

A blue ink signature of Roberto Segura Rupay, featuring a large, circular loop.

Arq. M.Sc. Roberto SEGURA RUPAY

Secretario

A blue ink signature of Ernesto Eliseo García Ramírez, with a large, stylized 'E'.

Ing. Ernesto Eliseo GARCÍA RAMÍREZ

Miembro

A blue ink signature of José Elías Murga Montoya, with a large, stylized 'J'.

Arq. M.Sc. José Elías MURGA MONTOYA

Asesor

TOMO I
TARAPOTO - PERÚ
2018

Declaratoria de Autenticidad

Yo, Larisa Joanna Paredes Paredes, egresada de la Facultad de Ingeniería Civil y Arquitectura en la Escuela Profesional de Arquitectura de la Universidad Nacional de San Martín – Tarapoto, identificada con DNI N° 71417325, con la tesis titulada “Análisis y diseño de una Biblioteca Pública en el Distrito de Tarapoto, Provincia de San Martín - Región San Martín”.

Declaro bajo juramento que:

1. La tesis presentada es de mi autoría.
2. He respetado las normas de citas y referencias para las fuentes consultadas. Por lo tanto, la tesis no ha sido plagiada ni total ni parcialmente.
3. La tesis no ha sido auto plagiada; es decir; no ha sido publicada ni presentada anteriormente para obtener algún grado académico previo o título profesional.
4. Los datos presentados en los resultados que se presentan en la tesis se constituirán en aportes a la realidad investigada.

De considerar que el trabajo cuenta con falta grave, como el hecho de contar con datos fraudulentos, demostrar indicios y plagios (al no citar la información con sus autores), plagio (al presentar información de otros como propios), falsificación (al presentar información e ideas de otras personas de forma falsa), entre otros, asumo las consecuencias y sanciones que de mi acción se deriven, sometiéndome a la normatividad vigente de la Universidad Nacional de San Martín – Tarapoto.

Tarapoto, 09 de Marzo del 2018.



.....
Larisa Joanna Paredes Paredes
Nombres y Apellidos

DNI N° 71417325



Declaratoria de Autenticidad

Yo, Larisa Joanna Paredes Paredes, egresada de la Facultad de Ingeniería Civil y Arquitectura en la Escuela Profesional de Arquitectura de la Universidad Nacional de San Martín – Tarapoto, identificada con DNI N° 71417325, con la tesis titulada “Análisis y diseño de una Biblioteca Pública en el Distrito de Tarapoto, Provincia de San Martín - Región San Martín”.

Declaro bajo juramento que:

1. La tesis presentada es de mi autoría.
2. He respetado las normas de citas y referencias para las fuentes consultadas. Por lo tanto, la tesis no ha sido plagiada ni total ni parcialmente.
3. La tesis no ha sido auto plagiada; es decir; no ha sido publicada ni presentada anteriormente para obtener algún grado académico previo o título profesional.
4. Los datos presentados en los resultados que se presentan en la tesis se constituirán en aportes a la realidad investigada.

De considerar que el trabajo cuenta con falta grave, como el hecho de contar con datos fraudulentos, demostrar indicios y plagios (al no citar la información con sus autores), plagio (al presentar información de otros como propios), falsificación (al presentar información e ideas de otras personas de forma falsa), entre otros, asumo las consecuencias y sanciones que de mi acción se deriven, sometiéndome a la normatividad vigente de la Universidad Nacional de San Martín – Tarapoto.

Tarapoto, 09 de Marzo del 2018.



.....
Larisa Joanna Paredes Paredes
Nombres y Apellidos

DNI N° 71417325



Formato de autorización NO EXCLUSIVA para la publicación de trabajos de investigación, conducentes a optar grados académicos y títulos profesionales en el Repositorio Digital de Tesis

1. Datos del autor:

Apellidos y nombres:	PAREDES PAREDES LARISA JOANNA	
Código de alumno :	093216	Teléfono: 942992488
Correo electrónico :	larisajoanna@gmail.com	DNI: 71417325

(En caso haya más autores, llenar un formulario por autor)

2. Datos Académicos

Facultad de:	INGENIERIA CIVIL Y ARQUITECTURA
Escuela Profesional de:	ARQUITECTURA

3. Tipo de trabajo de investigación

Tesis	(X)	Trabajo de investigación	()
Trabajo de suficiencia profesional	()		

4. Datos del Trabajo de investigación

Título:	ANÁLISIS Y DISEÑO DE UNA BIBLIOTECA PÚBLICA EN EL DISTRITO DE TARAPOTO, PROVINCIA DE SAN MARTÍN - REGIÓN SAN MARTÍN
Año de publicación:	

5. Tipo de Acceso al documento

Acceso público *	(X)	Embargo	()
Acceso restringido **	()		

Si el autor elige el tipo de acceso abierto o público, otorga a la Universidad Nacional de San Martín – Tarapoto, una licencia **No Exclusiva**, para publicar, conservar y sin modificar su contenido, pueda convertirla a cualquier formato de fichero, medio o soporte, siempre con fines de seguridad, preservación y difusión en el Repositorio de Tesis Digital. Respetando siempre los Derechos de Autor y Propiedad Intelectual de acuerdo y en el Marco de la Ley 822.

En caso que el autor elija la segunda opción, es necesario y obligatorio que indique el sustento correspondiente:

6. Originalidad del archivo digital.

Por el presente dejo constancia que el archivo digital que entrego a la Universidad Nacional de San Martín - Tarapoto, como parte del proceso conducente a obtener el título profesional o grado académico, es la versión final del trabajo de investigación sustentado y aprobado por el Jurado.

7. Otorgamiento de una licencia **CREATIVE COMMONS**

Para investigaciones que son de acceso abierto se les otorgó una licencia *Creative Commons*, con la finalidad de que cualquier usuario pueda acceder a la obra, bajo los términos que dicha licencia implica

1. Datos de URL: <https://creativecommons.org/licenses/by-nc-sa/2.5/pe/>

El autor, por medio de este documento, autoriza a la Universidad Nacional de San Martín - Tarapoto, publicar su trabajo de investigación en formato digital en el Repositorio Digital de Tesis, al cual se podrá acceder, preservar y difundir de forma libre y gratuita, de manera íntegra a todo el documento.

Según el inciso 12.2, del artículo 12° del Reglamento del Registro Nacional de Trabajos de Investigación para optar grados académicos y títulos profesionales - RENATI "Las universidades, instituciones y escuelas de educación superior tienen como obligación registrar todos los trabajos de investigación y proyectos, incluyendo los metadatos en sus repositorios institucionales precisando si son de acceso abierto o restringido, los cuales serán posteriormente recolectados por el Repositorio Digital RENATI, a través del Repositorio ALICIA".

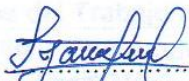

Firma del Autor

8. Para ser llenado por la Biblioteca Central

Fecha de recepción del documento por el Sistema de Bibliotecas:

21 / 03 / 2018

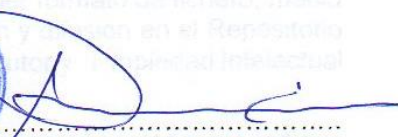

Firma de Unidad de Biblioteca

***Acceso abierto:** uso lícito que confiere un titular de derechos de propiedad intelectual a cualquier persona, para que pueda acceder de manera inmediata y gratuita a una obra, datos procesados o estadísticas de monitoreo, sin necesidad de registro, suscripción, ni pago, estando autorizada a leerla, descargarla, reproducirla, distribuirla, imprimirla, buscarla y enlazar textos completos (Reglamento de la Ley No 30035).

**** Acceso restringido:** el documento no se visualizará en el Repositorio.

Formato de autorización NO EXCLUSIVA para la publicación de trabajos de investigación, conducentes a optar grados académicos y títulos profesionales en el Repositorio Digital de Tesis

1. Datos del autor:

Apellidos y nombres:	GONZALES ARÉVALO SOLANGY	
Código de alumno :	078266	Teléfono: 949 05 3546
Correo electrónico :	sol.2705@hotmail.com DNI: 46525691	

(En caso haya más autores, llenar un formulario por autor)

2. Datos Académicos

Facultad de:	INGENIERIA CIVIL Y ARQUITECTURA
Escuela Profesional de:	ARQUITECTURA

3. Tipo de trabajo de investigación

Tesis	(x)	Trabajo de investigación	()
Trabajo de suficiencia profesional	()		

4. Datos del Trabajo de investigación

Título :	ANÁLISIS Y DISEÑO DE UNA BIBLIOTECA PÚBLICA EN EL DISTRITO DE TARAPOTO, PROVINCIA DE SAN MARTÍN - REGIÓN SAN MARTÍN.
Año de publicación:	

5. Tipo de Acceso al documento

Acceso público *	(x)	Embargo	()
Acceso restringido **	()		

Si el autor elige el tipo de acceso abierto o público, otorga a la Universidad Nacional de San Martín – Tarapoto, una licencia **No Exclusiva**, para publicar, conservar y sin modificar su contenido, pueda convertirla a cualquier formato de fichero, medio o soporte, siempre con fines de seguridad, preservación y difusión en el Repositorio de Tesis Digital. Respetando siempre los Derechos de Autor y Propiedad Intelectual de acuerdo y en el Marco de la Ley 822.

En caso que el autor elija la segunda opción, es necesario y obligatorio que indique el sustento correspondiente:

6. Originalidad del archivo digital.

Por el presente dejo constancia que el archivo digital que entrego a la Universidad Nacional de San Martín - Tarapoto, como parte del proceso conducente a obtener el título profesional o grado académico, es la versión final del trabajo de investigación sustentado y aprobado por el Jurado.

DEDICATORIA

A MIS PADRES:

Sabiendo que jamás existirá una Forma de agradecer, en esta vida de lucha y superación constante, quiero decir, que mis ideales, esfuerzos y logros han sido también suyos e inspirados en ustedes, forman el legado más grande que pudiera recibir. Con amor, admiración y respeto.

Larisa Joanna Paredes Paredes.

A MIS PADRES Y HERMANOS:

Por el apoyo incondicional, que por más altibajos que tuve Uds. estuvieron ahí para sostenerme y seguir adelante, por sus consejos muchas veces acertados, por la paciencia que me tienen al asumir cada reto en mi vida, esta tesis es una compensación a su esfuerzo. Los amo y admiro.

A MI ABUELITA ANICIA:

Por demostrarme que la vida está llena de dificultades pero con una sonrisa lo puedes cambiar todo, esta tesis te la dedico como regalo de cumpleaños. Te amo mi vejez

Solangy Gonzales Arévalo.

AGRADECIMIENTO

A Dios por bendecirme para llegar hasta donde he llegado, porque hiciste realidad este sueño anhelado.

A mis Padres por haberme enseñado a ser una persona de bien, por todo su amor y apoyo en los momentos más difíciles de mi vida.

A mi hermano Anthony, por mostrarme que nada es imposible, que con esfuerzo y sacrificio se logran alcanzar nuestros sueños, a mi hermana Alondra por estar conmigo en todo momento.

A la UNIVERSIDAD NACIONAL DE SAN MARTIN por darme la oportunidad de estudiar y ser profesional.

También me gustaría agradecer a mis profesores que durante toda mi carrera profesional, han aportado a mi formación, por sus consejos, su enseñanza.

Para ellos: Muchas gracias y que Dios los bendiga.

Larisa Joanna Paredes Paredes.

A Dios por brindarnos la vida, y por darnos salud para lograr nuestras metas.

A mis Padres por las enseñanzas brindadas, por demostrarme que la vida está llena de sacrificio y caídas, pero que la familia es el pilar principal para poder salir adelante

A mis hermanos, que de alguna u otra forma estuvieron ahí apoyándome en mi vida universitaria y personal.

A mis docentes por compartir sus enseñanzas, por la exigencia otorgada que gracias a eso estaremos cumpliendo una de nuestras metas.

A nuestro asesor Arq. M.Sc. José Elías Murga Montoya, por aceptar en asumir este gran reto.

A todos Uds. Muchas gracias.

Solangy Gonzales Arévalo.

ÍNDICE

DEDICATORIA	v
AGRADECIMIENTO	vi
ÍNDICE	vii
RESUMEN	xiii
ABSTRACT	xiv
INTRODUCCIÓN	1
EL PROBLEMA DE INVESTIGACIÓN	2
1.1. Planteamiento del Problema	2
1.2. Formulación del Problema	10
1.3. Objetivos	11
1.3.1. Objetivo general:	11
1.3.2. Objetivos específicos:	11
1.4. Justificación de la Investigación	11
1.5. Limitaciones	12
CAPÍTULO II	13
MARCO TEÓRICO	13
2.1. Antecedentes	13
2.1.1 Antecedentes histórico	13
2.1.2 Antecedentes de Bibliotecas Públicas en el Perú	20
2.1.3 Problemática de las Bibliotecas Públicas en el Perú	23
2.1.4 Problemática de las Bibliotecas Públicas en el Distrito de Tarapoto	24
2.1.5 Aspectos Socioculturales, Educativos y Tecnológicos del Distrito de Tarapoto	25
2.1.6 Antecedentes de la Investigación	39
2.1.7 Referentes de Bibliotecas públicas	44
2.2. Bases Teóricas	55
2.2.1. Concepto de Biblioteca.	55
2.2.2. Clasificación de las Bibliotecas.	56
2.2.3. El Usuario frente al tipo de Biblioteca	60
2.2.4. La Evolución de los Edificios de Biblioteca.	60
2.2.5. Características Principales	62
2.2.6. El Entorno	62
2.2.7. Servicios a los Usuarios	62
2.2.8. Características para la Biblioteca Pública de Tarapoto	66

2.3. Definición de Términos Básicos	71
CAPÍTULO III:.....	74
MARCO METODOLÓGICO	74
3.1. Metodología	74
3.2. Tipo y Nivel de Investigación.....	74
3.3. Población y Muestra	75
Población:.....	75
Muestra:.....	76
3.4. Técnicas e Instrumentos de Recolección de Datos	76
CAPÍTULO IV:	86
DESARROLLO DEL PROYECTO ARQUITECTÓNICO	86
4.1. Ubicación	86
4.2. Memoria Descriptiva Arquitectura.....	88
4.2.1. Proyecto	88
4.2.2. Ubicación Geográfica.....	88
4.2.3. Características del terreno:	89
4.2.4. Programación Arquitectónica	97
4.2.5. Propuesta Arquitectónica.....	108
4.2.5.1. Zonificación.....	108
4.2.5.2. Volumetría.....	110
4.3. Memoria Descriptiva Estructura	112
4.3.1. Losacero	112
4.4. Memoria Descriptiva Seguridad	114
CAPÍTULO V:.....	118
CONCLUSIONES Y RECOMENDACIONES.....	118
5.1. Conclusiones	118
5.2. Recomendaciones	120
CAPÍTULO VI:	121
BIBLIOGRAFÍA	121
ANEXOS.....	124

ÍNDICE DE TABLAS

Tabla 1: Población estudiantil de Tarapoto.	5
Tabla 2: Resumen Población Estudiantil de Tarapoto.....	8
Tabla 3 : Población de Tarapoto.....	9
Tabla 4: Evolución de la población	25
Tabla 5: Población por grupos quinquenales.....	26
Tabla 6: Mapa de pobreza de FONCODES.....	28
Tabla 7: Nivel Educativo de la Población del Distrito de Tarapoto	29
Tabla 8: Alfabetismo, analfabetismo y escolaridad	30
Tabla 9: Primeros alcances del diagnóstico de la Infraestructura Educativa.....	31
Tabla 10 : Usuario por tipo de biblioteca	60
Tabla 11: Proyección de población por distrito de Tarapoto-Edades	101
Tabla 12: Aforo Personal de la Biblioteca Pública de Tarapoto	102
Tabla 13: Aforo Usuarios de la Biblioteca Pública de Tarapoto	102
Tabla 14: Aforo Total de la Biblioteca Pública de Tarapoto	102

ÍNDICE DE IMÁGENES

Imagen 1: Ex biblioteca municipal de Tarapoto	2
Imagen 2: Demolición del mercado y biblioteca municipal de Tarapoto	3
Imagen 3: Feria del libro en plaza de armas Tarapoto.....	3
Imagen 4: Biblioteca Municipal trasladada	4
Imagen 5: Ambientes de trabajo de la Biblioteca Municipal	4
Imagen 6: Antigua biblioteca de Alejandría. Egipto	14
Imagen 7: Biblioteca de Celso de la ciudad griega de Éfeso. Turquía	15
Imagen 8: Biblioteca Ulpiana. Roma.....	16
Imagen 9: Biblioteca de la catedral de Hereford. Inglaterra (siglos XII-XIII)	19
Imagen 10: Biblioteca Nacional de España	19
Imagen 11: Biblioteca de Viipuri (1931) País. Finlandia, Europa	20
Imagen 12: Sala de lectura, Biblioteca Municipal de Tarapoto	24
Imagen 13: Biblioteca Pública de Seattle	44
Imagen 14: Planta baja de Biblioteca Pública de Seattle	45
Imagen 15: Corte de Biblioteca Pública de Seattle	46
Imagen 16 : Materiales de Biblioteca Pública de Seattle.....	46
Imagen 17 : Parque Biblioteca Pública España	47
Imagen 18 : Ubicación en la ciudad del Parque Biblioteca Pública España	48
Imagen 19: Vistas al interior del edificio	49
Imagen 20: Planta y corte del Parque Biblioteca Pública España	49
Imagen 21: Cortes del Parque Biblioteca Pública España	50
Imagen 22: Vistas interiores Parque Biblioteca Pública España	50
Imagen 23: Materiales del Parque Biblioteca Pública España	52
Imagen 24: Ubicación de la Biblioteca Municipal del Perú	53
Imagen 25: Ubicación del Distrito de Tarapoto.....	86
Imagen 26: Distrito de Tarapoto – Área de Estudio.....	87
Imagen 27: Ubicación del Terreno	88
Imagen 28: Características del Terreno.....	89
Imagen 29: Vista por el Jr. Víctor Manuel Arévalo C-02.....	90
Imagen 30: Vista por el Jr. Guillermo Sisley Reátegui C-01	90
Imagen 31: Perfiles topográficos del terreno	91
Imagen 32: Asoleamiento y ventilación	93

Imagen 33: Instituciones Educativas cercanas.....	93
Imagen 34: Entorno	94
Imagen 35: Accesos.....	95
Imagen 36: Estado de vías	96
Imagen 37: Zonificación Sótano.....	108
Imagen 38: Zonificación Primer Nivel	108
Imagen 39: Zonificación Segundo Nivel.....	109
Imagen 40: Zonificación Tercer Nivel.....	109
Imagen 41: Zonificación Azotea	110
Imagen 42: Fachada principal del Proyecto	110
Imagen 43: Vista desde Jr. Ángel Delgado Morey Cdra. 03.....	111
Imagen 44: Vista desde Psj. Adolfo Rojas Llaja Cdra. 01.....	111
Imagen 45: Sistema Losacero	112
Imagen 46: Detalle de Losacero utilizada	113

ÍNDICE DE GRÁFICOS

Gráfico 1: Evolución de la población	26
Gráfico 2: Frecuencia de visita a Biblioteca	78
Gráfico 3: Tipo de Biblioteca.....	78
Gráfico 4: Uso de que le da a la Biblioteca	79
Gráfico 5: Necesidad de una Biblioteca Pública.....	79
Gráfico 6: Ambientes requeridos por la población	80
Gráfico 7: Ocupación del Área del canchón municipal.....	80
Gráfico 8: Motivo por el cual está de acuerdo	81
Gráfico 9: Satisfacción de Biblioteca municipal que existía.....	81
Gráfico 10: Motivo de insatisfacción.....	81
Gráfico 11: Necesidad de construcción de un edificio de Biblioteca Pública	82
Gráfico 12: Motivo de la necesidad de un edificio de Biblioteca Pública	82
Gráfico 13: Beneficio de una Biblioteca Pública	83
Gráfico 14: Sistema de uso	83
Gráfico 15: Flujo de circulaciones entre Zonas	103
Gráfico 16: Relaciones y Flujos Zona de Acogida y Promoción	103
Gráfico 17: Relaciones y Flujos Zona Administrativa	104
Gráfico 18: Relaciones y Flujos Zona Infantil.....	104
Gráfico 19: Relaciones y Flujos Zona Juvenil.....	105
Gráfico 20: Relaciones Zona Pública.....	105
Gráfico 21: Flujos Zona Pública.....	106
Gráfico 22: Relaciones Zona de Servicio	106
Gráfico 23: Flujos Zona de Servicio	107
Gráfico 24: Relaciones y Flujos Zona de Servicios Complementarios.....	107

RESUMEN

La Biblioteca Pública tiene el deber de garantizar a las personas el acceso a los recursos y servicios, sin ningún tipo de exclusión. La propuesta de una Biblioteca Pública para el distrito de Tarapoto busca responder a una necesidad de la ciudad, su objetivo es mejorar la calidad socio - culturales, educativos - tecnológicos en el distrito de Tarapoto.

Mediante la revisión bibliográfica, visitas de campo, la observación directa y las encuestas se determinó las características de una Biblioteca Pública, se analizó las condiciones socio-culturales del distrito que nos dio como resultado que la población es predominantemente joven que se encuentran en formación escolar o superior, debido a las limitaciones económicas, existe carencia de educación lo que los aleja de las oportunidades, el distrito tiene expresiones culturales de folklore como son la danza, la artesanía, fiestas, comidas y bebidas típicas para las cuales no poseen espacios adecuadas para fomentarlas y promocionar.

El predio elegido, Canchón Municipal pertenece a la Municipalidad Provincial de San Marín, se encuentra ubicado en el Jr. Víctor Manuel Arévalo C-02 distrito de Tarapoto. En esta zona encontramos un conjunto de predios destinados a ser equipamientos urbanos para la ciudad. El diseño de un edificio moderno y funcional para Biblioteca contribuirá significativamente a la vitalidad de esta área urbana, será un centro social de aprendizaje; un lugar de encuentro importante; en particular para los estudiantes del distrito de Tarapoto.

Se diseñó una propuesta arquitectónica para satisfacer las demandas de la actualidad, como a la vez que prevea satisfacer las necesidades de los usuarios a futuro durante un periodo de 10 años. La Biblioteca Pública del distrito de Tarapoto se divide en Zona Infantil, Zona Juvenil, Zona Pública, Zona de Acogida y Promoción, Zona Administrativa, Zona de Servicio, Zona de servicios complementarios.

El diseño de una biblioteca Pública trae consigo beneficios para la población: Mejora la educación, facilitan la formación permanente en todas las edades. Facilitan lugares de reunión, fomentan el hábito, el disfrute y las competencias de lectura, incrementa la investigación, acceso a la información para todos. Desarrollo socio-cultural, permite la difusión del folklore del distrito. Acceso a la tecnología, facilitan acceso a Internet para todos.

Palabras clave: Análisis, Diseño, Educación, Biblioteca Pública.

ABSTRACT

The Public Library has the duty to guarantee people access to resources and services, without any type of exclusion. The proposal of a Public Library for the district of Tarapoto seeks to respond to a need of the city, its objective is to improve the socio - cultural, educational - technological quality in the district of Tarapoto.

Through bibliographic review, field visits, direct observation and surveys, the characteristics of a Public Library were determined, the socio-cultural conditions of the district were analyzed, which gave us the result that the population is predominantly young who are in school education or higher, due to economic limitations, there is a lack of education that distances them from opportunities, the district has cultural expressions of folklore such as dance, crafts, parties, typical foods and drinks for which they do not have adequate spaces for encourage and promote.

The chosen property, Municipal Field belongs to the Provincial Municipality of San Marin, it is located in the Jr. Víctor Manuel Arévalo C-02 Tarapoto district. In this area we find a set of properties destined to be urban facilities for the city. The design of a modern and functional library building will contribute significantly to the vitality of this urban area, it will be a social learning center; an important meeting place; in particular for the students of the district of Tarapoto.

An architectural proposal was designed to meet the demands of today, while at the same time anticipating meeting the needs of users in the future for a period of 10 years. The Public Library of the district of Tarapoto is divided into Children's Zone, Youth Zone, Public Zone, Reception and Promotion Zone, Administrative Zone, Service Zone, Zone of complementary services.

The design of a Public Library brings benefits for the population: Improves education, facilitates lifelong learning for all ages. They facilitate meeting places, encourage habit, enjoyment and reading skills, increase research, access to information for all. Socio-cultural development, allows the dissemination of the folklore of the district. Access to technology, provide access to the Internet for everyone.

Keywords: Analysis, Design, Education, Public Library.



INTRODUCCIÓN

La educación es la base para el desarrollo de toda sociedad, para ello según **Terán (2005)**. Una Biblioteca Pública, es un espacio capaz de brindar información y alentar procesos de aprendizaje. Sus instalaciones permiten abarcar y atender grandes masas de personas que requieran de sus servicios, con variedad de recursos escritos, audio-visuales tecnológicos. Además alienta al desarrollo de la cultura en una sociedad. Por esta razón, la implementación de una Biblioteca Pública considera espacios físicos y sociales; dos aspectos básicos para el éxito de su funcionamiento.

En la actualidad en el distrito de Tarapoto no se cuenta con la infraestructura y un equipamiento adecuado para el desarrollo de las actividades socio-culturales, propias del distrito ya que el espacio destinado para esta función no cumple con los estándares mínimos según la **UNESCO** e **IFLA**, para el aprendizaje integral del estudiante y de las personas que quieren sobresalir e informarse o solo relajarse y distraerse. La propuesta de la “**Biblioteca Pública en el distrito de Tarapoto**”, es importante ya que ella permitirá mejorar las necesidades socio - culturales, educativos - tecnológicos en el distrito de Tarapoto.

CAPÍTULO I

EL PROBLEMA DE INVESTIGACIÓN

1.1. Planteamiento del Problema

Los estudios y estadísticas en nuestra ciudad indican la carencia de espacios públicos en las cuales se pueda desarrollar actividades de entretenimiento con características intelectuales que cumplan con diversas funciones y satisfagan necesidades del público usuario de la ciudad de Tarapoto, como por ejemplo: parques infantiles, centros culturales, bibliotecas públicas, etc. Las bibliotecas en el distrito son escasas, por la falta de intereses de nuestras autoridades, así como de la población.

En la actualidad la población de la ciudad de Tarapoto se ve afectada por la falta de Bibliotecas Públicas que satisfagan sus necesidades de lectura e investigación, ya que éstas contribuyen al desarrollo del país. El distrito de Tarapoto, en el departamento de San Martín, posee únicamente una Biblioteca Municipal, un órgano adscrito a la Municipalidad Provincial de San Martín, que depende de la Unidad de Educación y Cultura, órgano de línea de la Gerencia de Desarrollo Social, que se dedica a brindar servicios bibliográficos, Internet, de consulta, préstamos de libros, etc., a los diferentes niveles de usuarios que hacen uso de la Biblioteca.



Imagen 1: Ex biblioteca municipal de Tarapoto

Fuente: Municipalidad provincial de San Martín.

La única infraestructura destinada a biblioteca pública que existía en el distrito fue demolida junto con el mercado N°1 “Las Palmeras” el 13 de febrero de 2016 (**Diario Voces, 25 de Mayo de 2016**), con el fin de construir un nuevo mercado modelo, con un proyecto de gran envergadura propuesto por una empresa privada. La sociedad cuestionaba la demolición del mercado, pero no se percataba que también estaban quitando la única infraestructura de

Biblioteca Pública que existía en nuestra ciudad y que brindaba sus servicios a una pequeña parte de la población con hábito de lectura.



Imagen 2: Demolición del mercado y biblioteca municipal de Tarapoto

Fuente: Propia.

Debido a la falta de una infraestructura adecuada para realizar actividades culturales y educativas en nuestro distrito, se ha optado por la utilización de otros lugares que no son idóneos para el desarrollo de dichas actividad, tal es el caso de la plaza de armas del distrito que se hace uso para realizar actividades como las ferias de libro, exhibiciones de obras de artes y artesanías.



Imagen 3: Feria del libro en plaza de armas Tarapoto.

Fuente: Propia.

Al ser demolida la Biblioteca Municipal de Tarapoto, se decidió trasladarse al auditorio de Municipalidad Provincial de San Martín, que al no ser diseñada para esa función, hace que el las actividades se realicen un lugar inadecuado para esta función, tanto para los usuarios como para los trabajadores.



Imagen 4: Biblioteca Municipal trasladada

Fuente: Propia.



Imagen 5: Ambientes de trabajo de la Biblioteca Municipal

Fuente: Propia.

El distrito se cuenta con varias escuelas de educación inicial, primaria, secundaria, institutos tecnológicos, de los cuales la mayoría de población estudiantil está en constante aumento y la Biblioteca Municipal que existe resulta insuficiente para las necesidades de la comunidad.

Tabla 1:
Población estudiantil de Tarapoto.

Nombre de I.E	Nivel / Modalidad	Gestión / Dependencia	Alumnos (2015)
003	Inicial - Jardín	Pública - Sector Educación	81
0019	Inicial - Jardín	Pública - Sector Educación	77
0019	Primaria	Pública - Sector Educación	127
034	Inicial - Jardín	Pública - Sector Educación	41
0750 ELSA PEREA FLORES	Inicial - Jardín	Pública - Sector Educación	133
0750 ELSA PEREA FLORES	Primaria	Pública - Sector Educación	357
0750 ELSA PEREA FLORES	Secundaria	Pública - Sector Educación	292
0106 EX 167	Inicial - Jardín	Pública - Sector Educación	106
168	Inicial - Jardín	Pública - Sector Educación	247
218	Inicial - Jardín	Pública - Sector Educación	115
301	Inicial - Jardín	Pública - Sector Educación	270
303	Inicial - Jardín	Pública - Sector Educación	351
315	Inicial - Cuna Jardín	Pública - Sector Educación	332
326 MI DIVINO NIÑO JESUS	Inicial - Cuna Jardín	Pública - Sector Educación	402
327	Inicial - Jardín	Pública - Sector Educación	163
330	Inicial - Jardín	Pública - Sector Educación	236
TARAPOTO	Primaria	Pública - Sector Educación	375
TARAPOTO	Secundaria	Pública - Sector Educación	237
0004 TUPAC AMARU	Primaria	Pública - Sector Educación	528
0004 TUPAC AMARU	Secundaria	Pública - Sector Educación	411
0017 JULIO MARIO RUIZ ZAMORA	Primaria	Pública - Sector Educación	399
0018	Primaria	Pública - Sector Educación	732
0026	Primaria	Pública - Sector Educación	74
0106	Primaria	Pública - Sector Educación	264
0115	Primaria	Pública - Sector Educación	22
0528	Primaria	Pública - Sector Educación	96
0556	Primaria	Pública - Sector Educación	316
0620 APLICACIÓN	Primaria	Pública - Sector Educación	804
0683	Primaria	Pública - Sector Educación	9
0705 JUANITA DEL CARMEN SANCHEZ ROJAS	Primaria	Pública - Sector Educación	217
JUAN MIGUEL PEREZ RENGIFO	Primaria	Pública - Sector Educación	503
JUAN MIGUEL PEREZ RENGIFO	Secundaria	Pública - Sector Educación	390
JOSE ANTONIO RAMIREZ AREVALO	Primaria	Pública - Sector Educación	701
MIGUEL CHUQUISENGO RAMIREZ	Inicial - Jardín	Pública - Sector Educación	110
MIGUEL CHUQUISENGO RAMIREZ	Primaria	Pública - Sector Educación	266
ANGEL CUSTODIO GARCIA RAMIREZ	Primaria	Pública - Sector Educación	318
0655 JOSE E. CELIS BARDALES	Primaria	Pública - Sector Educación	623

Nombre de I.E	Nivel / Modalidad	Gestión / Dependencia	Alumnos (2015)
CEBA - JUAN JIMENEZ PIMENTEL	Básica Alternativa - Inicial e Intermedio	Pública - Sector Educación	543
CEBA - JUAN JIMENEZ PIMENTEL	Básica Alternativa - Avanzado	Pública - Sector Educación	
SANTA ROSA	Secundaria	Pública - Sector Educación	1212
0001	Básica Especial	Pública - Sector Educación	50
0002 REHABILITACION Y EDUCACION DEL CIEGO	Básica Especial	Pública - Sector Educación	32
TARAPOTO	Superior Pedagógica	Pública - Sector Educación	247
MI PEQUEÑO MUNDO	Inicial - Cuna Jardín	Privada - Particular	184
JOSE DE SAN MARTIN	Primaria	Privada - Particular	218
JOSE DE SAN MARTIN	Secundaria	Privada - Particular	168
SIMON BOLIVAR	Primaria	Privada - Particular	438
SIMON BOLIVAR	Secundaria	Privada - Particular	362
NUESTRA SEÑORA DE LA PAZ	Primaria	Privada - Particular	121
CRISTINA GARCIA BLANCO	Primaria	Privada - Particular	311
CIRO ALEGRIA	Superior Tecnológica	Privada - Particular	612
HIPOLITO UNANUE	Superior Tecnológica	Privada - Particular	445
AUTONOMO DEL ORIENTE	Superior Tecnológica	Privada - Particular	54
SANTO CRISTO DE BAGAZAN	Superior Tecnológica	Privada - Particular	192
BLAISE PASCAL MICROSYSTEM INSTITUTE TECHNOLOGIC	Superior Tecnológica	Privada - Particular	205
CEBA - HIPOLITO UNANUE	Técnico Productiva	Privada - Particular	80
CEBA - HIPOLITO UNANUE	Básica Alternativa - Avanzado	Pública - Sector Educación	
CEBA - MARISCAL SUCRE	Básica Alternativa - Avanzado	Privada - Particular	70
CEBA - NUESTRA SEÑORA DE GUADALUPE	Básica Alternativa - Avanzado	Privada - Particular	9
SAN ANTONIO DE PADUA	Primaria	Privada - Particular	202
TARAPOTO	Inicial - Jardín	Pública - Sector Educación	117
0528	Inicial - Jardín	Pública - Sector Educación	69
0655 JOSE E. CELIS BARDALES	Inicial - Jardín	Pública - Sector Educación	102
CEBA - SIR ALEXANDER FLEMING	Básica Alternativa - Avanzado	Privada - Particular	133
JUAN JIMENEZ PIMENTEL	Primaria	Pública - Sector Educación	1173
CEBA - HIPOLITO UNANUE	Básica Alternativa - Inicial e Intermedio	Pública - Sector Educación	776
JUAN JIMENEZ PIMENTEL	Secundaria	Pública - Sector Educación	1094
OFELIA VELASQUEZ	Secundaria	Pública - Sector Educación	1277
SAN ANTONIO DE PADUA	Secundaria	Privada - Particular	193
SAN ANTONIO DE PADUA	Inicial - Cuna Jardín	Privada - Particular	127
0004	Inicial - Jardín	Pública - Sector Educación	149
SEMBRANDO VIDA	Inicial - Cuna Jardín	Privada - Particular	12
0017 JULIO MARIO RUIZ ZAMORA	Inicial - Jardín	Pública - Sector Educación	76

Nombre de I.E	Nivel / Modalidad	Gestión / Dependencia	Alumnos (2015)
APLICACION ISPP-TARAPOTO	Secundaria	Pública - Sector Educación	417
MI UNIVERSO INFANTIL	Inicial - Cuna Jardín	Privada - Particular	182
ANGEL CUSTODIO GARCIA RAMIREZ	Secundaria	Pública - Sector Educación	208
SAN LUCAS	Primaria	Privada - Particular	137
SAN LUCAS	Secundaria	Privada - Particular	87
SAN JUAN BOSCO	Secundaria	Privada - Particular	13
0556	Inicial - Jardín	Pública - Sector Educación	59
JUAN JIMENEZ PIMENTEL	Inicial - Jardín	Pública - Sector Educación	219
0026	Secundaria	Pública - Sector Educación	56
SIMON BOLIVAR	Inicial - Cuna Jardín	Privada - Particular	243
SAN IGNACIO DE LOYOLA	Inicial - Cuna Jardín	Privada - Particular	64
JOSE DE SAN MARTIN	Inicial - Jardín	Privada - Particular	65
0115	Inicial - Jardín	Pública - Sector Educación	13
EDUTEC-INSTITUTO DE FORMACION EMPRESARIAL	Superior Tecnológica	Privada - Particular	30
CEBA - JUAN MIGUEL PEREZ RENGIFO	Básica Alternativa - Avanzado	Pública - Sector Educación	105
290	Inicial - Jardín	Pública - Sector Educación	68
SAN MATEO	Inicial - Jardín	Privada - Particular	71
MI MUNDO MAGICO	Inicial - Jardín	Privada - Particular	26
AMERICATUR	Técnico Productiva	Privada - Particular	21
0106	Secundaria	Pública - Sector Educación	138
0705 JUANITA DEL CARMEN SANCHEZ ROJAS	Secundaria	Pública - Sector Educación	146
CIENCIAS	Secundaria	Privada - Particular	357
CRECER	Inicial - Jardín	Privada - Particular	75
AMAZONICO	Superior Tecnológica	Privada - Particular	1058
EDUTEC	Primaria	Privada - Particular	86
EDUTEC	Secundaria	Privada - Particular	29
IDAT-TARAPOTO	Superior Tecnológica	Privada - Particular	97
SAANEE		Pública - Sector Educación	
ALAS PERUANAS	Primaria	Privada - Particular	66
ALAS PERUANAS	Secundaria	Privada - Particular	66
BEGALIA	Técnico Productiva	Privada - Particular	201
1120	Inicial - Jardín	Pública - Sector Educación	21
MI UNIVERSO INFANTIL	Primaria	Privada - Particular	148
SEMILLITAS DEL FUTURO	Inicial No Escolarizado	Pública - Sector Educación	7
CAPULLITO DE AMOR	Inicial No Escolarizado	Pública - Sector Educación	12
LA GRAN ELITE	Secundaria	Privada - Particular	40
CEPEBAN	Superior Tecnológica	Privada - Particular	84
VICTORIA	Técnico Productiva	Privada - Particular	95
1230	Inicial - Jardín	Pública - Sector Educación	11

Nombre de I.E	Nivel / Modalidad	Gestión / Dependencia	Alumnos (2015)
ALEXANDER GRAHAM BELL	Primaria	Privada - Particular	7
HERMOSO PAISAJE	Inicial No Escolarizado	Pública - Sector Educación	7
CREBE OFELIA SANDOVAL DE ROCHA 1288	Inicial - Jardín	Pública - Sector Educación	
MI DULCE HOGAR	Inicial No Escolarizado	Pública - Sector Educación	
SAGRADO CORAZON DE JESUS	Primaria	Privada - Particular	
LA GRAN ELITE	Primaria	Privada - Particular	

Fuente: UGEL San Martín, Año 2015.

La población estudiantil según la UGEL San Martín es de 26613 alumnos al año 2015.

Tabla 2:
Resumen Población Estudiantil de Tarapoto

CUADRO RESUMEN		
Nivel / Modalidad	Cant. Instituciones	Alumnos (2015)
Básica Alternativa - Avanzado	10	1576
Nivel Inicial	40	13035
Nivel Primario	32	8545
Nivel secundario	21	2824
Superior Pedagógica	11	633
TOTAL	114	26613

Fuente: UGEL San Martín Año 2015.

Elaboración: Propia

El 48.52% de la población del distrito de Tarapoto es menor a 30 años, el 42.66% menor a 60 años y el 8.82% es mayor a 60, de los cuales el 7.7% del total de la población tiene nivel universitario completo y el 9 % superior no universitario, 16.7% de la población está capacitada con grado universitario o técnico. El 2.05% de la población de Tarapoto no está alfabetizada y tiene un porcentaje de escolaridad de 86.43%.

La ciudad de Tarapoto, está representada por el folklore, sobresaliendo sus danzas, artesanías, esculturas muy variadas, gran diversidad de comidas y bebidas típicas que para realizar y promocionar de estas, nuestra ciudad carece de espacios óptimos

El 32.8% de la totalidad de hogares no cuentan con ningún servicio de información y/o comunicación, al servicio de internet solo se accede el 8.7% de la población.

En base a la problemática que se describe, se realiza el análisis y diseño de una biblioteca pública para satisfacer las necesidades de la ciudad, puesto que, Tarapoto se ha convertido

en un polo de atracción debido a su creciente actividad económica. Esto ha hecho que su población haya aumentado vertiginosamente, rebasando la capacidad de la ciudad de otorgar infraestructura necesaria para realizar actividades socio- culturales, educativos – tecnológicos.

Tabla 3 :
Población de Tarapoto

DISTRITO	AÑO/POBLACIÓN		
	2015	2016	2017
TARAPOTO	73015	74193	75390

Fuente: INEI- Año 2015

La invasión de nuevos espacios públicos, en donde convergen una gran cantidad de personas tales como centros comerciales y culturales, ha derivado en la creación de distintas iniciativas públicas y privadas que tienen como fin ofrecer una oferta cultural, que incluye la promoción de la lectura y extensión cultural. Dentro de esos nuevos espacios, la Biblioteca Pública se ha convertido en un punto de encuentro, en donde la comunidad puede acceder a libros e información en distintos soportes e interacción.

El concepto de “Bibliotecas abiertas a la comunidad” es acuñado hace más de 15 años por parte de autoridades y profesionales ligados al desarrollo de la cultura y la educación, este cambio de mentalidad ha permitido una apertura y cambio de paradigma respecto al rol de la Biblioteca en el marco de la gestión cultural.

Este cambio responde también al fuerte desarrollo de las Tecnologías de Información y Comunicación Social, en donde el uso de Internet ha transformado la forma de comunicarnos y relacionarnos con las personas, quienes en la gran mayoría han adoptado Internet como mecanismo de solución inmediata a sus necesidades de información, lo cual conlleva a que ya no es necesario concurrir a las Bibliotecas o unidades de información para satisfacer sus requerimientos, lo que indica que la información en otros soportes tiene la misma validez que el tangible y en definitiva se convierte en una nueva forma de alfabetización. Frente a este panorama, la Biblioteca debe enfrentar a esta nueva perspectiva y avanzar en la creación de servicios y colecciones que estén a la altura de los nuevos requerimientos de los usuarios.

En el proceso de enseñanza-aprendizaje el recurso de las bibliotecas es sumamente importante para la educación integral de los personas de toda la sociedad. En la actualidad

el distrito de Tarapoto, carece de una infraestructura de Biblioteca Pública con una capacidad y equipamiento acorde con los requerimientos que exige el desarrollo de una población que crece aceleradamente. Entre las carencias de equipamiento que más se evidencia, es la falta de espacios culturales y educativos al que puedan tener acceso las personas. La carencia de equipamiento urbano que promueva la cultura en el distrito es notable. Existe la necesidad de contar con un lugar en donde se fomente la cultura en toda su diversidad, por lo que la creación de una biblioteca pública es parte del mejoramiento del distrito. Ya que ésta contribuyen al desarrollo del país.

En este último tiempo se observa que la Biblioteca Pública ha desarrollado líneas de acción que le han permitido formar parte de distintos circuitos culturales en donde, y sin dejar de lado su rol de mediador de la lectura y centro de aprendizaje permanente, ofrece a la comunidad actividades de extensión cultural tales como ciclos de cine, encuentro con escritores, exposiciones, talleres, etc. Este importante desarrollo habla de la necesidad de la Biblioteca por ampliar sus servicios y su oferta cultural, acciones que reflejan el compromiso adquirido por la comunidad bibliotecaria para trabajar en el auge de la Biblioteca como un espacio cultural más diverso en cuanto a espacio físico y servicios.

Bajo esta premisa se pretende analizar el rol de la Biblioteca Pública en el marco de los circuitos y la oferta cultural, demostrando de esta manera el interés de las Bibliotecas por “abrir sus espacios hacia la comunidad” dejando atrás percepciones antiguas de una Biblioteca oscura y guardiana de los libros, donde sólo había prioridad para los servicios cotidianos, para llegar a ser un espacio luminoso y atractivo para usuarios de todas las edades.

1.2. Formulación del Problema

¿En qué medida el análisis y diseño de una Biblioteca Pública podrá mejorar el nivel socio - cultural, educativo - tecnológico en el distrito de Tarapoto?

1.3. Objetivos

1.3.1. Objetivo general:

Analizar, determinar las características y diseñar una Biblioteca Pública, para mejorar el nivel socio - cultural, educativo - tecnológico en el distrito de Tarapoto.

1.3.2. Objetivos específicos:

Determinar las características de una Biblioteca Pública.

Analizar las condiciones socioculturales del distrito, para mejorar las principales demandas sociales, culturales, educativas, informativas y tecnológicas que se necesitan satisfacer dentro del programa de necesidades de la biblioteca.

Analizar el funcionamiento de las bibliotecas existentes en el distrito de Tarapoto.

Diseñar una propuesta arquitectónica que satisfaga las necesidades actuales, a la vez que prevea las necesidades de los usuarios a futuro.

Generar espacios de lectura e intercambio de ideas, mediante la terminación de una edificación Moderna, que ofrezca un orden en la distribución arquitectónica acorde a la necesidad de interacción entre ellas y la comunidad.

1.4. Justificación de la Investigación

El crecimiento de población estudiantil hace indispensable la creación de una biblioteca pública para mejorar la calidad socio - cultural y educativo de la ciudad de Tarapoto. El distrito cuenta con varios establecimientos educativos que reúnen a una numerosa población estudiantil que se verá beneficiada con una biblioteca pública.

"La biblioteca pública presta sus servicios sobre la base de igualdad de acceso a todas las personas, independientemente de su edad, raza, sexo, religión, nacionalidad, idioma o condición social", **Manifiesto IFLA/UNESCO a favor de las Bibliotecas Públicas (1994)**; es decir, la Biblioteca Pública tiene el deber de garantizar a las personas el acceso a los recursos y servicios, sin ningún tipo de exclusión; en consecuencia como institución social tiene el compromiso de brindar todas las herramientas necesarias para que los usuarios puedan aprovechar de manera óptima las Tecnologías de Información y Comunicación Social. Todo esto implica una mayor inclusión de la sociedad en todos los ámbitos tales como: social, cultural, educativo, informativo y tecnológico.

La Biblioteca Pública en el distrito de Tarapoto debe brindar espacios arquitectónicos adecuados para los educandos, y público en general, la cual tiene que contemplar los requerimientos estructurales, espaciales, temporales y materiales, beneficiando a una población de aproximadamente 6,148 estudiantes de todos los niveles en los 114 centros educativos registrados en todo el distrito (ver tabla 2: Resumen Población estudiantil de Tarapoto).

La biblioteca puede hacer establecer vínculos formales con otras organizaciones de la comunidad local, por ejemplo, escuelas, instituciones culturales (museos, galerías, archivos, etc.), programas de alfabetización, educación ambiental, conferencias, cursos, etc. Deberían contar con ambientes diseñados para estos fines.

El diseño de un edificio moderno y funcional para Biblioteca aporta una contribución significativa a la vitalidad de un área urbana, será un centro social de aprendizaje; un lugar de encuentro importante; en particular para los estudiantes del distrito de Tarapoto.

1.5. Limitaciones

Para el desarrollo del proyecto de tesis se ha requerido un proceso minucioso de investigación, para obtener resultados reales y que respondan claramente a una necesidad, los investigadores empleamos técnicas como encuestas, entrevistas, estudios de casos similares o ejemplos claros de equipamientos que nos orientaron. Sin embargo, existieron dificultades para obtener datos que nos permita avanzar en el proceso de la investigación, entre las que encontramos:

La Investigación se limita al análisis y diseño de bibliotecas existentes en el Distrito de Tarapoto.

La carencia de biblioteca pública en el distrito de Tarapoto que sirvan como referencia a la investigación.

La burocracia es una limitación constante, ya que al solicitar documentos necesarios para la investigación muchas veces son demorados en ciertas entidades, las que causaron retraso en el avance de recolección de datos.

Escasos datos estadísticos de usuarios mayores que no son educandos y población reclusa que podría acceder a los servicios que brindan las bibliotecas públicas.

CAPÍTULO II

MARCO TEÓRICO

2.1. Antecedentes

2.1.1 Antecedentes histórico

2.1.1.1. Edad Antigua

“Svend Dahl nos pone sobre aviso que durante este periodo son escasas las noticias que a cerca del libro nos han llegado” **Historia del libro y las Bibliotecas antes de la aparición de la imprenta (2007)**. Debido a esta dificultad, toda la información que podamos conseguir se debe tomar con mucho cuidado, ya que resulta fácil emitir conclusiones generales de un hecho individual, es decir no existe la certeza de la existencia del libro y por ende de la biblioteca en la edad antigua.

Los antecedentes históricos de la Biblioteca Pública se remontan a la antigüedad. El lenguaje fue el primero y el más importante de los sistemas para almacenar información y para transmitirla de generación en generación. Cuando el hombre descubre que podía representar las palabras por símbolos visuales, inventó un nuevo medio de conservación y transmisión de ideas, la escritura. Las primeras comunicaciones gráficas fueron los toscos dibujos grabados en rocas, piedras, corteza de árboles o cualquier otro material del que dispusieran. *“Aquellos dibujos eran de tres clases: 1) Pictóricos, que representan objetos concretos; 2) Ideográficos, que expresan las ideas sugeridas por los objetos; y 3) Fonográficos, que reproducen los sonidos de los objetos o las ideas.”* **Manguel (1998)**.

La mayor parte de investigadores coinciden en afirmar que nuestros actuales sistemas de escritura provienen de aquellos grabados y pinturas que aparecen en las cuevas rupestres. La historia del libro y de las bibliotecas, desde los tiempos más remotos hasta nuestros días, está indisolublemente ligada a la historia de la escritura. La biblioteca Asiria más importante fue la creada en Nínive por Asurbanipal. *“El catálogo de esta biblioteca estaba constituido por la lista de las tabletas de arcilla que estaban ordenadas por materias y tamaños. Cada tableta llevaba su marca de identificación”*. **Hernández (1983)**.

Mesopotamia

A finales del cuarto milenio en la región entre el Tigris y el Eufrates, donde los sumerios fueron los creadores de la escritura cuneiforme, el primer sistema de escritura, por la forma de trazos triangulares. Los documentos que se realizaban eran de índole económico-administrativos, los cuales son pequeñas tablas de arcilla rectangulares utilizadas tanto por

babilonios, acadios, asirios como hititas. *“Las bibliotecas de este periodo no encuentran distinción entre lo que para nosotros es archivo o biblioteca, viniendo a significar lo mismo. Colocadas las tabletas en estanterías de madera dentro de cestas dadas de brea para su conservación”*. **Historia del libro y las Bibliotecas antes de la aparición de la imprenta (2007)**.

Egipto

Luego de algunas investigaciones no se ha encontrado el origen de la escritura egipcia, algunos piensan que se deriva de la escritura mesopotámica. Los jeroglíficos o escritura jeroglífica existió desde el año 3.000 a.C hasta el siglo VI d. C. Se lo ha encontrado plasmado en monumentos conmemorativos, y sobre papiro con tinta. *“Las bibliotecas egipcias eran llamadas “Casas de la Vida”, no se ha descubierto ninguna de ellas, ni los materiales que albergaban, dada su escasa resistencia a los agentes físicos”*. **Historia del libro y las Bibliotecas antes de la aparición de la imprenta (2007)**.



Imagen 6: Antigua biblioteca de Alejandría. Egipto

Fuente: <http://contenido.com.mx/2015/04/sabes-que-paso-con-la-biblioteca-de-alejandria/>

Grecia

Los libros en Grecia carecían de nombre pero se los podía distinguir por su autor y las primeras palabras del texto. El título al inverso de nuestros tiempos se lo ubicaba al final del texto, más bien se lo hacía por su fisonomía al desenrollar el papiro, se usaba una etiqueta para distinguirlos entre sí llamada “Sillybos” y el lugar o la caja donde se los guardaba lo denominaban “Bibliotheke”. *“Las bibliotecas en Atenas en el s. V a. C ya encontramos reuniones más o menos numerosas de libros que conformaban bibliotecas privadas”*

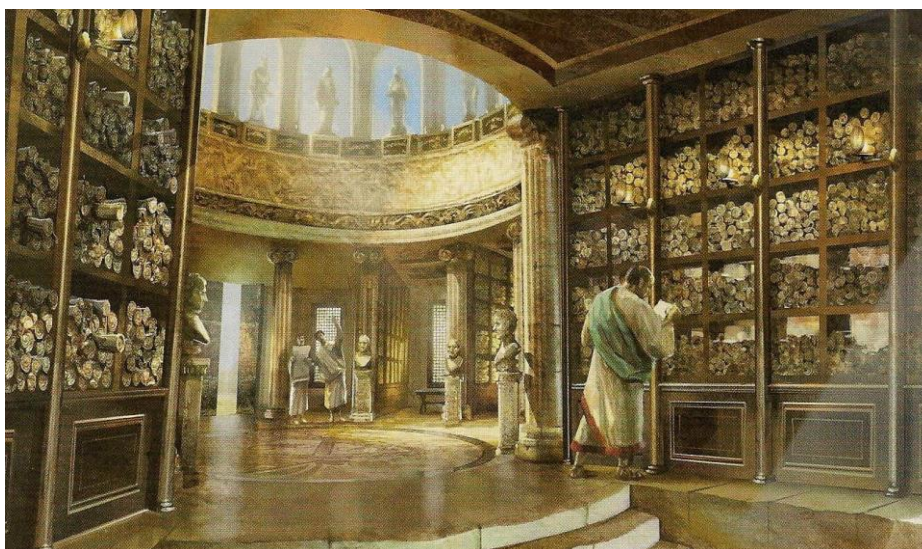
(**Historia del libro y las Bibliotecas antes de la aparición de la imprenta (2007)**). Al transcurrir del tiempo en la época helenística surge el pergamino hecho de piel de animal, el cual sustituirá al papiro a pesar de esto los primeros libros que se hacen toman la forma de rollo, es decir semejante al papiro.

“Las bibliotecas, tenemos constancia de la constitución de grandes bibliotecas como es la Biblioteca de Pérgamo, que según manifiesta Plutarco llegó a tener 200.000 volúmenes. Y la Biblioteca de Alejandría, con un primer intento de ordenación llevado a cabo por Calímaco, de manera que gracias a estas instituciones el concepto de biblioteca evoluciona de mero depósito a institución”. **Historia del libro y las Bibliotecas antes de la aparición de la imprenta (2007)**.



Imagen 7: Biblioteca de Celso de la ciudad griega de Éfeso. Turquía

Fuente: <http://es.123rf.com/imagenes-de-archivo/ephesus.html?mediapopup=12774226>

Roma

Luego de las innovaciones del libro en Grecia viene su prolongación, que es el libro romano el cual mantiene la forma de rollo de papiro, aunque el material usado para el desarrollo es la corteza de árbol “liber”, del cual surge el nombre libro. Además de esto se utilizan tablas de madera con cera que las denominaban “codex”, que va a ser la forma que va ir dejando a un lado al rollo, hasta llegar a configurar lo que ahora conocemos como libro.

“Las bibliotecas, según parece Augusto creó dos grandes bibliotecas. Y Tiberio creó otra biblioteca pública en Roma, en las que además se conservaban numerosos documentos públicos, por lo que todavía no parece existir una delimitación respecto a archivo” **Historia**

del libro y las Bibliotecas antes de la aparición de la imprenta (2007). Además de estas bibliotecas se tiene registro de la existencia de muchas bibliotecas privadas como la de Sila.



Imagen 8: Biblioteca Ulpiana. Roma

Fuente: <http://marcos-travis.blogspot.pe/2009/10/bibliotecas-romanas.html>

El cristianismo

En la etapa del cristianismo el rollo griego queda en el pasado ya que el códice se impone frente a este, la escritura se la realiza en columnas con numeración, lo cual facilitaba la localización de un pasaje específico. El uso del título al final se sigue utilizando de manera permanente.

2.1.1.2. Edad Media

En la edad media lo que prima es lo oral, el libro queda desplazado a pesar de la creación de la imprenta, lo más representativo de ésta son “las hojas volanderas y los pliegos de cordel” que son la expresión de la cultura oral. En el Medievo lo característico es la escritura en letra gótica, la cual se la empleaba por estilos, la intermedia para manuscritos eruditos en latín y la cursiva textual para la lengua vulgar. *“Durante toda la Edad Media la escritura, y su celoso contenedor, la biblioteca no van a trascender del recinto monástico, dentro de una rigurosa reglamentación en la que se disponían los trabajos de los monjes”*. **Historia del libro y las Bibliotecas antes de la aparición de la imprenta (2007)**. En el siglo XII-XIII aparece la figura social de la burguesía de la cual su culminación es la creación de las universidades como París, Bolonia, Salamanca, Oxford, entre otras, las cuales nacen bajo la tutela de las instituciones religiosas, estas agrupan tanto a profesores como a estudiantes los

cuales demandan libros para su aprendizaje. Las universidades son un factor para el nacimiento del comercio del libro, para los talleres de imprenta, entre otros. *“Por otra parte las universidades empiezan a formar sus propias bibliotecas, creadas bajo la protección de magnánimos protectores; y cuya fisonomía era muy distinta a la idea actual, pues consistía en unos pupitres a los que estaban encadenados los libros. Y que bajo ciertas reservas podían ser consultadas por los estudiantes”* **Historia del libro y las Bibliotecas antes de la aparición de la imprenta (2007)**. La circulación del libro es muy restringida debido a su lealtad a la originalidad, a estas condicionantes ideológicas se les unió un alto costo, y parte de esto último se debía a que no se utilizaba el papel y la imprenta porque no eran conocidos.

En el largo periodo de más de 10 siglos que transcurren entre la caída del Imperio Romano de Occidente y la adopción de la imprenta en el siglo XV, adquieren gran desarrollo las llamadas biblioteca monásticas (primeras bibliotecas parroquiales) pero sólo se encontraban al servicio de la Iglesia y alumnos privilegiados. Las primeras bibliotecas de los monasterios fueron pequeñas, los libros se ordenaban por materias o por clases: religiosos o profanos, griegos o latinos. Existían bibliotecas privadas que alcanzaban los 8,000 volúmenes impresos. La elegancia y refinamiento del Renacimiento dan lugar a espléndidas bibliotecas en las que el interés por el conocimiento va parejo al gozo estético que proporcionan las lujosas encuadernaciones. **Alejos (2003)**

“Es interesante destacar cómo cambia la productividad en la reproducción del conocimiento al pasar de la copia manuscrita a la época impresa, por aumento de ello se puede inducir la transformación que la información digital supone sobre la información impresa”. **Drucker, (1998)**.

En la Edad media la copia de documentos suponía el mayor volumen de empleo de la época, ya que ocupaba a muchos monjes en miles de monasterios de toda Europa. Antes de la aparición de la imprenta uno de estos monjes con buena preparación podía copiar 4 hojas al día, es decir, 25 páginas a la semana, de 1,200 a 1,300 al año. En el año 1,500 esos monjes habían sido sustituidos por unos pocos artesanos que en equipos de entre 10 y 20 personas podían producir 25 títulos al año, con una media de 200 páginas por título, preparan 5,000 páginas originales listas para ser impresas a una media de 500 ejemplares por edición, cada uno de estos equipos de impresores producían 2,500 páginas; compárese esta cifra con los 1,200 a 1,300 que cada monje producía 50 años atrás. **Alejos (2003)**

“Esta revolución de la productividad conlleva a una sustancial rebaja del precio de los libros lo que favorece su penetración entre todas las clase sociales. Este abaratamiento es común a todas las revoluciones tecnológicas y se ha dado también en ésta que llamamos cuarta revolución de la información... Drucker, (1998).

2.1.1.3. Edad Moderna

Siglo XIX

En éste siglo aumenta la investigación científica y por ende aumenta la producción de libros producto de esto se extiende de la democracia, la especialización y principalmente la alfabetización que es la base para el desarrollo de las bibliotecas. *“Apareciendo una concepción de la biblioteca como institución pública”*. **Historia del libro y las bibliotecas durante los siglos XIX y XX (2007)**. Las bibliotecas populares aparecen en el mundo anglosajón cuyo objetivo era que el libro este a disposición de todas las clases sociales, de las cuales las más bajas eran las perjudicadas ya que no tenían acceso a la enseñanza y peor a un libro. Las organizaciones religiosas realizaron un gran esfuerzo para mejorar la formación moral y espiritual de los lectores entregando libros a sus simpatizantes, prueba de ello son las escuelas dominicales y las bibliotecas parroquiales. En conclusión las bibliotecas anglosajonas son la base de la formación moral y profesional de las personas.

El siglo XX

En estos últimos años ha existido una gran expansión y diversificación de las bibliotecas consecuencia del crecimiento de nivel de vida de las personas. Los organismos internacionales como la UNESCO (Organización de las Naciones Unidas para la Educación, la Ciencia y la Cultura), intergubernamentales, locales o asociaciones de profesionales han contribuido al desarrollo de la biblioteca y con esto a una mejor educación y aprendizaje para los pueblos y así a un mejor estilo de vida. En estos últimos tiempos se ha dado una diversificación de la biblioteca, desde la pública para todos, hasta modernas infraestructuras de documentación especializadas en las diferentes ramas del saber, donde se canaliza la información de acuerdo a su conveniencia, es decir desechando lo que no está relacionado con el tema. Con lo mencionado anteriormente se ha ido creando una nueva concepción de biblioteca, dirigida principalmente a la comunicación y enseñanza antes que a la conservación de documentos, además la aplicación de la tecnología dentro de la biblioteca ha tenido como fin facilitar las búsquedas, acortar distancias o simplemente optar por una nueva manera de consulta y aprendizaje. Con la innovación de la biblioteca se han creado

organismos que regulan y controlan su desarrollo como la UNESCO, la IFLA (Federación Internacional de Asociaciones de Bibliotecas), la ALA (Asociación de Bibliotecas Americanas), entre otras.



Imagen 9: Biblioteca de la catedral de Hereford. Inglaterra (siglos XII-XIII)

Fuente: <http://www.arquitics.com/2013/05/la-libreria-encadeanda-de-la-catedral.html>

Biblioteca de la catedral de Hereford, Inglaterra (siglos XII-XIII), es famosa por albergar el Mappa Mundi realizado por Ricardo de Haldingham a finales del siglo XIII. Una peculiaridad de esta biblioteca es que guarda sus preciadas obras encadenadas a las librerías.



Imagen 10: Biblioteca Nacional de España

Fuente: http://www.xn--espaescultura-tnb.es/es/monumentos/madrid/biblioteca_nacional.html



Imagen 11: Biblioteca de Viipuri (1931) País. Finlandia, Europa

Fuente: <http://www.dimeic.com/2013/04/25/viipuri-biblioteca-de-alvar-aalto/>

2.1.2 Antecedentes de Bibliotecas Públicas en el Perú

La Biblioteca Pública en el Perú tiene su mejor antecedente en la creación de la Biblioteca Nacional, el 28 de agosto de 1821, impulsada por San Martín, para garantizar la recién ganada libertad, facilitando el acceso a toda la población al conocimiento de todos los tiempos. Más adelante, el Decreto del 8 de febrero de 1822, en su Art. 1º confirmaría la naturaleza de la institución creada, cuando dice: "Se establecerá una Biblioteca Pública con el nombre de Biblioteca Nacional del Perú". **Palomino (2016).**

"Se confirma así que la Biblioteca Pública en el Perú nace con la República, como una institución fundamental para la libertad de los hombres y los pueblos o, lo que es lo mismo, como el sustento de una auténtica democracia. A partir de esta experiencia, con el fervor de la independencia, se emprenderían en el país, siempre por iniciativas de San Martín, otras obras de carácter cultural, como la Libertad de Imprenta (Decreto del 13-10-1821), la creación del Museo Nacional (16-3-1822), entre otras, que creaban un contexto cultural favorable a la creación de Bibliotecas Públicas, con la denominación de bibliotecas populares, ligada a la obra educativa del gobierno central. De esta forma, el primer órgano encargado de la promoción de Bibliotecas Públicas se gestó precisamente en la estructura interna del Ministerio de Educación, tal como se desprende de la lectura de las diferentes disposiciones legales del ramo, como los Reglamentos

de Instrucción dados en 1850 (Gobierno de Castilla) y el de 1875 (Gobierno de M. Pardo). Éste último, en su Art. 89, al referirse a los medios de fomentar la instrucción primaria, dice: "Se establecerán Bibliotecas Populares cuya organización y medios de fomento se designará por el Gobierno en el Reglamento que debe dictar al efecto". Atendiendo a estas disposiciones se crearon en el seno de los Colegios Nacionales Bibliotecas de cierta envergadura que, en los primeros años, atendían simultáneamente a los alumnos y profesores y a la comunidad, para luego, en algunos casos, consolidarse como Biblioteca Escolar o transformarse en Bibliotecas Públicas. Un ejemplo de este último caso es la Biblioteca Pública de Arequipa, que primero perteneció al Colegio Independencia y luego, desde el 28 de Julio de 1878, como Biblioteca Pública, dependiente del Concejo Departamental, como sostiene el historiador Daniel Huamán. Castro (2001).

La confusión que en algún momento pudo haberse dado entre una biblioteca popular o pública y la biblioteca escolar, fue esclarecida en 1879, en la forma siguiente: "a la biblioteca popular se confía la tarea de continuar lo que la escuela sólo puede iniciar (...) y si no se pueden establecer al mismo tiempo las bibliotecas escolares y las populares, preciso es convenir que éstas últimas merecen bajo todos los aspectos la preferencia" , quedando así delineado el ámbito de acción de cada una de las bibliotecas y establecida también la prioridad con la que debían ser atendidas. Pero, en otros casos, la Biblioteca Pública han surgido también a partir de las bibliotecas obreras, como afirma Laura Hurtado, poniendo como ejemplo a la Biblioteca Pública Municipal de Piura, cuyo origen se encuentra precisamente en la "Biblioteca Escudero", fundada en 1906 por la Confederación Obrera Unión y Confraternidad de esa Ciudad, para la autoeducación de los trabajadores, llegando a ser transferida a la Municipalidad Provincial de Piura en 1928. Es así como la Biblioteca Pública Municipal empieza a difundirse a comienzos del Siglo XX, afianzándose a partir de 1922 con el impulso que le dio la Ley No. 4506 de este año, que obligaba a las Municipalidades a establecer sus respectivas bibliotecas, contando para ello con recursos del Estado. Palomino (2016).

2.1.2.1 Sistema de Bibliotecas Públicas en el Perú

Existen 3 tipos de bibliotecas que responden a la doctrina y practica de Biblioteca Publica en el país, y estas son:

- a. Biblioteca Municipal: Promovida por las Municipalidades de los distritos o Ciudades en el interior del país, para ser un servicio de soporte educativo a las Escuelas Estatales y Privadas, es una de las más predominantes, pero desafortunadamente la gran mayoría no cuenta con la infraestructura adecuada para servir a toda la población de un distrito, y tiene un gran problema de difusión.
- b. Biblioteca Comunal: Promovida por Organizaciones Comunales, dedicadas a servir a un sector específico dentro de un distrito o ciudad, estas son muchas veces soportadas con fondos privados o de los propios pobladores.
- c. Biblioteca Parroquial: Creada por las Parroquias o Instituciones Religiosas, también forman parte de este sistema, aunque en menor escala pero compartiendo el mismo fin educativo y de desarrollo. **Palomino (2016).**

2.1.2.2 Marco Legal (Biblioteca Nacional del Perú)

Base Legal para el Impulso de Bibliotecas Públicas en el Perú:

Además de los manifiestos para el impulso de los centros de información a nivel mundial, el estado peruano cuenta con leyes que respaldan la creación de bibliotecas públicas en los distintos sectores de nuestro territorio.

2.1.2.3 Manifiesto de la UNESCO para las Bibliotecas Públicas 1994

La biblioteca pública ha de ser, por principio, gratuita. La biblioteca Pública es responsabilidad de las autoridades locales y nacionales. Debe regirse por una legislación específica y estar financiada por los gobiernos nacionales y locales. Ha de ser un componente esencial de cualquier estrategia a largo plazo para la cultura, la provisión de información, la alfabetización y la educación.

2.1.2.4 Leyes en la Constitución Peruana:

Ley Organismos Municipales Ley N° 27972

En lo referido a las competencias y funciones de los gobiernos locales la ley dice:

Artículo 82°.- Referido a educación, cultura, deportes y recreación, tiene como competencias:

08. Apoyar la incorporación y el desarrollo de nuevas tecnologías para el mejoramiento educativo. Este proceso se realiza para optimizar la relación con otros sectores.

11. Organizar y sostener centros culturales, bibliotecas, teatros y talleres de arte en provincias, Distritos y centros poblados.

Ley de Democratización del Libro y de Fomento de la Lectura Ley N° 28086

Artículo 3°.- Promoción del Libro y de Fomento de la Lectura para el cumplimiento de los objetivos establecidos en la presente Ley, el Estado favorece:

2. La creación, implementación y desarrollo de una Red de Bibliotecas a nivel nacional.
3. La asignación presupuestal y de recursos técnicos que asegure el normal desenvolvimiento de las Bibliotecas escolares, públicas, municipales, comunales y de educación superior.

Reglamento de Organización y Funciones de la BNP DS 024-2002-ED Artículo 8°.- Objetivos:

- c. Fortalecer y asegurar el desarrollo del servicio bibliotecario nacional, con el apoyo de los gobiernos regionales y locales, y la institucionalización y funcionamiento descentralizado de los centros coordinadores y red de bibliotecas.
- f. Establecer y desarrollar coordinaciones, acuerdos y convenios con entidades educativas, gobiernos regionales y locales y otros organismos del sector público y privado para la ejecución de acciones y programas para mejorar el desarrollo, ampliación y mejoramiento del Sistema Nacional de Bibliotecas.

2.1.3 Problemática de las Bibliotecas Públicas en el Perú

Los avances hasta hoy logrados en el campo de las Bibliotecas Públicas en general y de las Bibliotecas Públicas Municipales en particular son importantes, pero definitivamente insuficientes. Los logros, en la mayoría de los casos son de orden cuantitativo, como producto del trabajo realizado en la última década. Es decir, hoy se cuenta con un mayor número de bibliotecas que en los años ochenta y, probablemente, se tenga también un mayor número de libros por biblioteca y, quien sabe, un mayor número de usuarios. No obstante estos auspiciosos avances, el déficit de servicios bibliotecarios sigue siendo muy grande; seguimos formando parte de los países que no cuentan con la infraestructura bibliotecaria adecuada, ni mucho menos con una cultura que valore los servicios bibliotecarios y de información. Con cerca de 2 millones de analfabetos y una cifra igual o mayor de analfabetos funcionales, de gente que sabiendo leer no lee, con más de 4 millones de habitantes que hablan lenguas distintas al español,

como el quechua, aimara y otras lenguas amazónicas y con grupos humanos donde prima la comunicación oral, el Perú tiene en el futuro inmediato un gran desafío que afronta: Poner en marcha una serie de acciones contundentes y coherentes con las diferentes realidades, con el fin de lograr la expansión y modernización de sus Bibliotecas Públicas Municipales.

2.1.4 Problemática de las Bibliotecas Públicas en el Distrito de Tarapoto

El Distrito de Tarapoto, en el departamento de San Martín, posee únicamente una Biblioteca Municipal, un órgano adscrito a la Municipalidad Provincial de San Martín, que depende de la Unidad de Educación y Cultura, órgano de línea de la Gerencia de Desarrollo Social, que se dedica a brindar servicios bibliográficos, Internet, de consulta, préstamos de libros, etc., a los diferentes niveles de usuarios que hacen uso de la Biblioteca.

La edificación destinada para el funcionamiento de la Biblioteca Municipal se encontraba ubicada en el Jr. Jiménez Pimentel N°. 231, en el segundo piso del Mercado N°. 01 “Las Palmeras”, en la ciudad de Tarapoto, Provincia de San Martín y Departamento de San Martín, con un área de 327.40 m², la cual fue demolida el 13 de Febrero de 2016. Debido a este acontecimiento, se decidió trasladar la Biblioteca Municipal al área del auditorio de la Municipalidad Provincial de San Martín.



Imagen 12: Sala de lectura, Biblioteca Municipal de Tarapoto

Fuente: Propia.

La Biblioteca Municipal gestiona realizar actividades como: Vacaciones Útiles, Día del Libro, Feria del Libro y Capacitaciones que al no poseer una infraestructura adecuada se

opta por realizar estas actividades en ambientes improvisados. En la actualidad la biblioteca Municipal cuenta con:

01 ambiente con capacidad para 40 usuarios, conformada por el siguiente mobiliario, 08 meses y 40 sillas.

Cuatro módulos de computadoras implementadas con equipo de cómputo y acceso a Internet.

01 ambiente con capacidad para 18 niños, conformada por el siguiente mobiliario, tres mesas y 18 sillas, además tres módulos con sus respectivos libros para niños.

01 ambiente donde está instalado la oficina de la Biblioteca, implementado con 18 stands. Donde están ubicados los libros, revistas, folletos y publicaciones en general.

Esta área destinada y mobiliario existe no son suficiente para una población de 75390 habitantes INEI (2015) y 114 instituciones educativas con 26613 estudiantes UGEL San Martín (2015).

2.1.5 Aspectos Socioculturales, Educativos y Tecnológicos del Distrito de Tarapoto

2.1.5.1 Población Urbana

2.1.5.1.1 Evolución de la Población

La población del distrito de Tarapoto se ha ido incrementando a través de los años según el censo de 1972 fue de 22,051; 1981 de 36,256 y según el último censo 2007 llegó a 68,295.

Tabla 4:
Evolución de la población

DISTRITO	TASA DE CRECIMIENTO PROMEDIO ANUAL (%)			POBLACIÓN POR CENSOS			
	1972 - 1981	1981 - 1993	1993 - 2007	1992	1981	1993	2007
Tarapoto	5,7	3,5	1,6	22 051	36 256	54 581	68 295
La Banda de Shilcayo	5,8	6,1	5,6	4 006	6 682	13 558	29 111
Morales	3,8	9,3	3,7	3 532	4 920	14 241	23 561

Fuente: Plan de Desarrollo Urbano, ciudad de Tarapoto.

Cabe destacar y enfatizar que el crecimiento poblacional y el proceso de urbanización experimentado por la ciudad en los últimos años se ha traducido en la ocupación desordenada del suelo urbano y en la agudización del déficit de atención de los servicios urbanos.



Gráfico 1: Evolución de la población

Fuente: Plan de Desarrollo Urbano, ciudad de Tarapoto.

2.1.5.1.2 Población por Grupos Quinquenales

La estructura de la población de la ciudad de Tarapoto, por grupos quinquenales nos muestra que su población es predominantemente joven; pues alrededor del 48.52% es menor a 30 años, el 42.66% menor a 60 años y también destacamos que la población mayor a 60 años solo constituye alrededor del 8.82%

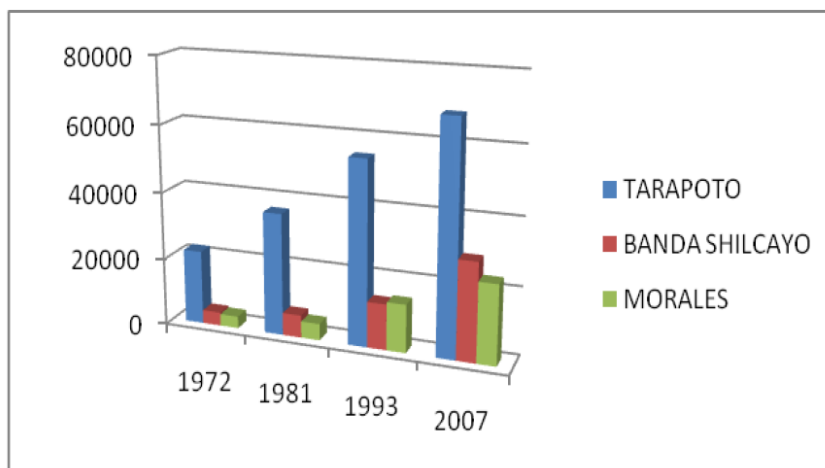
Tabla 5:

Población por grupos quinquenales

EDADES	AÑO/POBLACION
	2015
0-4	5,103
5-9	5,066
10-14	5,298
15-19	6,759
20-24	6,495
25-29	6,706
30-34	6,092
35-39	6,098
40-44	5,820
45-49	5,288
50-54	4,477
55-59	3,376
60-64	2,311
65-69	1,666
70-74	1,135
75-79	746
80 y más	579
TOTAL	73,015

Fuente: INEI 2015.

2.1.5.1.3 Estimaciones de Crecimiento de la Población Urbana del distrito de Tarapoto

Las estimaciones de población se realizaron teniendo en cuenta la tendencia de crecimiento de la población durante el periodo intercensal 1993-2007; tomando en consideración la tasa de crecimiento registrada. En ese sentido, las tasas de crecimiento para Tarapoto fueron 1.63%, 3.74% y 6.74%. La población estimada para el año 2017 es 75390 habitantes.

2.1.5.1.4 Migración

Uno de los fenómenos sociales más importantes del proceso de ocupación de los territorios ha sido el de la migración. Junto a este fenómeno, se ha dado un importante proceso de urbanización. En el caso de la ciudad de Tarapoto estos procesos tuvieron como uno de sus determinantes la construcción de la carretera Marginal; así como la violencia política de la década del 80 e inicios de la del 90.

En este último caso, las ciudades como Tarapoto fueron los destinos de estos flujos poblacionales; frente a ello los centros urbanos no estaban preparados con propuestas planificadas de ocupación, con servicios básicos, con áreas de expansión seguras, etc.; razón por la cual se tiene una ciudad que ha crecido de una manera inorgánica y no planificada. En dichas condiciones el acceso al suelo tuvo como característica a las invasiones de las áreas marginales de la ciudad. Hacia el año 2007, en el núcleo urbano de Tarapoto el 9% de su población había migrado hace más de 5 años de los departamentos de Lima 3% y Loreto 2%. **(Plan de Desarrollo Urbano, ciudad de Tarapoto)**

2.1.5.2 Pobreza

El proceso de urbanización que ha venido experimentando la ciudad de Tarapoto, ha venido acompañada de un conjunto de elementos que explican que las condiciones de vida de la población no fueron resueltas, razón por la cual; aún hay un importante grupo poblacional cuyas condiciones de vida los caracterizan como población carente de necesidades básicas.

Según el mapa de pobreza de FONCODES, el distrito de Tarapoto se ubica en el Quintil 5 considerándose el menos pobre con un 3% de su población sin servicio de agua, un 2% sin desagüe y un 4% sin electricidad.

Tabla 6:
Mapa de pobreza de FONCODES

Detalle	Población 2007	% población rural	Quintil índice Carencias 1/	% población sin:			Tasa de analf. Mujer	%niños 0-12 años	Tasa desnutr. Niños 6-9 años
				Agua	Desag / Letrin	Elect			
Perú	27,428,169	24%		23%	17%	24%	11%	26%	22%
Región San Martín	728,808	35%	2	36%	12%	41%	11%	30%	22%
San Martín	161,132	9%	3	24%	7%	18%	5%	25%	12%
Tarapoto	68,295	1%	5	3%	2%	4%	3%	21%	6%
La Banda de Shilcayo	29,111	9%	3	13%	4%	26%	5%	26%	9%
Morales	23,561	3%	4	9%	4%	8%	4%	24%	11%

Fuente: Mapa de Pobreza 2006-FONCODES, Censo de Población y Vivienda del 2007 – INEI, Informe del Desarrollo Humano 2006 – PNUD, Plan de Desarrollo Urbano de la Ciudad de Tarapoto – PDU TARAPOTO.

2.1.5.3 Servicios Sociales

2.1.5.3.1 Educación

El planeamiento de las acciones educativas, su ejecución, administración y control, se encuentra a cargo de la Unidad de Gestión Educativa Local (UGEL) de San Martín, con sede en Tarapoto. El sistema educativo en la ciudad de Tarapoto, comprende la educación Básica Regular (está dada por niveles: Inicial, Primaria y Secundaria) y que corresponden a la gestión Pública como privada.

Se agregan Institutos de Estudios Superiores, Centros de Educación Ocupacional privados que, orientados a la Capacitación y Especialización Técnica-Profesional, ofrecen formación en carreras técnicas como: Secretariado Ejecutivo, Computación e Informática, Auxiliares de Enfermería, Contabilidad, Turismo, Modas, etc.

En cuanto a formación universitaria; en la ciudad se localizan las siguientes universidades:

La Universidad Nacional de San Martín

La Universidad Privada César Vallejo

Universidad Alas Peruanas

Universidad Privada Unión

Universidad Privada Científica del Perú.

Nivel educativo de la población

El nivel de instrucción de una persona es el grado más elevado de estudios realizados o en curso, teniendo en cuenta si se han terminado o están incompletos.

Según el **Instituto Nacional de Estadística INEI- Censo de Población y Vivienda del 2007** el 5.4% del total de la población del distrito de Tarapoto no tiene nivel educativo, el 26.1% tiene primaria, y el 36.9% secundaria siendo este el nivel educativo más alto de la población y el más bajo inicial con 2.1%.

Tabla 7:

Nivel Educativo de la Población del Distrito de Tarapoto

ULTIMO NIVEL DE ESTUDIO APROBO	CCPP. TARAPOTO	
	Nº	%
Sin nivel	3432	5.4
Educación Inicial	1353	2.1
Primaria	16688	26.1
Secundaria	23551	36.9
Superior no Univ. incompleta	4003	6.3
Superior no Univ. completa	5767	9.0
Superior Univ. incompleta	4122	6.5
Superior Univ. completa	4929	7.7
TOTAL	63845	100

Fuente: Plan de Desarrollo Urbano, ciudad de Tarapoto.

En la tabla se observa el nivel educativo donde el 7.7% del total de la población tiene nivel universitario completo y el 9 % superior no universitario completo vale decir que el 16.7% de la población está capacitada con grado universitario o técnico para el desarrollo de las actividades sociales, económicas y productivas.

Estos datos son necesarios para conocer el grado de instrucción de la población y así conocer a las personas que requieran de los servicios de información de la Biblioteca Pública del distrito de Tarapoto y estimular procesos de aprendizaje.

Analfabetismo, escolaridad.

La tasa de analfabetismo. En la ciudad de Tarapoto existe un pequeño sector de población que no sabe leer o escribir; esta situación forma un factor que conspira contra las posibilidades de desarrollo y de fortalecimiento de las capacidades competitivas del

poblador. Para la ciudad se constituye en una limitación en el logro de mejorar su competitividad y por ende en su crecimiento económico y el fortalecimiento de su estructura social. El 2.05% de la población de Tarapoto no está alfabetizada. (**Plan de Desarrollo Urbano, ciudad de Tarapoto.**)

La tasa de escolaridad es el porcentaje de la población en edad escolar que efectivamente está escolarizada. En el caso de Tarapoto se tiene un porcentaje de escolaridad de 86.43% (Puesto 867).

Tabla 8:

Alfabetismo, analfabetismo y escolaridad

DETALLE	Alfabetismo		Analfabetismo		Escolaridad	
	%	Ranking	%	%	Ranking	
San Martín	96.55	17	3.45	83.52	121	
Tarapoto	97.95	79	2.05	86.33	867	
La Banda de Shilcayo	96.47	218	3.53	83.43	1 161	
Morales	96.96	173	3.04	83.81	1 136	

Fuente: Plan de Desarrollo Urbano, ciudad de Tarapoto.

Equipamiento de Educación

El equipamiento de educación ocupa 165.94 Has, representa el 7.57% del área urbana consolidada, un total de 114 instituciones educativas entre nacionales y privadas, del nivel inicial, primaria, secundaria, superior técnica, superior universitaria entre otros (Programa Integral de educación temprana en la base de la familia PIETBAF, SET y CEPRO). El 73% de instituciones se localizan en Tarapoto, el 10% Banda de Shilcayo y en Morales el 17%.

Instituciones educativas Nacionales

Se puede apreciar que de un total de 61 instituciones educativas del nivel básico regular, Tarapoto concentra la mayor cantidad en total de 36 I. E nacionales que representan el 60%, seguida de Morales con 16 y La Banda con 9 I.E nacionales

Solo en Tarapoto hay presencia de 11 programas integrales de educación temprana básica formativa (PIETBAF) así como la única universidad nacional “Universidad Nacional San Martín y el instituto de educación pedagógico público Tarapoto.

Instituciones educativas Privadas

Si bien es cierto la mayoría de instituciones educativas de nivel básico son nacionales, hay un importante número de I.E de nivel inicial que son privadas y estas también se localizan en su mayoría en el núcleo urbano Tarapoto. El 32% de las instituciones educativas privadas corresponde a las de educación superior técnica, las que también se localizan en el núcleo urbano Tarapoto, sin embargo es en a Banda de Shilcayo en donde se localiza el instituto superior Tecnológico el que ocupa un área de 87.22 HAS.

Es importante recalcar en cuanto a educación superior, hoy en día la ciudad de Tarapoto cuenta con universidades; La Universidad Nacional de San Martín, La Universidad César Vallejo, La Universidad Alas Peruanas, la Universidad Peruana Unión y la Universidad Científica del Perú

Situación actual de la infraestructura educativa nacional del nivel básico regular

La UGEL Tarapoto desde el año 2010 ha venido actualizando su data en base al diagnóstico de la infraestructura de las instituciones educativas nacionales, este inventario aún no está completo al 100%, pero ya se tiene algunos alcances: la totalidad de las edificaciones educativas se encuentran en regular estado de conservación, y la mayoría supera los 20 años de antigüedad. Si bien es cierto la mayoría de las edificaciones son de material noble, aún existe infraestructura de Adobe o Tapial el 10% sobre todo en las instituciones educativas de nivel primario. Son las instituciones de nivel inicial que aun muestran un importante porcentaje en el uso de silos 30%.

Tabla 9:

Primeros alcances del diagnóstico de la Infraestructura Educativa

DIAGNOSTICO DE LA INFRAESTRUCTURA EDUCATIVA											
DATOS		ESTADO			TIPO DE SSHH		ANTIGUEDAD			MATERIAL PREDOMINANTE	
Nivel	Numero	Bueno	Malo	Regular	Inodoro	Silo	0 a 9 años	10 a 19 años	20 a mas	Concreto	Tapial o Adobe
Inicial	20			100%	70%	30%	20	35	45	95	5
Primaria	30			100%	90%	10%	7	30	27		10
Secundaria	7			100%	100%		0	43	57	100	0

Fuente: Plan de Desarrollo Urbano, ciudad de Tarapoto.

2.1.5.4 Aspectos Culturales en la Ciudad

2.1.5.4.1 Formación de Barrios y Urbanizaciones en la Ciudad

El proceso de ocupación del suelo en el tiempo, ha estado acompañado por la transformación de la estructura social originaria. Los flujos migratorios que ha experimentado la ciudad y que ocurre hasta la actualidad, viene acompañado de manifestaciones culturales de los migrantes en un proceso denominado transculturización.

El patrón de ocupación fue progresivo, en torno a determinados espacios denominados inicialmente barrios y posteriormente PPJJ, Asentamientos Humanos.

Barrios

El crecimiento poblacional y la migración en la Ciudad ha creado transformaciones físicas, funcionales, sociales, como también en las ideas que mueven las conductas y las relaciones de las personas, es decir hay una disgregación más profunda y multifacética de la ciudad; por lo cual existe una pérdida de la identidad histórica de los barrios, entre los más antiguos son: El Barrio Huayco, Partido Alto, La Hoyada y Suchiche; de esta manera cada barrio tenía alguna particularidad mostraba su cultura y tradiciones, dando paso a la formación de comunidades e integrándose a lo que hoy se llama ciudad Tarapoto.

Huayco, en este barrio se asentaron las comunidades indígenas de los Muniches y Wancabales provenientes de oeste de Yurimaguas en el Departamento de Loreto es la parte baja de la ciudad, por lo tanto es una zona inundable; además que por sus calles discurren las aguas pluviales de la parte alta de la ciudad, en volúmenes importantes.

Partido Alto, ubicado en la parte alta de allí el nombre y uno de los barrios más antiguos de la ciudad de Tarapoto, estaba constituida por familias de campesinos que tenían sus chacras en Banda del Cumbaza y usaban este lugar como sitio de descanso al regreso de sus actividades agrícolas. Se caracterizaba porque también se vendía palma shapaja y caña brava. Este es el barrio donde se asentaron los migrantes chinos.

La Hoyada, es la parte de mayor depresión de la ciudad (físicamente hablando) y recibe la acumulación de aguas fluviales, es una zona de peligro muy alto debido a inundaciones, frecuentes y de corta duración, colmatación de material de arrastre, intensos problemas de erosión, de derrumbes, agrietamientos y deslizamientos de suelos.

Suchiche, Por entonces donde hoy se levanta la plaza Cabo Alberto Leveaú, llamada también parque Suchiche, existía la Cocha o Laguna del mismo nombre, cuyo vocablo proviene de Sustuchiches que era el nombre del grupo de Lamistas que inicialmente lo habitó.

La afluencia y fusión de familias de estos grupos étnicos en la Cocha de Suchiche, a las que con el tiempo se sumarían otros grupos descendientes de los Chancas, Pocras e Incas, como Chimbinos, Atumpampas, y Patinos, devino en la conformación de un grupo reciente que estableció relaciones comerciales con los Lamistas, el cual con su progresivo crecimiento, no sólo motivó el crecimiento de la población nativa, sino, el establecimiento de las bases del gravitante rol que en el desarrollo socio económico de San Martín, habría de cumplir en el futuro la ciudad de Tarapoto.

9 de Abril, primero se inició como Pueblo Joven, era un lugar de tránsito entre Tarapoto y Morales y un 9 de Abril se posesionaron gente que venía de Loreto y Pucallpa que vino por el Boom del Caucho que luego se retornaron a sus lugares de origen.

Comercio, su nombre es por las actividades comerciales que se realizan en esta zona.

Cercado, se designa este nombre a la zona ubicado alrededor de la plaza.

Sachapuquio, se da este nombre porque en la zona existía una vertiente o puquio de agua, sacha significa monte es decir puquio de monte.

Punta del Este Es la parte más fresca aquí se encuentra la cárcel, un grupo se ubicó en la parte de la punta al lado este.

Atumpampa, es la zona baja de la ciudad orientada hacia la orilla del río Cumbaza, era una zona de grandes áreas de pajonales e higuerales es decir una pampa grande.

Tarapotillo, zona agrícola a orillas del río Cumbaza, allí tenían sus chacras la gente que vivía en Partido Alto y rodeado de palmeras Shapaja.

La formación de Asentamientos Humanos, en su gran mayoría se originaron por invasiones, como es el caso de Villa Universitaria que invadió parte del terreno de la Universidad Nacional de San Martín y de allí el nombre, sus pobladores son de diversos lugares de la provincia y de la región.

Las Asociaciones de Viviendas, son grupos de personas que forman un comité que luego lo formalizan en registros Públicos para su saneamiento, pero no necesariamente tienen comunes, en cuanto a costumbres, uno de ellos es Villa Autónoma, que se formó en el año 1990 sus habitantes eran oriundos del Barrio Suchiche, que tomaron posesión de estas tierras en ese entonces pertenecientes a propietarios privados.

Las Urbanizaciones, son habilitaciones para uso residencial, conformadas por lotes para viviendas unifamiliares y/o multifamiliares, así como de sus servicios públicos complementarios y el comercio local es decir se planifica su distribución y equipamiento; una muestra en la ciudad es la urbanización Jaime Baltasar Martínez de Compagñon fue concebido dentro del programa de viviendas familiares en el segundo gobierno del Presidente Fernando Belaunde Terry. Con fondos de FONAVI, el Banco de Vivienda encargada de ENACE.

2.1.5.4.2 Folklore

El folklore es el conjunto de tradiciones y costumbres de los habitantes.

La ciudad de Tarapoto, está representada por el folklore, sobresaliendo sus danzas y artesanías muy variadas, con influencia antigua de los “Lamistos”, descendientes de los Chancas (provincia de Lamas), los Suchiches, Cumbazas y Chazutinos (provincia de San Martín), heredando de ellos, una cultura viril, pujante y trabajadora, que a través de los años de existencia, no obstante, con el progreso de transculturación producida con la llegada de los españoles a la zona, no han podido ser erradicados, y parte de esta manifestación aún se mantiene con vigor y pureza.

Danza

La provincia de San Martín es heredera del saber y sentir de nuestros antepasados, sus cantos y músicas acompañados de su expresión corporal crea la danza mímica y el baile como formas de comunicación.

La Pandilla

El Chimaichi

La Danza De La Izana

Fiestas

Las fiestas patronales son las más importantes, porque generan un gran movimiento social, donde se celebran las fiestas tradicionales del pueblo (con gente que acude de diferentes lugares), cultural (costumbres, comidas típicas), económico (comerciantes que garantizados en ferias venden sus productos a los asistentes) y recreacional (competencias deportivas, festivales, concursos).

La Patrona, se celebra en julio, empezando el día 7, día del “albazo”, cuando la gente de los diferentes lugares de la ciudad sale a las calles, a tempranas horas del día, entonando y bailando la pandilla, siendo el punto de concentración: la plaza de armas. Desde el 15 hasta el 18 de julio, son las fechas en que finaliza la fiesta con el tradicional “caza del pato” y entrega del “voto”, a quienes tendrán la responsabilidad de organizar la fiesta patronal el año siguiente, en casa de los cabezones, calles y plazas durante todo el día y la noche, se goza inusitada e incansablemente, bailando “pandilla”.

La Fiesta De San Juan, se celebra el 24 de junio de todos los años, en honor a Juan el Bautista, al cual va dedicado el plato típico “juane”, que representa su cabeza cortada, por petición de la princesa Salomé, hija de Herodías. Esta última es la esposa de Herodes, es así que el rey manda a capturar y decapitar a Juan. Esta fiesta se celebra en toda la selva, acompañada de pandillas, concursos de elaboración de juanes y se realizan salidas o paseos al campo.

Carnavales, la tradición del Carnaval es una costumbre no muy antigua, pero que tiene las características propias de las costumbres selváticas, es decir se mantiene en la población la creencia que la fiesta también pertenece al diablo y que un cazador no puede salir de casería, porque el SHAP SHICO se burlara de él, haciendo aparecer muchos animales y al recogerlo después del disparo solo hallara casa de comején, bultos de hojarasca o un peñasco. De igual manera puede encontrar en la chapana (tabladilla que hacen los cazadores sobre un árbol para esperar a su presa), jugando a las cartas. Es por ello que en esta semana que durara la fiesta nadie sale al monte en busca de animales.

Artesanía

La principal actividad artesanal de esta zona es la elaboración de cerámica, de fina y hermosa decoración. Destaca también la confección de sombreros, cestas y canastas en paja de

bombonajes tallados en madera, raíces y semillas, así como las tarjetas de plumas de aves silvestres.

Bebidas de Tarapoto

Referirse a las bebidas típicas, es prácticamente llegar al clímax de la tentación por paladearlas o ingerirlas, en animoso afán de comprobar entre otras, sus propiedades afrodisíacas, donde tal vez está el asiento secreto de la longevidad. Las bebidas típicas que a Tarapoto y al resto de la selva han hecho famosos por paladearlas o ingerirlas, se dividen, ya sea, por su composición, preparación, contenido alcohólico, incluso por los poderes curativos que poseen; en tres grupos.

Aquellas bebidas complementarias de la alimentación popular se preparan a partir de la cocción de un determinado producto y se sirven frescas, con un mínimo grado de fermentación.

El masato (Chicha de Yuca)

El Chapo

El Ventisho

La Chicha de Maíz

La Aguajina

Tragos Exóticos - Afrodisíacos Durativos

Son aquellas bebidas que según los lugareños curan diversas enfermedades de la sangre, los riñones, estómago, los huesos, etc. Prolongan la vida y mantienen el vigor sexual hasta el final de sus días, a los que en forma dosificada los ingieren.

Siete Raíces

El Chuchuhuasi

Uvachado

Cerezachado

Gastronomía de Tarapoto - Comidas típicas de la Selva.

Como en casi toda la selva peruana, se encuentran una gran variedad de platos típicos, que gozan de un gran prestigio nacional, por la preparación adecuada, los sabores agradables, los ingredientes que utiliza y por lo exótico de éstos.

El Avispajuane
Juane de gallina
El Ninajuane
Tacacho con cecina y/o chorizo
Inchicapi
La Patarashca
El Timbuche
Carnes del monte
El Rumo-API y el Sara-API

2.1.5.5 Tecnología y Telecomunicaciones

Estudios recientes realizados por el Consejo Nacional de Ciencia, Tecnología e Innovación Tecnológica (**CONCYTEC**), han dado a conocer que el Perú enfrenta problemas en cuanto a la disponibilidad de recursos humanos para realizar actividades de investigación e innovación, que permita el desarrollo sostenible y aumente la competitividad del país. En tecnología, la situación es agónica. El ranking de Competitividad del World Economic Forum 2013-2014, construido sobre 134 países, señala que Perú está ubicado en el puesto 86 en preparación tecnológica, habiendo bajado del puesto 69, y en el 122 en innovación, habiendo bajado del puesto 113. **Ritchie (2013)**.

En Telecomunicaciones se han tomado en cuenta los Censos de Población y Vivienda 2007, asumiendo que han sufrido mínima variación porcentual y se han clasificado de la siguiente manera:

Servicio Telefónico

A nivel urbano la ciudad (Morales, Tarapoto y Banda de Shilcayo) contaba con 10,844 hogares con telefonía fija de un total de 28,905 que componen la conurbación, es decir el 37.5% de hogares existentes en el área urbana cuentan con el servicio. En el caso de telefonía móvil, los datos registrados en el censo de vivienda y población del 2007 da cuenta de 60,826 habitantes de la ciudad que cuentan con un teléfono celular, aproximadamente un 52.8% del total poblacional urbano para ese año. Cabe añadir que las empresas Claro y Movistar son las que cubren dicho servicio. En la actualidad se han registrado la llegada de más empresas prestadoras de este servicio tal es el caso de Bitel y Entel.

Conexión a Internet

En el área conurbada, el número de hogares que cuentan con conexión al servicio de internet asciende a 2,513 lo que significa que el 8.7% del total de hogares del área urbana cuenta con el servicio, siendo la empresa Movistar la generadora del servicio.

A este escenario se añade la empresa Claro que al comprar la servidora TELMEX va ganando terreno en el servicio de internet móvil.

Televisión por Cable

Los hogares que tienen el servicio de Televisión por Cable ascienden a 6,417, que representa un 22.2% del total de hogares existentes en la ciudad. Los operadores zonales del servicio son: TVSAN San Martín, Cable Mundo, Cable Móvil y Redcom. Los operadores nacionales (03) son: Movistar, Direct-TV y Claro-TV.

Un dato importante es que el 32.8% de la totalidad de hogares no cuentan con ningún servicio de información y/o comunicación.

Emisoras de Radio y Prensa Escrita

Las emisoras existentes en la Ciudad suman una cantidad de catorce (14) y se dividen en locales (07): Nor-oriental, Tropical, San Martín, San Antonio, La Caribeña, Imagen y Laser 100; y Nacionales (07) Radio Programas RPP, Corazón, Moda, La Calle, CPN, Nacional y Panamericana. De la totalidad de emisoras, el 60% de su programación está orientada a espacios musicales, un 15% a espacio noticioso el 5% dedican a temas de información cultural.

La ciudad cuenta con Prensa escrita nacional impresa en Chiclayo y tres (03) Periódicos Regionales, Diario AHORA, Diario VOCES y el diario Oficinas HOY. De igual forma se editan dos (02) revistas locales, El Tarapotino y El Protagonista.

2.1.6 Antecedentes de la Investigación

Terán (2005); en su Tesis para optar al grado académico de arquitecta interior, Biblioteca Pública de Quito; concluye que, son varios los motivos por considerar para explicar el gran valor que tiene una Biblioteca Pública; no solo por su contenido en material, sino además, por la inmensa colaboración que ésta brinda a toda una comunidad.

Está comprobado que la lectura es el modo más eficaz de entretenerse sobre todo si esta decisión es tomada voluntariamente e inclinada hacia los gustos personales. Sin embargo, existen grandes y fuertes competidores que hoy en día han hecho que la lectura pase a un segundo plano. Los medios de comunicación como la televisión, la radio, el cine, entre otros, son grandes competidores de la Biblioteca Pública. Si bien pueden ofrecer información educativa, son básicamente grandes fuentes de datos más que de información, que llegan agresivamente a la audiencia acarreando consecuencias negativas sobre todo para niños y jóvenes. Desgraciadamente, son ellos los más afectados ya que su relación es directa. La Biblioteca Pública, por el contrario, es una institución gratuita que si bien no está a su alcance, es promotora de valores educativos y culturales que la lectura proporciona.

El objetivo que traza la Biblioteca Pública para niños y jóvenes es de cultivar en ellos una amistad sincera con la biblioteca, los cuales a futuro conformarán el grupo de lectores adultos. De esta manera forjar a que las comunidades con sólidas secciones infantil y juvenil cuenten con lectores adultos con conocimientos amplios y un manejo casi perfecto de la búsqueda de información en la biblioteca. La Biblioteca Pública se dirige a toda una comunidad respondiendo a sus necesidades y aficiones con amplios temas de interés, cubriendo con las necesidades globales de toda una población. Por esta razón, debe contar con un material de consulta de tipo general, no especializada, y además desarrollar diversas actividades culturales.

[...] Las bibliotecas públicas tienen como objetivo principal cultivar en los niños y jóvenes el hábito de la lectura, de esta manera pueda desarrollar conocimientos amplios en su adultez. Las bibliotecas públicas están dirigidas para el público en general de manera gratuita, donde se puede encontrar libros de toda índole y brinda además actividades culturales.

Álvarez (2006); en su Tesis para optar al grado académico de arquitecto, Biblioteca

Municipal – Oruro; concluye que, las bibliotecas sufren la influencia del medio socio-cultural y político y su evolución y desarrollo está vinculado a ese entorno. Ello explica el porqué de los profundos cambios que han venido operándose en sus funciones y en consecuencia en los servicios que debe prestar. Siendo así con la planificación e implementación del nuevo edificio se podrá dar lugar a que el usuario se sienta en una atmósfera de conocimiento cultural y no encuentre problemas al momento de buscar información ya sea a través de libros (sistema tradicional) o también a nivel informático en salas especializadas.

Como una Biblioteca Municipal tiene un alcance a nivel urbano su éxito dependerá en buena medida de su facilidad de acceso para la mayoría de la población, por tal motivo se consigue que la biblioteca esté ubicada en un sitio céntrico y bien comunicado.

[...] Las bibliotecas siempre tienen que estar en un proceso de cambio en cuestión a los servicios, que cumplan con todos los requisitos que los usuarios necesiten para la búsqueda de información. La buena ubicación de las bibliotecas es uno de los puntos claves para que tengan éxito.

Ortiz (2008); en su Tesina Final de Máster, Biblioteca y Proyecto; concluye que, el arquitecto, debe estar preparado para la evolución de los proyectos de bibliotecas, las cuales crecen, se transforman y mutan a una velocidad acelerada, análogamente al ser humano. Sin embargo la representatividad y peso específico que los espacios del saber tienen en una ciudad no podemos olvidarlos, sino valorar esto y plantear un espacio cambiante con vida propia.

Entender el cómo vamos juntos a la biblioteca y como la biblioteca es hoy más una actividad que un lugar, es parte también de las decisiones que se tomarán al momento de prefigurar un programa arquitectónico. Mirar la biblioteca como un espacio que irá creciendo y adaptándose a las nuevas tecnologías y siempre sea flexible e inclusiva.

[...] Los arquitectos, siempre tiene que estar actualizados y preparados para los nuevos cambios que tienen las bibliotecas públicas en la actualidad. Las bibliotecas deben estar de acuerdo a las necesidades de los usuarios y para ellos el arquitecto debe analizar cada detalle y funciones que las personas realicen.

Pacheco (2010); en su tesis para la obtención del título de arquitecto, Arquitectura

Bibliotecaria entre la Arquitectura e Investigación; concluye que, una biblioteca es un conjunto de información almacenada para satisfacer las necesidades de información e investigación de una población.

La forma de guardar la información se ha ido innovando y mejorando a través del tiempo, conforme a los avances de la humanidad. La tipología más destacada para clasificar a las bibliotecas es la que establece cinco tipos: nacional, universitaria, pública, especializada y escolar. El usuario escoge a qué tipo de biblioteca acudir según sus necesidades de información e investigación. La arquitectura bibliotecaria ha ido evolucionando a lo largo del tiempo desde edificios con pocos vanos, es decir hacia el interior hasta la actualidad edificios netamente relacionados con su entorno.

[...] Las bibliotecas almacenan información de todo tipo y que son utilizados por la población como medio de información e investigación, la biblioteca como edificio a lo largo de la historia ha ido evolucionando según las necesidades de sus usuarios y el desarrollo de la tecnología. En la actualidad las bibliotecas han dejado de percibirse como edificios oscuros, aburridos sino como un centro de interacción y aprendizaje.

Suiden (2011); en la conferencia de La Contribución de las Bibliotecas Públicas al Desarrollo de los Países, hacia una agenda de investigación; menciona que, es necesario desarrollar un indicador de visibilidad que ponga en evidencia la labor de las bibliotecas en el contexto del desarrollo. Existe la preocupación por los jóvenes y la violencia, pues encuentran más oportunidades en otros sectores. Una “marca” como la biblioteca no tiene aún gran significado en el contexto social y, específicamente, en el de los jóvenes, como sí ocurre con otros servicios y productos a los que se recurre de manera cotidiana. La biblioteca tendría que ser un centro de inspiración, realización y conocimiento para la población.

La biblioteca puede ser un factor relevante para la generación de empleo, en el que la gente que “no sabe hacer nada” encuentre posibilidades. El hecho de que la escuela haya despreciado a la biblioteca afecta mucho su representatividad. Las bibliotecas se encargaron, en otras épocas, de formar un usuario dependiente exclusivamente de la información, no un usuario crítico; cuestión que se agrava, en esta época, pues parece no encontrarse una diferencia entre Google y las bibliotecas. Es necesario, entonces, una transformación de los currículos de la escuela, que se orienten hacia la independencia y

alfabetización informacional y el uso de las tecnologías.

[...] *La biblioteca contribuye a la población no solo en proporcionar información sino en el desarrollo de la sociedad, al brindar oportunidad de conocimiento y formación a mas a los jóvenes, que encuentran en la biblioteca un medio en el cual aprovechar su tiempo en algo productivo, permitiéndole así ser útil para la sociedad evitando que forme parte de la violencia que en la actualidad está perjudicando a la sociedad en la que vivimos y por el ende el crecimiento y desarrollo del país. Se debe incentivar a la juventud a que sean ellos mismos los que accedan y formen parte de la biblioteca y así encontrar un medio de distracción útil.*

Jeréz (2011); en su Tesis para optar al grado académico de Magister en Gestión Cultural, *La Gestión Cultural en torno a la Biblioteca Pública: líneas de acción*; concluye que, sin duda que ciertos conceptos sobre actividades, entidades u organizaciones, encierran desde sus inicios características propias que le definen y engloban su quehacer de una manera que la percepción del común, asocia rápidamente el concepto a sus características. Pues bien, la Biblioteca Pública era sinónimo de un espacio que permitía acceder al conocimiento por medio de libros y otros soportes, almacenados en estanterías oscuras y lejos de todo acceso público, resguardado por personal poco calificado y que no lograba dimensionar la importante labor social y el impacto que se podía generar en la comunidad. Favorablemente, con el correr del tiempo y gracias al trabajo de profesionales ligados al ámbito de la bibliotecología, educación, gestión cultural entre otro, se ha logrado dar un giro importante en la concepción de la idea de cómo debe ser una biblioteca, incorporando particularidades integrales más acordes a las necesidades de los usuarios de hoy, teniendo en la actualidad la capacidad para ofrecer una oferta cultural atractiva, modernizando el concepto de Biblioteca Pública.

La inserción de la Biblioteca Pública dentro de la oferta cultural forma parte de una evolución natural en cuanto a servicios y actividades se refiere, puesto que al igual que en otras instituciones es primordial la observación del entorno y la adaptabilidad a los nuevos tiempos, sin perder obviamente la esencia ni la misión de la Biblioteca: esto pudo comprobarse a través de los indicadores en cuanto al uso de la biblioteca, los cuales demuestran que aún se mantiene vigente su labor como centro de información y conocimiento, siendo este nuevo foco de desarrollo sólo una apertura que tiene como objetivo diversificar su labor y llegar a más personas.

Los desafíos en cuanto a las nuevas tecnologías y requerimientos de usuarios cada vez más exigentes son una de las tantas pruebas que se deberán asumir en el futuro, lo que indica que este camino no termina aquí, y donde se espera que las Bibliotecas Públicas, asuman el desafío de adaptarse a las necesidades de los usuarios, además, de propender a convertirse en un centro fundamental en el desarrollo cultural de la sociedad.

[...] A la biblioteca se le consideraba un espacio en la cual se podía acceder a la información solo por libros, con el pasar del tiempo se ha logrado que esta percepción cambie, añadiendo características que satisfagan en gran medida las necesidades de los usuarios incrementando así sus alcances y llegar a más personas de cualquier índole. El uso de las nuevas tecnologías de comunicación hacen de la biblioteca un centro de información y conocimiento que se va actualizando y mejorando en el transcurrir del tiempo, adaptándose y previéndose a las nuevas necesidad que los usuarios puedan tener en un futuro.

2.1.7 Referentes de Bibliotecas públicas.

2.1.7.1 Biblioteca Pública de Seattle

Ubicación: Seattle, Estados Unidos

Arquitecto: Rem Koolhaas

Año del proyecto: 1999 – 2004

Año de construcción: 2004

Área de terreno: 128 000 m².

Área construida: 38 300 m².

Área de espacio público: 89 700 m².

Generalidades.

En mayo de 2004 fue inaugurada de la Biblioteca Pública de Seattle. El diseño de la misma sirvió para afianzar la carrera del arquitecto Rem Koolhaas ya que su obra es un impresionante edificio que mezcla líneas futuristas con la funcionalidad de una biblioteca. El exterior del edificio es un reticulado de cristal, se encuentra articulado por grandes bloques a diferentes niveles que corresponden con las dependencias o espacios de la biblioteca, es un edificio que se encuentra en armonía con el entorno de Seattle y el aspecto urbano de la ciudad.

Ubicación

La Biblioteca Pública se encuentra ubicada en la céntrica Fourth Avenue de Seattle.



Imagen 13: Biblioteca Pública de Seattle

Fuente:http://es.wikiarquitectura.com/index.php?title=Biblioteca_de_Seattle (consulta 09-08-2016).

Espacios

El interior está conformado por 5 bloques diferenciados desde el exterior. Las 5 áreas son de abajo a arriba en el edificio: garaje; espacio público de lectura y cafetería, compuesto por un gran atrio; información; colecciones y zona de lectura; administración, culminada por una terraza en el techo. La característica principal del interior son sus grandes espacios públicos de lectura y ocio, iluminados con luz natural que entra por sus paredes de cristal. Destacan también las plantas de colecciones, consistentes en una rampa que se continúa a lo largo de las 5 plantas. Todas las zonas se unen con escaleras mecánicas de colores vistosos (exceptuando las colecciones), el mobiliario y objetos son de un diseño moderno y colorista. En la noche, la Biblioteca pública de Seattle se ilumina destacándose entre los demás edificios.

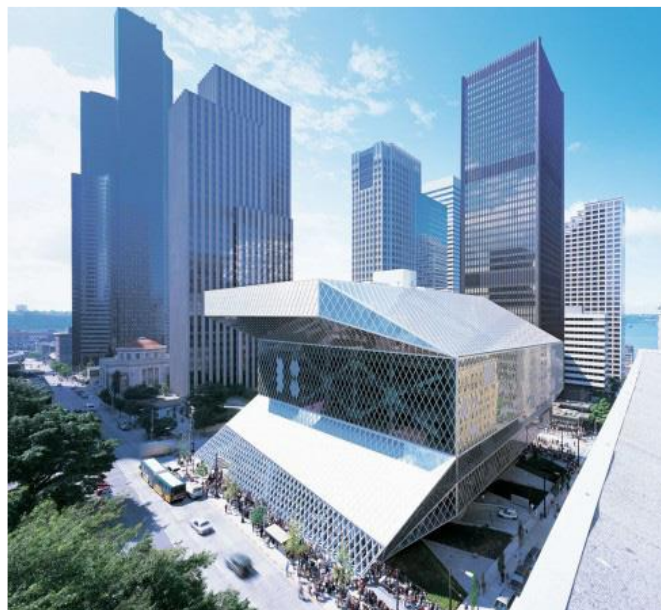

Imagen 14: Planta baja de Biblioteca Pública de Seattle

Fuente:http://es.wikiarquitectura.com/index.php?title=Biblioteca_de_Seattle (consulta 09-08-2016).

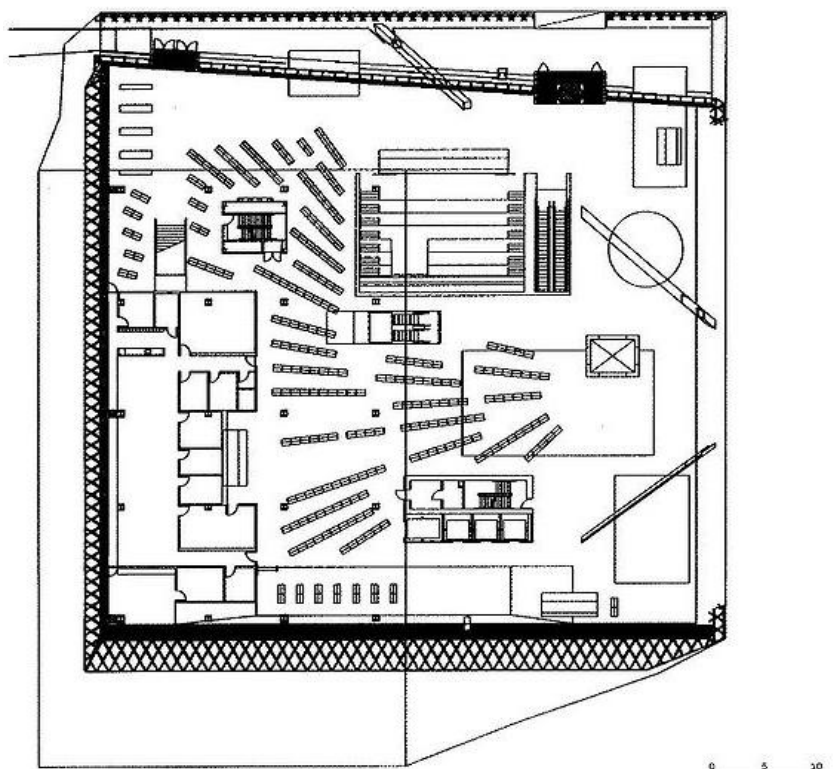

Imagen 15: Corte de Biblioteca Pública de Seattle

Fuente:http://es.wikiarquitectura.com/index.php?title=Biblioteca_de_Seattle (consulta 09-08-2016).

Materiales

El edificio de biblioteca pública está cubierto por una asombrosa estructura de vidrio y acero.

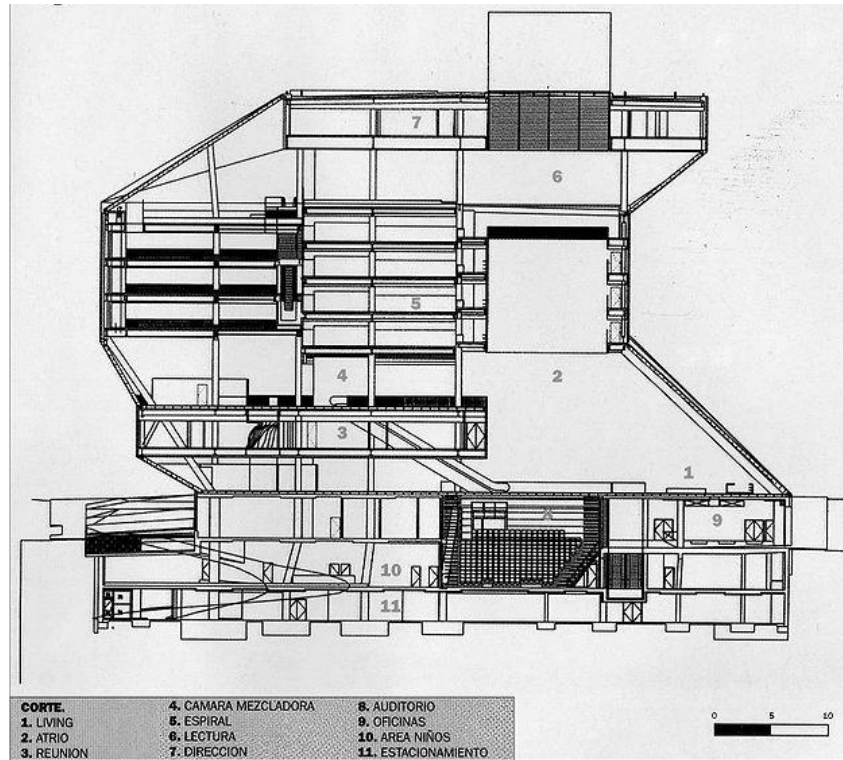

Imagen 16 : Materiales de Biblioteca Pública de Seattle

Fuente:http://es.wikiarquitectura.com/index.php?title=Biblioteca_de_Seattle (consulta 09-08-2016).

2.1.7.2 Parque Biblioteca Pública España

Ubicación: Santo Domingo, Medellín, Colombia.

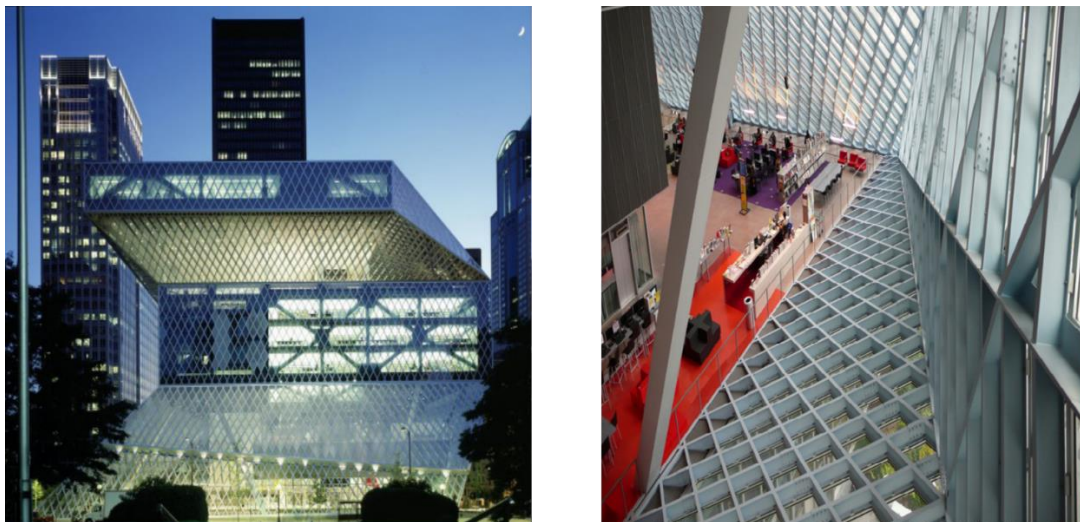
Arquitecto: Giancarlo Mazzanti.

Año del proyecto: 2005 – 2006

Año de construcción: 2006 - 2007

Área construida: 3 727 m².

Área de espacio público: 14 265 m².

Generalidades

En el año 2007 fue inaugurada la Biblioteca Pública España, más conocida como Biblioteca España en honor a la contribución que hizo el gobierno español a través de la Agencia de Cooperación Internacional con la dotación de un auditorio para la misma. Forma parte del conjunto de proyectos urbanísticos-sociales denominado “PARQUES-BIBLIOTECA” desarrollados en Medellín con el fin de llegar a una transformación cultural y social de la ciudad. Este proyecto fue realizado por el arquitecto Giancarlo Mazzanti, el cual fue premiado, en la VI Bienal Iberoamericana de Arquitectura y Urbanismo, Lisboa 2008.



Imagen 17 : Parque Biblioteca Pública España

Fuente: [http://es.wikiarquitectura.com/index.php?title=Biblioteca_España_en_Medellín](http://es.wikiarquitectura.com/index.php?title=Biblioteca_Espa%C3%B1a_en_Medell%C3%ADn)

(consulta 09-08-2016).

Ubicación

La Biblioteca pública España se ubica en una de las laderas más afectadas por la violencia de los años ochenta, Santo Domingo, producto del narcotráfico que opera en la ciudad de Medellín, capital del departamento de Antioquia, Colombia, y forma parte del programa de inclusión social de la Alcaldía para brindar igualdad de oportunidades en el desarrollo social y económico a la población. El proyecto de parque-biblioteca España se organiza bajo dos estructuras: La primera por los edificios-paisaje (rocas) y la segunda por una plataforma que

los integra y que convierte su cubierta en una plaza mirador con vistas al valle, de esta manera, con el edificio se fortalece el concepto de lugar de reunión, multiplicando las conexiones para el encuentro, y permitiendo que se desarrolle como punto de referencia.



Imagen 18 : Ubicación en la ciudad del Parque Biblioteca Pública España

Fuente: http://es.wikiarquitectura.com/index.php?title=Biblioteca_Espa%C3%B1a_en_Medell%C3%ADn
(consulta 09-08-2016).

Concepto

La conceptualización del proyecto es la geografía montañosa, la cual es el elemento de identificación de Medellín, y por ende la imagen a que apunta la propuesta como parte de su paisaje que inspira el edificio como interpretación de la topografía. Un edificio paisaje que redefine y tridimensionaliza la estructura plegada de la montaña como forma y espacio, es de ahí que surge su estructura de orden, anulando la idea de paisaje como fondo y potenciando la ambigüedad edificio-paisaje. Más que un edificio, lo que se propone es la construcción de una geografía operativa que forme parte del valle como mecanismo de organización del programa y de la zona, permitiendo resaltar las direcciones parcialmente ocultas de los irregulares contornos montañosos, no como metáfora sino como forma de organización del espacio en el lugar, un edificio plegado y recortado como las montañas.

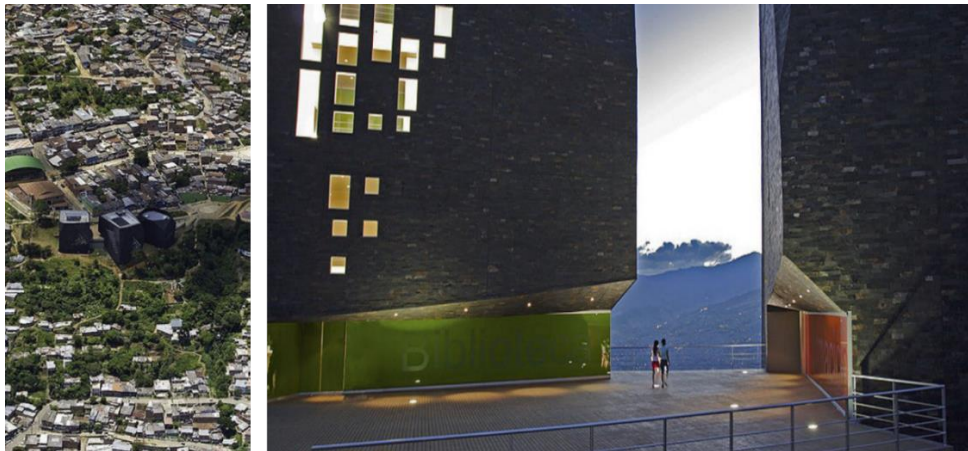

Imagen 19: Vistas al interior del edificio

Fuente: http://es.wikiarquitectura.com/index.php?title=Biblioteca_Espa%C3%B1a_en_Medell%C3%ADn
(consulta 09-08-2016).

Espacios

Dentro de los espacios, el programa del concurso pedía un edificio multiservicios, biblioteca, aulas de capacitación, sala de exposiciones, administración y auditorio, en un volumen único, pero la propuesta de organización presentada por Mazzanti fue la de fragmentar el programa en tres grupos e integrarlos a través de una plataforma inferior, lo que permite una mayor flexibilidad y autonomía en su uso, haciendo que exista mayor participación por parte de la comunidad ya que cada.

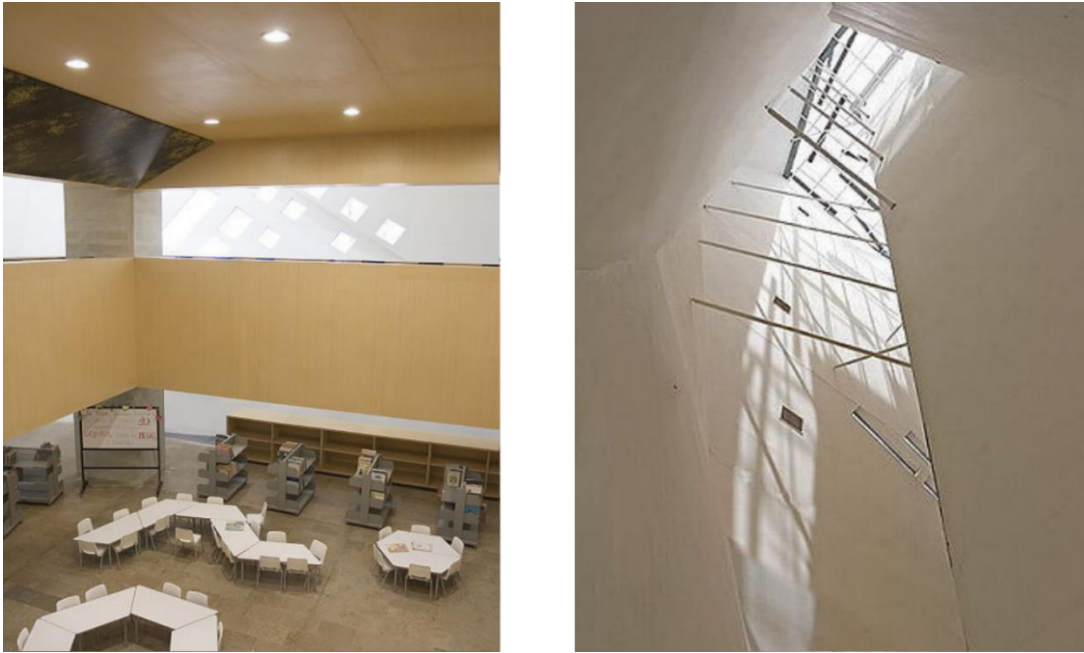

Imagen 20: Planta y corte del Parque Biblioteca Pública España

Fuente: http://es.wikiarquitectura.com/index.php?title=Biblioteca_Espa%C3%B1a_en_Medell%C3%ADn
(consulta 09-08-2016).

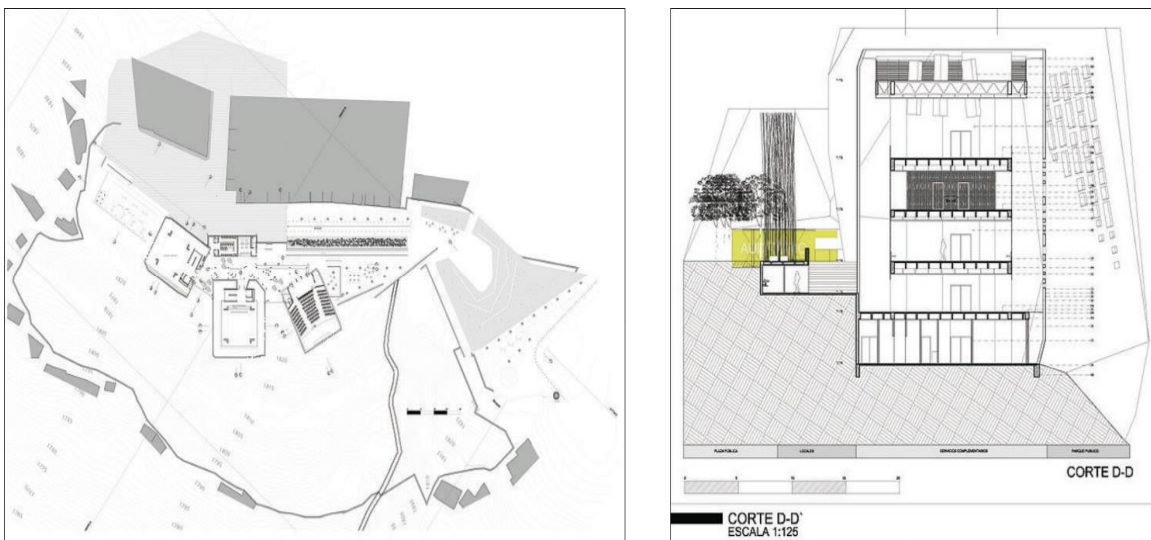

Imagen 21: Cortes del Parque Biblioteca Pública España

Fuente: [http://es.wikiarquitectura.com/index.php?title=Biblioteca_España_en_Medellín](http://es.wikiarquitectura.com/index.php?title=Biblioteca_Espa%C3%B1a_en_Medell%C3%ADn) (consulta 09-08-2016).

Su relación con el entorno está basado en dos premisas, la primera de construir un edificio icónico que fuese reconocible desde el valle y la segunda fue desarrollar un edificio que en su interior descontextualizara al usuario y lo sacara de su relación con su entorno inmediato de pobreza, construyendo una atmósfera cálida y de recogimiento, basada en la entrada de luz cenital, que a su vez permitiese un ambiente adecuado para el estudio y la lectura. Es por ello que el edificio mira tímidamente hacia la ciudad a través de las pequeñas ventanas que insinúan la relación con el valle, dejando que la iluminación penetre por la parte superior, estas aberturas están dispuestas sin plan aparente y desde afuera se ven como una suerte de incrustaciones de metales brillantes en la piedra. La disposición de las ventanas tampoco guarda relación con la división en niveles, lo cual es posible gracias a la separación entre la “piel” y el “esqueleto” de cada edificio.



Imagen 22: Vistas interiores Parque Biblioteca Pública España

Fuente: [http://es.wikiarquitectura.com/index.php?title=Biblioteca_España_en_Medellín](http://es.wikiarquitectura.com/index.php?title=Biblioteca_Espa%C3%B1a_en_Medell%C3%ADn) (consulta 09-08-2016).

Estructura

La estructura del edificio se organiza en dos partes: La primera la forman las rocas artificiales como objetos edificios verticales que organizan el programa en tres grandes bloques cuyas estructuras son independientes para cada volumen. Para ello el proyecto plantea una estructura de soporte doble: la primera conformada por una membrana metálica articulada que se auto soporta y arma la piel exterior con paneles ligeros enchapados en pizarra y la segunda por una estructura porticada de hormigón que compone el volumen interno que se dilata de la piel para permitir la entrada de luz cenital. La segunda la forman la plataforma en donde se amarran las rocas-edificios, compuesta de una estructura mixta de columnas metálicas rellenas de concreto y un muro de contención en gavión de piedra y concreto en la parte posterior. Está cubierta, sirve como plaza pública y mirador hacia la ciudad. Según afirma el arquitecto **Mazzanti (2008)** diseñador del proyecto: *“El sistema constructivo es un mecanismo que nos permite construir y definir los efectos o acciones buscados, en este sentido el sistema constructivo nos sirve y no pretende ser un elemento de verdad estructural: se abandona el modelo de profundidad en el cual la estructura debe responder a la imagen del edificio, y la estructura se libera de esta carga de verdad y se desarrolla como mecanismo de uso para lo que realmente nos interesa que es como la comunidad usa y ve su edificio. El proyecto debe ser útil socialmente y no ser simplemente un objeto que afirme nociones de autenticidad como la única manera apropiada de hacer y experimentar la arquitectura.”*

Materiales

En el exterior se cubre la fachada con lajas de pizarra negra con un 30% de óxido que cubren las láminas de Súper-Board. En los suelos madera deck y piedra; grandes acrílicos de colores amarillo, verde y rojo, indican y resaltan la función que se despliega dentro de cada uno de los módulos. En el interior para delimitar las diferentes zonas pedagógicas se han utilizado vidrios laminados con resinas coloreadas y diferentes enchapados de madera, como el que cubre parte de la biblioteca; parte de los suelos interiores también son de piedra, combinados con vinilos de diferentes colores.



Imagen 23: Materiales del Parque Biblioteca Pública España

Fuente: http://es.wikiarquitectura.com/index.php?title=Biblioteca_Espa%C3%B1a_en_Medell%C3%ADn (consulta 09-08-2016).

2.1.7.3 Biblioteca Municipal del Perú

Ubicación

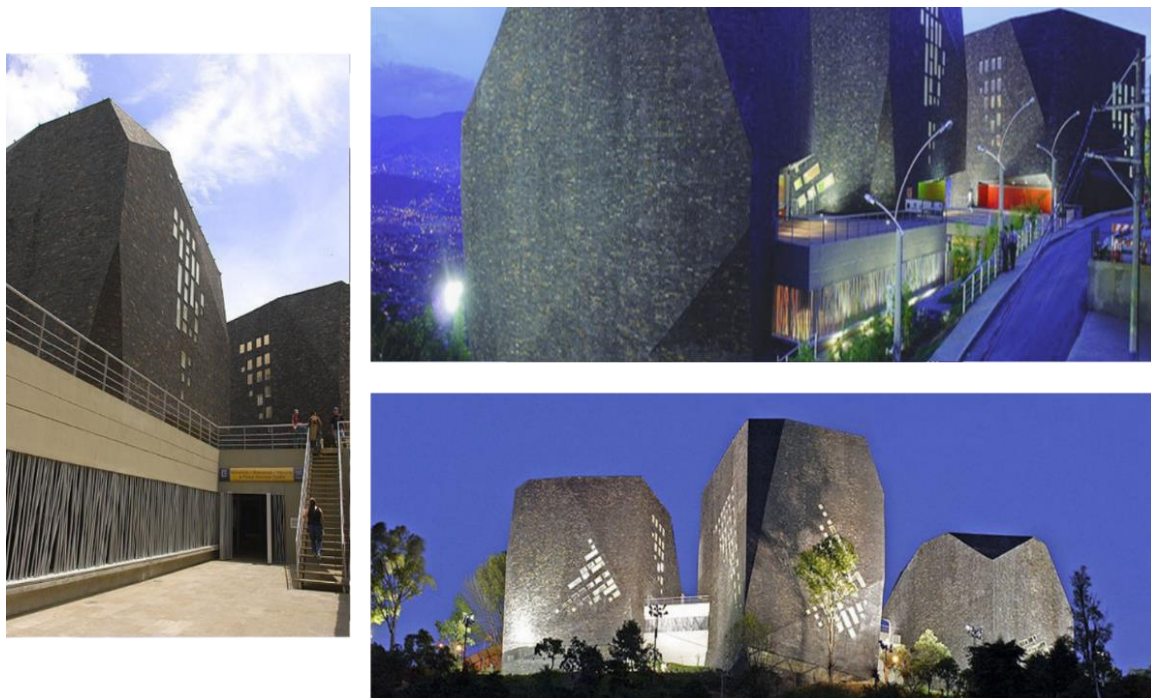
La Biblioteca Nacional del Perú (BNP) es una institución pública ubicada en la ciudad de Lima, y que depende del Ministerio de Cultura, entidad ejecutiva del Estado Peruano. Alberga una colección de libros, periódicos, revistas, manuscritos, diversos documentos históricos, públicos, comunales y particulares; filmes, fotografías, 'cedes' y otros análogos, erigiéndose así como orgullo y símbolo vivo y útil de la nación peruana.

Actualmente cuenta con dos sedes, ambas en la capital del Perú y abiertas al público: la más moderna ubicada en la Avenida de la Poesía, en el distrito de San Borja diseñada por el Arquitecto Peruano Franco Vella, proyecto ganador del Hexágono de oro en la XII Biental de Arquitectura del Perú en el año 2006, y el edificio original situado en la Avenida Abancay en el distrito de Lima.



Imagen 24: Ubicación de la Biblioteca Municipal del Perú

Fuente: <http://www.deperu.com/educacion/bibliotecas/biblioteca-nacional-del-peru-sede-san-borja-134074>

Descripción

Año	: 1995
Arquitectura	: Francisco Vella, Augusta Estremadoyro, Guillermo Claux Y Walter Morales.
Área Terreno	: 12,197.56 M ²
Área Construida	: 20,000.00 M ²
Número Pisos	: 5
Número Sótanos	: 1
Materiales	: Concreto Armado Y Losas Aligeradas
Servicios	: Proyecto Arquitectura Biblioteca
Uso	: Cultura Y Educación

Estado Del Proyecto: Construido

Reconocimientos: Hexágono de Oro en La XII Bial De Arquitectura Del Perú, 2006

Espacios

Los volúmenes van del segundo al quinto piso para no estar expuestos a inundaciones.

No albergan instalaciones de agua o desagüe en sus paredes o losas ni tienen baños contiguos.

Están alineados de Este a Oeste para evitar la exposición de los muros más largos al asoleamiento, minimizar así los gastos de energía para mantenimiento de la temperatura interior.

Estructura

La estructura es especial para las grandes sobrecargas de los depósitos (losas macizas, armadas en dos sentidos y columnas cuadradas con placas de arriostre.

Son longitudinales, con acceso por un extremo, lo que facilitará la futura inclusión de sistemas mecanizados de manipulación de documentos.

Las subdivisiones internas son de tabiquería ligera. -Son totalmente herméticos con acceso controlado.

El sistema de aire acondicionado se ubica en la azotea.

El primer piso se organiza como planta libre con tabiquería desmontable, sin desniveles, para permitir el uso de carritos y sistemas mecánicos de manejo de documentos.

Los baños se ubican en la periferia con ventilación e iluminación natural.

Se proponen terrazas que sirven para la lectura al aire libre y para descanso.

Las salas de menor área se agrupan en el segundo piso, quedando concentradas al Este las que requieren instalaciones especiales como cabinas audiovisuales, lectura de microfilm, software.

Las oficinas se disponen con las áreas de secretaría y espera hacia el hall principal que es fuente de luz y aire, las oficinas de funcionarios en la fachadas Sur que es tratada con profundas ventanas longitudinales que sirven de parasol.

El teatro es tratado como parte del paisaje circulante a la Biblioteca, formando un conjunto con una plaza hundida y los demás espacios exteriores.

Salas de Lecturas

Salas de Lectura y Servicios para público en general:

Sala de Hemeroteca Nacional

Sala para Investigadores de Colecciones Extranjeras Humanidades

Colecciones Especiales

Sala de Audio y Video, de Mapas y Planos, de Fotos y Afiches

Salas de Lectura y Servicios para Investigadores:

Sala para Investigadores Guillermo Lohmann Villena

Sala para Investigadores de Manuscritos y Libros Raros

Reglamento del servicio de lectura en las salas para investigadores de la BNP

Otras Salas:

Servicios Información Publica Banco Mundial.

2.2. Bases Teóricas

2.2.1. Concepto de Biblioteca.

En nuestro medio entendemos por biblioteca al mueble o armario donde guardamos los libros como también a la institución, el local o edificio de lectura pública, otra denominación es la colección de obras que en conjunto forman una serie determinada. Según **Gómez (2002)** “Si el término biblioteca proviene del griego theke -caja- y biblion -libro-, sería biblioteca el lugar donde se guardan o custodian los libros”. Según la norma **UNE 50-113-92 (NORMA BIBLIOTECARIA ESPAÑOLA)**, que habla de Conceptos básicos de Información y Documentación, define el término biblioteca de dos maneras:

A. “Cualquier colección organizada de libros y publicaciones en serie impresos, u otros tipos de documentos gráficos o audiovisuales, disponibles para préstamo o consulta”.

B. “Organismo, o parte de él, cuya principal función consiste en constituir bibliotecas, mantenerlas, actualizarlas, y facilitar el uso de los documentos que precisen los usuarios para satisfacer sus necesidades de información, de investigación, educativas o de esparcimiento, contando para ello con un personal especializado”

En la actualidad la biblioteca es la encargada de dotar de información a los usuarios con el fin de solucionar los problemas de información, utilizando tanto medios escritos como electrónicos.

2.2.1.1. Manifiesto de la UNESCO sobre la Biblioteca Pública (1994).

La biblioteca pública es un centro de información que facilita a los usuarios todo tipo de datos y conocimientos. La biblioteca pública presta sus servicios sobre la base de igualdad de acceso de todas las personas, independientemente de su edad, raza, sexo, religión, nacionalidad, idioma o condición social. Ha de contar además con servicios específicos para quienes por una u otra razón no pueda valerse de los servicios y materiales ordinarios, por ejemplo, minorías lingüísticas, deficientes físicos y mentales, enfermos o reclusos.

a) Finalidad de la biblioteca pública; Los servicios que presta la biblioteca pública se articulan en torno a los siguientes objetivos relacionados con la información, la educación y la cultura:

Crear y consolidar el hábito de la lectura en los niños desde los primeros años.

Prestar apoyo a la autoeducación y la educación formal de todos los niveles.

Estimular la imaginación y creatividad de niños y jóvenes.

Sensibilizar respecto del patrimonio cultural y el aprecio de las artes y las innovaciones y logros científicos.

Facilitar el acceso a la expresión cultural de todas las artes del espectáculo.

Fomentar el diálogo intercultural y favorecer la diversidad cultural.

Prestar apoyo a la tradición oral; garantizar a todos los ciudadanos el acceso a la información comunitaria.

Prestar servicios adecuados de información a empresas, asociaciones y agrupaciones.

Contribuir al mejoramiento de la capacidad de información y de las nociones básicas de informática.

Prestar apoyo a programas y actividades de alfabetización destinados a todos los grupos de edad, participar en ellos y, de ser necesario, iniciarlos.

2.2.2. Clasificación de las Bibliotecas.

No se puede precisar con exactitud una clasificación para las instituciones documentales debido a las coincidencias que existen entre los servicios de documentación y las bibliotecas como los problemas de almacenamientos, los modos de información y la función pedagógica. Según **Gómez (2002)** “Dentro de las mismas bibliotecas, también las tipologías resultan endebles. Ninguno de los numerosos criterios de clasificación es completamente satisfactorio, dado que es muy difícil que se den los distintos tipos de biblioteca en un estado puro”. **Gómez (2002)** “Al atender las necesidades concretas de los usuarios suelen caer con facilidad las fronteras entre los distintos tipos bibliotecarios”. Es decir hay veces que la biblioteca nacional hace de pública y universitaria, las públicas hacen de escolares y éstas de públicas, algunas bibliotecas universitarias funcionan como bibliotecas especializadas, a pesar de esto es siempre conveniente que exista una buena conexión funcional entre las mismas, ya que a la final lo que interesa es la comunicación del conocimiento, pero siempre teniendo presente el fin específico de cada una. Existen diferentes criterios para la clasificación, de los cuales se puede mencionar algunas tipologías:

Según el tipo de disciplinas presentes en los fondos bibliotecarios:

Biblioteca especializada

Biblioteca general o enciclopédica

Según el tipo de servicios:

Bibliotecas de consulta (presenciales),

Bibliotecas de préstamo (personal, interbibliotecario, correo o telefónico)

Bibliotecas de depósito (de fondos antiguos, duplicados, etc.)

Bibliotecas de reproducción (si damos al usuario el documento (fotocopia, microficha, formato digital).

Bibliotecas de servicios especiales (bibliobuses, de prisiones, hospitales, enfermos.)

Actualmente existen dos tipologías que son las más utilizadas, las cuales sintetizan la tipología bibliotecaria: se trata de las clasificaciones emitidas por la **IFLA (Federación Internacional de Asociaciones de Bibliotecarios y Bibliotecas)** y la **UNESCO (Organización de las Naciones Unidas para la Educación, la Ciencia y la Cultura)**.

Tipología según la IFLA.

La **IFLA**, distingue los siguientes tipos de bibliotecas:

Bibliotecas Generales de Investigación:

Bibliotecas Nacionales

Bibliotecas Parlamentarias

Bibliotecas Universitarias

Otras bibliotecas de investigación general.

Bibliotecas especializadas:

Administración

Arte

Biología

Medicina

Ciencia y Tecnología

Ciencias Sociales.

Bibliotecas al servicio del público en general:

Infantiles

Para ciegos

Para personas discapacitadas

Minorías culturales

Públicas

Escolares

Tipología según la UNESCO:

En cambio la UNESCO, con el fin de normalizar las estadísticas internacionales de bibliotecas, en su décima sexta Asamblea General adoptó una serie de recomendaciones y estableció una clasificación que distingue seis categorías de bibliotecas:

Bibliotecas Nacionales.

Bibliotecas de Instituciones de Enseñanza Superior. Dentro de las mismas, a su vez se distinguen tres tipos:

Bibliotecas universitarias centrales

Bibliotecas de institutos y departamentos universitarios

Bibliotecas de centros de enseñanza superior, que no forman parte de la Universidad.

Otras bibliotecas importantes no especializadas. Son bibliotecas enciclopédicas de carácter científico o erudito, que no son ni universitarias ni nacionales aunque pueden ejercer funciones de biblioteca nacional en un área geográfica determinada.

Bibliotecas escolares.

Bibliotecas públicas o populares.

Bibliotecas especializadas.

De todos los tipos de bibliotecas citados anteriormente, son cinco los que tradicionalmente se consideran:

Nacional

Universitaria

Pública

Especializada

Escolar

Se menciona a continuación algunas de las características de los diferentes tipos de bibliotecas, para hacer notar las diferencias que existen dentro de la denominación única de biblioteca.

2.2.2.1. Biblioteca Nacional

La biblioteca nacional es la encargada de ser el lugar de depósito, acopio, preservación y difusión legal de todo el patrimonio bibliográfico de un Estado o de un País. Es la entidad responsable de las publicaciones internacionales de los investigadores, presta el servicio de biblioteca a la administración del Estado y sus organismos, encargada de controlar la red

nacional de bibliotecas, posee colecciones únicas e históricas de las cuales el público en general no tiene acceso.

2.2.2.2. Biblioteca Universitaria

La biblioteca universitaria es la creada, conservada y administrada por una universidad para solucionar el problema de información e investigación de sus estudiantes, su contenido bibliográfico debe estar sustentado de acuerdo a las carreras que ofrece, así como también está encargada de apoyar los programas educativos de investigación.

2.2.2.3. Biblioteca Pública

La biblioteca pública es administrada por una entidad local como un ayuntamiento o por una nacional como el gobierno o un ministerio, accesible a todo público sin distinguir clase social, sexo, religión, raza, idioma, nivel de preparación u otra índole de rechazo, ésta biblioteca es la más universal de todas las que existen, ofrece muchos servicios los cuales tienen por objetivo contribuir con la investigación, educación, cultura y entretenimiento de los ciudadanos, además cuenta con el apoyo de la UNESCO en todo el mundo con programas de desarrollo que ayudan al mejoramiento de las mismas. Orera (2008). “Las bibliotecas públicas, nacen en el siglo XIX, y se desarrollan fundamentalmente en el siglo XX”.

2.2.2.4. Biblioteca Especializada

La biblioteca especializada puede ser controlada por una entidad estatal, por una firma comercial, una asociación, una corporación privada u organismo el cual este enfocado a una actividad específica, para lo cual sus bases de investigación deben responder a los requerimientos de información de sus socios o miembros y con ello alcanzar los objetivos planteados por la entidad; el contenido de las colecciones y el tipo de servicio brindado cambiará de acuerdo a la materia de interés de la organización. Estas bibliotecas pueden ser parte de museos, centros de investigación, compañías de seguros, bancos, entre otros.

2.2.2.5. Biblioteca Escolar

Las bibliotecas escolares están manejadas tanto por escuelas como por colegios y están dirigidas a alumnos de centros educativos de menor nivel al universitario, su capacidad de consulta e investigación está ligada al nivel de enseñanza del centro educativo donde esté

situada, estas bibliotecas además de material didáctico para el aprendizaje poseen un contenido de entretenimiento.

2.2.3. El Usuario frente al tipo de Biblioteca.

Cada biblioteca ofrece distintos tipos de soluciones y servicios, debido a las diferentes necesidades que tiene la población en cuanto a investigación, información, entretenimiento y aprendizaje.

Tabla 10 :
Usuario por tipo de biblioteca

Usuarios por Tipo de Biblioteca				
Tipo de Biblioteca	Ocupación	Nivel Académico	Asistencia	Edad (años)
Publicas	Estudiantes, Profesionales, Obreros, Empleados Profesores. Amas de casa	Bajo Alto Superior	Constante y esporádico	6 a 12, 13 a 18 20 en adelante (Todas las edades)
Infantiles	Preescolar y primeros grados de primaria		Esporádico	4 a 12
Académicas	Estudiantes de primaria, Secundaria, Medio superior, Superior, Universitarios, Investigadores	Va de acuerdo al curso	Constante	8 en adelante
Especialidades	Investigadores Profesionales Profesores	Superior	Constante	24 en adelante

Fuente: Plazola, A. (Ed.). (1995). Enciclopedia de Arquitectura (Vol 2). México: México, D.F. pág.419

2.2.4. La Evolución de los Edificios de Biblioteca.

El edificio, soporte físico de la biblioteca, con los cambios sociales ha ido evolucionando, se ha cambiado la forma de entender la misión de la biblioteca, los materiales constructivos han cambiado y mejorado; se ha visto una evolución desde los edificios compactos, con estanterías murales cerradas, con un solo espacio para todo, a la biblioteca tripartita en la que se trata de conjugar: los libros, el público y el personal (espacios de almacenaje, lugares de lectura, oficinas de despacho). Hasta llegar finalmente a una biblioteca abierta a la población con una división tripartita evolucionada basada en el nivel de ruido y accesibilidad. Según **Gómez (2002)** “En general, si durante mucho tiempo la imagen de la biblioteca era impopular y poco atractiva, y sus locales se han considerado lugares de almacenamiento y conservación, cerrados, silenciosos y vigilados, con el auge de la preocupación por los usuarios, los edificios se han ido haciendo más horizontales, dedicando

más espacio a los materiales en libre acceso para quien desee manejarlos, disminuyendo la superficie para depósitos, y procurando que el movimiento sea fácil pero controlado”.

Hasta el siglo XIX los edificios aún mantenían espacios regulares, con muros de carga, con escasez de vanos amplios, condicionados por vigas, a mediados de éste siglo también ingresa el arte industrial, el acero y el hierro en las bibliotecas, donde van apareciendo edificios monumentales poco versátiles, altos, con almacenes compactos, dando origen a edificaciones sorprendentes, con muchos espacios para lectura pero con el defecto de la poca operatividad y la rigidez. Por último ya cuando el usuario es considerado como centro de interés se establece el modelo de biblioteca abierta procurando crear relaciones entre la biblioteca y el entorno, quitando separaciones, proponiendo espacios que rompan la frontera entre lo interno con lo externo; es decir los espacios se los concibe abiertos combinando el entorno con el edificio, accesibles, flexibles, bien comunicados. Esta óptica de la biblioteca llega a su cumbre con la llamada biblioteca de cultura, cuando tanto los arquitectos como los bibliotecarios toman la idea de llevar la biblioteca a la calle y con esto mejorar la calidad de vida de las ciudades y así convertirla en un lugar de encuentro y conversatorio para la población. Entonces con la llegada de espacios no específicamente bibliotecario se propone una reestructuración y redistribución de la biblioteca, originando una biblioteca tripartita evolucionada, con tres secciones graduales de accesibilidad.

Sector no accesible, la cual contiene los fondos de poco uso e históricos.

Sector de acceso libre.

Sector informal, de descanso, de paseo, de curiosidad, de consulta libre, de comunicación con otros lectores y bibliotecarios.

Gómez (2002) “Según los tipos de biblioteca se dan estructuras distintas: La biblioteca pública es la más transparente y abierta en consonancia con la diversidad y universalidad de sus usuarios” en cambio las bibliotecas universitarias están de acuerdo al nivel de centralización de servicios, que va desde la diversidad de depósitos en departamentos, a la existencia de edificios amplios de campus, las bibliotecas especializadas son más compactas y las escolares son pequeñas y están repartidas por las aulas. El diseño futuro de los espacios de una biblioteca será complejo ya que se deberá tener en cuenta que cada vez las funciones son más diversas y contradictorias.

Equipamiento físico pero con presenciales y a distancia.

Biblioteca como receptora de usuarios y a la vez emisora de información.

Con espacios abiertos al igual que espacios conservadores.

Atención a diferentes categorías de usuarios, con necesidades distintas, pero flexible a los cambios y facilidad de uso autónomo y rápido.

Espacio público, pero permitiendo la realización de actos privados como leer un obra.

Espacios para material físico, pero con visión en el futuro y la tecnología.

2.2.5. Características Principales

Las Bibliotecas Públicas se diferencian unas de otras por:

La calidad y variedad de los materiales que se pone a disposición de los usuarios.

La ubicación y tamaño de los locales.

La variedad y calidad de los servicios que brindan en relación a la comunidad que atienden.

El tipo de la comunidad a la que están sirviendo.

Por el radio de acción al cual sirve.

La calificación y cantidad de su personal.

Por ende, la unión y combinación de las premisas mencionadas determinan los distintos niveles de bibliotecas públicas.

2.2.6. El Entorno

La función que desempeña la Biblioteca Pública en el contexto urbano donde brinda sus servicios, determina la calidad y la imagen de ese entorno urbano. Es por eso que en una ciudad de 500 000 habitantes, genera un impacto urbano distinto al de una Biblioteca Pública similar en una ciudad de 50 000 habitantes, aunque el servicio prestado es idéntico. En una ciudad pequeña la Biblioteca Pública es más significativa urbanísticamente que en una ciudad de mayor jerarquía, ya que en ésta última se consideran más elementos de equipamiento urbano.

Según la **Federación Internacional de Asociaciones de Bibliotecarios y Bibliotecas, (2001)**. *“La red de bibliotecas públicas deberá concebirse en relación con las bibliotecas nacionales, regionales, especiales y de investigación, así como con las bibliotecas escolares y universitarias”*.

2.2.7. Servicios a los Usuarios

El servicio a los usuarios está basado en los análisis de las necesidades de la comunidad local en cuanto a información y bibliotecas, es por eso que el mismo debe ajustarse a los grupos destinatarios, capaz que se puedan resolver sus necesidades.

2.2.7.1. Prestación de servicios

Las prestaciones de servicios en la biblioteca pública deben ser diversos, con el fin de satisfacer las necesidades de la comunidad tanto dentro de sus locales como fuera de ellos, los servicios deben contemplar incluso a las personas que no pueden leer. Los principales servicios que se deberían prestar en diferentes medios y formatos son los siguientes:

Préstamo de libros, documentación, en distintos soportes.

Información en medios electrónicos e impresos.

Préstamo de libros y otros materiales para usarlos en la biblioteca

Realización de programas y actos culturales y académicos.

Asesoría a los lectores, en la elección y búsqueda de información.

El servicio prestado por la biblioteca pública también dependerá del tamaño de la misma y del tipo de comunidad a la que sirva.

2.2.7.2. Servicios a los niños

Una de las más grandes responsabilidades de la biblioteca pública es respaldar los procesos de aprendizaje e investigación, así como también promover la lectura, el interés por los libros y otros medios entre los niños, para lo cual se deben realizar actividades como narraciones, historias, lectura de cuentos entre otras, para animarlos a utilizar la biblioteca desde los primeros años con el fin de que en el futuro se mantenga como hábito y sigan siendo usuarios. Aquí se muestran algunos ejemplos de prestaciones dirigidas a los niños:

En los Países Bajos, se realiza grupos con las personas de más de 50 años para que lean historias a los niños en guarderías, jardines de infantes y escuelas.

En Queensland (Australia) se realiza actividades para los niños menores de cinco años, como lectura de cuentos, narraciones, grupos de lectura, clubes de deberes escolares, todos éstos asesorados por sus padres y cuidadores.

En Medellín (Colombia) la biblioteca España realiza programas festivos con los niños en las horas que sus padres trabajan, todo esto a cargo de chicos de entre 11 y 14 años.

2.2.7.3. Servicios a los jóvenes

El servicio de prestación para jóvenes debe tener en cuenta su cultura y sus intereses, por ende, en algunos casos es preciso adquirir materiales en distintos medios que representen la cultura de la juventud, aunque no formen parte de los fondos de la biblioteca pública como:

series de libros y televisión, novelas populares, cintas de video, música, juegos de computador, revistas para adolescentes, entre otros. Es por eso que en las bibliotecas públicas de mayor tamaño y con el mobiliario adecuado se pueden crear secciones para cada tipo de interés de los jóvenes a fin de que perciban el espacio como algo propio, lo cual les ayudara a superar la falsa convicción de que la biblioteca pública es ajena a ellos. Por ejemplo en Queensland (Australia) los trabajadores o funcionarios de las bibliotecas públicas se forman de una manera especializada para trabajar con los jóvenes, para que puedan relacionarse mejor con ellos.

2.2.7.4. Servicios a los adultos

El servicio de la biblioteca en el caso de los adultos se maneja diferente, debido a sus necesidades que varían de acuerdo a sus empleos, situación en que se hallen sus estudios o estilo de vida, es por eso que se deberán analizar los posibles servicios que se puedan brindar, los cuales deberán estar apoyados en:

Actividad cultural

Aficiones de tiempo libre

Necesidades de información

Actividades de la comunidad

Lectura recreativa

La educación y formación a lo largo de toda la vida.

Estos servicios deberán estar disponibles también para niños y jóvenes.

2.2.7.5. Servicio a la comunidad

Federación Internacional de Asociaciones de Bibliotecarios y Bibliotecas, (2001) *“La biblioteca pública debe ocupar un lugar central en la comunidad si desea participar plenamente en sus actividades”*. Debe estar inmersa dentro del ámbito de las empresas, instituciones públicas, organizaciones de la comunidad, para lo cual se debe analizar las necesidades de información de éstos órganos con el fin de brindar la información adecuada con lo cual se demostrará la importancia de la biblioteca pública para la gente de la comunidad y su posible influencia en el futuro. **Federación Internacional de Asociaciones de Bibliotecarios y Bibliotecas, (2001)**, *“Los servicios de biblioteca también se pueden prestar en distintos lugares de la comunidad donde se congrega la gente”* es decir a parte de su edificio o infraestructura principal, se puede crear extensiones de la misma en las calles

presentada en distintos tipos si tenemos por ejemplo en Santiago de Chile, se prestan servicios de biblioteca en las terminales o estaciones del metro, o sea se puede prestar un servicio de biblioteca pública ambulante.

2.2.7.6. Servicios dirigidos a usuarios con un estilo de vida diferente

El servicio de la biblioteca pública también tiene que tener la visión de satisfacer las necesidades de las personas con diferente capacidad o en un estado de vida diferente, es por eso que tiene que contar con servicios de material e infraestructura para ellos como:

Servicio de biblioteca en el hogar para los que no puedan trasladarse.

Servicio a personas que se encuentran en centros de rehabilitación y hospitales.

Bibliotecas ambulantes para personas que viven en sitios periféricos de la ciudad.

Servicio de material especial para gente con dificultades al aprender, como cintas de audio o material de lectura fácil.

Servicio en industrias o fábricas

Materiales de lectura especial para personas con discapacidad auditiva o sensorial como invidentes o sordos.

Servicio de información para nuevos ciudadanos o inmigrantes con el fin de que conozcan la sociedad y la cultura del entorno.

2.2.7.7. La Tecnología en las Bibliotecas

Según **Gómez (2002)** “La revolución digital implica la posibilidad de expresar toda información en un formato legible por una máquina, el ordenador, fácilmente conectable e integrable en redes”. Esto ha hecho que se dé un nuevo modelo de almacenamiento, procesamiento, representación y comunicación de la información, más efectiva, rápida y fácil, que las conocidas anteriormente.

El impacto de la tecnología en las bibliotecas, se puede reflejar en los siguientes factores:

La comunicación medida por documentos, está quedando obsoleta frente a la comunicación interactiva o digital.

La importancia del uso del internet, el cual presenta grandes recursos informativos como la importación de ficheros escritos a digitales y la capacidad de tener acceso a los mismos desde varios ordenadores simultáneamente.

Menor importancia a las colecciones impresas frente a las colecciones digitales, debido a la doble dimensión de la biblioteca, como espacio real y como biblioteca digital, reconociendo la importancia de ésta última por su fácil acceso.

Acceso remoto a revistas electrónicas a través de sus mismos autores, y con la ventaja de su constante actualización.

2.2.8. Características para la Biblioteca Pública de Tarapoto

La Biblioteca Pública es un equipamiento cultural de la ciudad, que aporta al crecimiento de la sociedad de nuestro distrito, que sea concebido como un espacio de encuentro social, educativo cultural y tecnológico.

Después de haber analizado referentes de bibliotecas Públicas, en cuanto a su espacialidad y revisado normativas con tal de identificar los énfasis que se le han dado a los ambientes. Con el fin de ordenar cada una de las necesidades, se han clasificado los espacios por zonas según edades, así tenemos:

A. Zona Infantil (7-12 años): Usuarios en edad escolar primaria.

Necesidades: Investigar, hacer tareas, acceso a internet y a material audiovisual, trabajos en grupo actividades culturales.

Espacios requeridos:

Recepción

Depósito

Minicine

Cuentacuentos

Teatrino

Área de lectura

Laboratorio de cómputo

B. Zona Juvenil (13-17 años): Usuarios en edad escolar secundaria y superior.

Necesidades: Investigar, acceso a internet y a material audiovisual, trabajos individual y en grupo, actividades culturales, actividades extra académicas y recreativas.

Espacios requeridos:

Recepción

Estantería

Trabajo en grupo
Laboratorio de cómputo
Sala de lectura
Sala de lectura individual
Taller de manualidades

C. Zona Pública (18 años a más): Usuarios en edad escolar secundaria y superior, profesores, ama de casa, profesionales, personas de todas las edades.

Necesidades: Investigar, acceso a internet y a material audiovisual, trabajos individual y en grupo, actividades culturales, ocio.

Espacios requeridos:

Depósitos
Libros y colecciones
Publicaciones oficiales
Investigaciones documentarias
Audiovisual
Mapas y planos
Hall recibidor
Préstamo de libros
SS.HH
Sala de lectura grupal
Sala de lectura individual
Estar de lectura
Sala de internet
Sala multimedia - audiovisual
Sala de periódicos
Planoteca
Fototeca
Sonoteca
Reprografía
Hemeroteca
Auditorio
SS.HH + camerinos
Camerino individual +SS.HH

Kitchenette

Bufett

Depósito

Sala de audio y video

Estar de expositor + SS.HH

Foyer

Escenario

Trasescenario

Sala de espectador

Lectura al aire libre

Cafetería

Plaza cívica

Plaza sociocultural

Para el buen funcionamiento de la Biblioteca Pública es necesario contar con las siguientes zonas:

Zona de acogida y promoción: Usuario público general, personal administrativo y de servicio.

Necesidades: Recepción y acogida, promoción de los servicios que se brinda.

Espacios requeridos:

Vestíbulo

Librería

Galerías + deposito

Pintura y fotografía

Artesanía

Libros

Escultura

Informes

Zona Administrativa: Usuario personal administrativo.

Necesidades: Trabajo Administrativo, logístico.

Espacios requeridos:

Secretaría

Sala de espera

Director + SS.HH

Sala de reunión

Administración

Recursos humanos

Logística

Imagen institucional

Contabilidad

Archivo

A. Zona de Servicio: Usuario personal de servicio y administrativo.

Necesidades: Atención al público, registro de visitantes, informática y mantenimiento de software, supervisión, préstamo de libros, supervisión de áreas digitales y administración de software, consulta y referencia, clasificación de contenido: recepción y clasificación de material nuevo, SS.HH, almorzar, descansar, buen funcionamiento de los servicios, limpieza, seguridad, registro de empleados, cambiarse y ducharse, almacén general.

Espacios requeridos:

Vestidores + SS.HH

Cafetería personal

Sala de descanso

Cuarto de limpieza

Caseta de fuerza

Caseta de control + SS.HH

Oficina de seguridad interna

Oficina de informática

SS.HH servicio

Data

Data center

Restauración de textos y documentos

Etiquetado y registro de textos

Control de abastecimiento

Depósitos diarios

Cuarto de máquinas y bombas

Taller de mantenimiento

Cuarto de mantenimiento (motores de ascensores)

Zona de servicios complementarios: Usuario personal administrativo, de servicio, público usuario.

Necesidades: Eliminación de residuos sólidos, supervisión de llegada de material (área de carga y descarga), estacionar o dejar los vehículos en área segura.

Espacios requeridos:

Depósito de basura

Patio de maniobras

Estacionamientos

Administrativos

Público

2.3. Definición de Términos Básicos

Social: Perteneiente o relativo a una compañía o sociedad, o a los socios o compañeros, aliados o confederados. **Real Academia Española (2014).**

Cultura: Conjunto de modos de vida y costumbres, conocimientos y grado de desarrollo artístico, científico, industrial, en una época, grupo social, etc. (**Real Academia Española (2014).**)

Educación: Crianza, enseñanza y doctrina que se da a los niños y a los jóvenes. Instrucción por medio de la acción docente. **Real Academia Española (2014).**

Tecnología: Estudio de los medios, técnicas y procesos empleados en cualquier campo y orientados al progreso y al desarrollo. **Larousse (2017).**

Biblioteca: Institución cuya finalidad consiste en la adquisición, conservación, estudio y exposición de libros y documentos. **Real Academia Española (2014).**

Pública: Dicho de una cosa: Accesible a todos. **Real Academia Española (2014).**

Analizar: Hacer análisis de una cosa. Distinción y separación de las partes de un todo hasta llegar a conocer los principios o elementos que lo configuran. **Larousse (2017).**

Diseñar: Determinar las líneas generales de una idea o de un proyecto. **Larousse (2017).**

Hemeroteca: Biblioteca en que principalmente se guardan y sirven al público diarios y otras publicaciones periódicas. **Real Academia Española (2014).** Puede funcionar en un edificio propio, en una sala específica o un sector determinado dentro de una biblioteca tradicional. Las hemerotecas pueden clasificar sus contenidos de diferentes maneras (por tema, país de origen o fecha). **Pérez y Gardéy (2009).**

Teatrino: Se denomina teatrillo o teatrino al espacio de representación dentro de o sobre el cual los títeres realizan la representación de sus historias. Generalmente, el teatrino cumple la función de representar el ambiente escénico de la historia. Muchas veces sirve también para ocultar a los titiriteros, a fin de fortalecer la ilusión de que los títeres tienen vida propia. **Marta (2012).**

Audiovisual: Que se refiere conjuntamente al oído y a la vista, o los emplea a la vez. Se dice especialmente de métodos didácticos que se valen de grabaciones acústicas acompañadas de imágenes ópticas. **Real Academia Española (2014).**

Autopréstamo: Es un sistema que permite que los usuarios realicen el procedimiento de préstamo y devolución de materiales de la biblioteca personalmente, sin necesidad de la intervención del personal bibliotecario. El sistema de autopréstamo emplea un escáner de códigos de barras para identificar a los usuarios válidos de la biblioteca, los ejemplares

prestados o devueltos, actualiza la base de datos de circulación de la biblioteca y activa o desactiva las bandas magnéticas de seguridad de los ejemplares. **Manual de autopréstamo (2009).**

Foyer: Sala de esparcimiento y espera en los entreactos, que hay en los teatros y auditorios. **Larousse (2017).**

Planoteca: (del latín *planus* = plano = representación esquemática, en dos dimensiones y a determinada escala, de un terreno, una población, una máquina, una construcción, etc.; y del griego *thêke* = caja o armario) Por lo tanto, simplifícadamente, planoteca = lugar donde se guardan planos. En el Diccionario de la RAE (<http://www.rae.es/rae.html>) no aparecen los términos planoteca, ni planero (mueble o archivador de planos), pero en general, se usan de forma habitual, igual que otros términos afines como cartoteca o mapoteca, fototeca, filmoteca, etc. **Pregunte (2009).**

Fototeca: Archivo en el que se guardan fotografías. **Real Academia Española (2014).** Una fototeca es una organización encargada de adquirir, organizar, conservar y catalogar fotografías para su posterior difusión de cara al usuario. **Wikipedia (s.f).**

Sonoteca: Archivo de grabaciones sonoras. **Larousse (2017).** Colección de documentos sonoros, como cintas, discos, discos compactos, etc. Lugar donde se guardan estos documentos, generalmente es el edificio o sala anexo a una biblioteca, Concebida para convertirse en un "archivo de la palabra", con el fin de recopilar grabaciones sonoras de valor histórico y documental para poner a disposición de los usuarios; preservar la memoria sonora de una cultura; en ella se cifran sus creencias, modos del habla, ritmos y entornos sonoros que representan y conforman su identidad **EcuRed (2016)**

Reprografía: Reproducción de los documentos por diversos medios, como la fotografía, el microfilme, etc. **Real Academia Española (2014).** La reprografía es un proceso que permite reproducir documentos impresos mediante técnicas como la fotocopia (o xerocopia), el facsímil o la fotografía. El término está compuesto por dos vocablos: Reproducción y Grafía. Consiste en el traspaso de tinta a un soporte mediante presión, y tiene como objetivo final el de reproducir gráficamente la cantidad "n" de copias que sean iguales (reproducción masiva de piezas). **Wikipedia (s.f).**

Coworking: (En español cotrabajo o trabajo cooperativo, o trabajo compartido, o trabajo en cooperación o trabajo en oficina integrada) es una forma de trabajo que permite a profesionales independientes, emprendedores, y pymes de diferentes sectores, compartir un mismo espacio de trabajo, tanto físico como virtual, para desarrollar sus proyectos

profesionales de manera independiente, a la vez que fomentan proyectos conjuntos.

Wikipedia (s.f).

CAPÍTULO III:

MARCO METODOLÓGICO

3.1. Metodología

“La investigación cualitativa, se plantea, por un lado, que observadores competentes y cualificados pueden informar con objetividad, claridad y precisión acerca de sus propias observaciones del mundo social, así como de las experiencias de los demás. Por otro, los investigadores se aproximan a un sujeto real, un individuo real, que está presente en el mundo y que puede, en cierta medida, ofrecernos información sobre sus propias experiencias, opiniones, valores...etc. Por medio de un conjunto de técnicas o métodos como las entrevistas, las historias de vida, el estudio de caso o el análisis documental, el investigador puede fundir sus observaciones con las observaciones aportadas por los otros”. **Rodríguez, Gil y García (1966).**

3.2. Tipo y Nivel de Investigación

Según **Pérez (2001)**, para realizar y cumplir con todos y cada uno de los objetivos planteados, la metodología utilizada es la de acción — participación la cual comprende cuatro etapas sucesivas, siendo, las dos primeras fases o etapas, el desarrollo teórico descriptivo del problema y las dos últimas el planteamiento explicativo y descriptivo de la respuesta al problema.

Para que las diferentes fases lleguen a su culminación fue necesario la realización de diversos pasos, los cuales son:

Desarrollo del tema genérico.

Es la fase preliminar de la investigación para interpretar el problema, la cual constó de los siguientes pasos:

Revisión bibliográfica, entrevistas a especialistas del tema y actualización en el tema, se “realizó la reflexión sobre la indagación teórica relacionada con el tema y contexto”, abarcando desde el origen de la Sociedad de la Información, definiciones de Biblioteca Pública, Tecnologías de información y comunicación, Arquitectura de la Biblioteca, evolución de la Biblioteca Pública.

Estudio de características del problema de las bibliotecas en nuestra ciudad.

Conocimiento de experiencias sobre desarrollos de bibliotecas públicas existente a nivel internacional, nacional y local.

Investigación en los organismos correspondiente al tema.

Fase conceptual del problema.

En esta etapa se formuló el problema específico, realizando las siguientes actividades:

Estudio sociocultural y educativo e intereses de los beneficiados.

Definición de criterios y pautas para la realización del diseño.

Estudio de las condicionantes naturales y artificiales que intervengan en la formulación del problema.

Estudio de las ordenanzas, normas y leyes que restringen el uso y el desarrollo del sitio.

Definición del programa arquitectónico del problema.

Desarrollo de alternativas de diseño.

En esta fase se pudo generar una información explicativa de la propuesta, para ello se requirió:

Manejo de sistemas constructivos, mecánicos, sanitarios y eléctricos con su incidencia en las decisiones de diseño de la propuesta arquitectónica.

Inserción de los intereses de los distintos beneficiarios en el programa de diseño.

Estudio de criterios para evaluación de alternativas y generar la opción de solución.

Desarrollo de alternativas de diseño.

En esta etapa se realizó de la manera más completa que se pueda todos y cada uno de los planos necesarios para explicar de manera gráfica la solución del problema.

3.3. Población y Muestra

Población:

La población en estudio es la perteneciente al distrito de Tarapoto, correspondiente a 75390 habitantes aproximadamente. En este caso la investigación sigue la línea del *muestreo aleatorio simple*: Cuando todos los individuos de la población tienen la misma probabilidad de ser elegidos, de acuerdo con las leyes del azar. Se trata de hacer una lista completa de la población, asignar un número a cada individuo y, finalmente, mediante una tabla de números aleatorios seleccionar los individuos que van a formar parte de la muestra. **Oncins (1997)**.

Muestra:

Para desarrollar la investigación, y determinar la muestra a trabajar, primero se debió conocer la población total la cual será descrita a continuación:

b.1) Universo y/o Muestra

Fórmula para calcular

$$n = \frac{Z^2 \cdot N \cdot P \cdot Q}{E^2(N-1) + Z^2 \cdot P \cdot Q}$$

$$n = \frac{(1.96)^2 \times 75390 \times (0.50 \times 0.50)}{(0.05)^2(75390-1) + (1.96)^2 \times (0.50 \times 0.50)}$$

$$n = \frac{3.84 \times 75390 \times 0.25}{(0.0025)(75389) + 3.84(0.25)}$$

$$n = \frac{72374.40}{188.47 + 0.96}$$

$$n = \frac{72374.40}{189.43}$$

n = 382 Habitantes en el Distrito de Tarapoto

z = niveles de confianza 95% = 1.96

e = límite de error 5%/100=0.05

p= Es la probabilidad de éxito 50%/100=0.50

q= Es la probabilidad de fracaso 50%/100=0.50

N = al tamaño de la muestra = 73574 hab.

Se obtuvo una muestra de 382 habitantes, que fueron la fuente de estudio del proyecto mediante la técnica e instrumento de recolección de datos.

3.4. Técnicas e Instrumentos de Recolección de Datos

Revisión bibliográfica: Revisión de bibliografía referente proyecto dentro de ellos, referentes arquitectónicos, páginas de internet, recopilación, búsqueda, organización, valoración crítica. Pues evitó la dispersión de publicaciones y permitió una visión panorámica de un problema.

Visitas de campo: El estudio del distrito de Tarapoto, se utilizó para el conocimiento de la topografía de la zona donde se va a emplazar el proyecto arquitectónico; para identificar los recursos naturales, servicios con las que cuentan tanto los distintos espacios destinados a la

recreación, al igual de la ubicación de la Biblioteca Pública a desarrollar, el entorno, las actividades de la población, es decir el análisis de las principales actividades que se practican en la zona. El uso del suelo, el equipamiento urbano del mismo, la tipología del entorno, como es la materialidad, la altura de las edificaciones, perfiles urbanos, la accesibilidad entre otros.

La observación: Consistió en observar a la biblioteca Municipal con la que cuenta el distrito para el análisis y diagnóstico de la misma, tanto a las personas que hacen uso de sus ambientes y la interacción con el espacio. Lo que fue necesario con el fin de estudiar a las personas en sus actividades individuales y de grupo, como miembros de la sociedad, el propósito fue determinar que está haciendo, como se está haciendo, quien lo hace, cuando lo lleva cabo, cuanto tiempo toma, por qué se hace y donde lo hace.

Encuestas: Las encuestas se utilizaron para recabar información en forma escrita de los espacios destinados para la activada, así como para tener en cuenta que ambientes son requeridos por los ciudadanos del distrito, los cuales son usuarios actuales y usuarios potenciales del sistema propuesto. Se pudo encuestar en forma individual y en grupos, se obtuvo información acerca de las necesidades existentes y la manera de satisfacerlas.

Fotografía: Este instrumento fue eficaz al momento de llevar a cabo la investigación, ya que se pudo demostrar lo descrito en una forma gráfica y verídica en la presentación de datos, como es el estado del lugar y sus alrededores, en este caso del distrito de Tarapoto.

Municipalidad Provincial de Tarapoto: Es la entidad que reglamenta las normativas vigentes para el desarrollo de cualquier proyecto en el distrito, nos brindaron los Parámetros Urbanos que se deben cumplir para realizar nuestro proyecto, datos estadísticos, planos actuales de la ciudad, el PDU-Tarapoto, en donde se encuentran la principales problemáticas y alcances que se tiene en la ciudad para su desarrollo proyectado.

INEI: Esta institución nos proporcionó los datos estadísticos necesarios para el desarrollo de nuestro proyecto, con son de la población proyectada y por rango de edades.

A continuación se realizara la interpretación de los datos más relevantes obtenidos en la encuesta realizada (ver Anexo 01), que fue de vital importancia para el desarrollo del proyecto Arquitectónico en donde se estudió las necesidades, requerimientos, espacios que la población necesita para mejorar las necesidades socio - culturales, educativos - tecnológicos en el distrito de Tarapoto.

1. ¿Con qué frecuencia acude a una biblioteca?



Gráfico 2: Frecuencia de visita a Biblioteca

Elaboración: Propia.

Como se puede apreciar en el gráfico, los encuestados en su mayoría acuden entre algunas y pocas veces a una biblioteca, lo cual se quiere mejorar con nuestra propuesta. Acudir

2. ¿A qué tipo de biblioteca acude Ud.?, si la respuesta es la letra “d” mencionar el tipo de biblioteca.

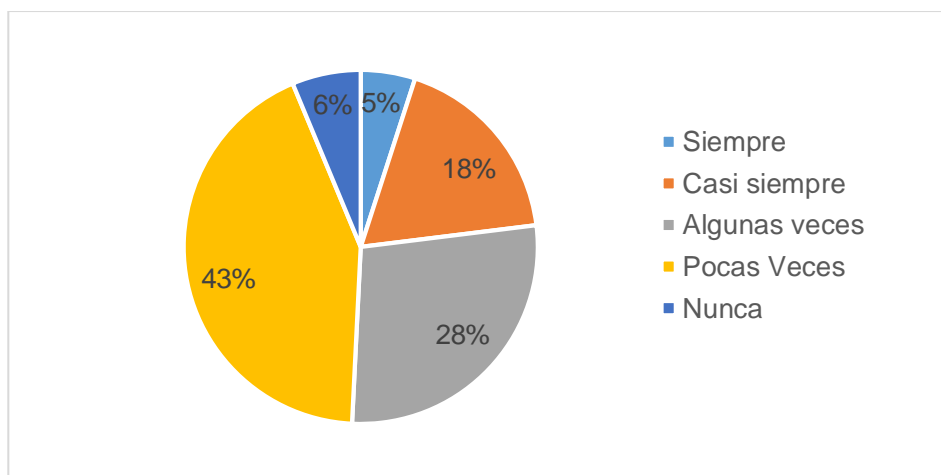

Gráfico 3: Tipo de Biblioteca

Elaboración: Propia.

El 49% de las personas encuestadas afirmaron que acuden a una biblioteca pública porque es la más accesible para todos, y resto acude a la las bibliotecas que forman parte del nivel educativo en el que se encuentran.

3. ¿Cuál es el uso que le da a la biblioteca? (Puede ser más de una respuesta)

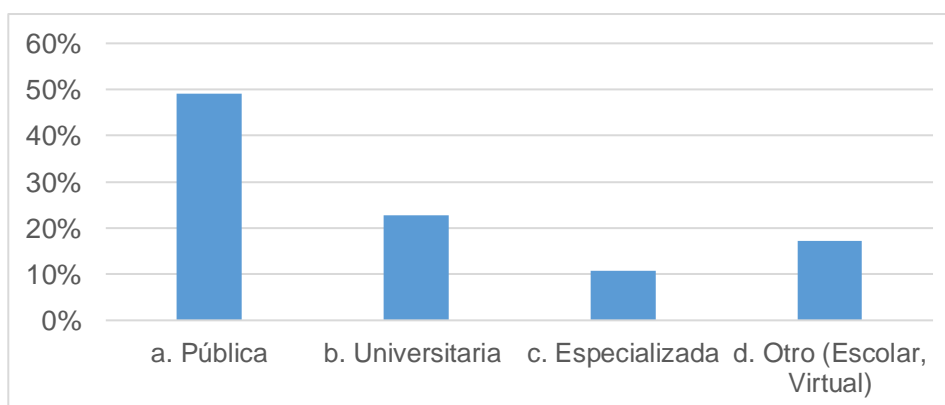

Gráfico 4: Uso de que le da a la Biblioteca

Elaboración: Propia.

Las personas que hacen uso de una biblioteca en su gran mayoría lo hacen para realizar investigaciones y practicar el hábito de la lectura.

4. ¿Considera usted que una Biblioteca Pública es necesaria para mejorar las necesidades socio - culturales, educativos - tecnológicos en el distrito de Tarapoto?

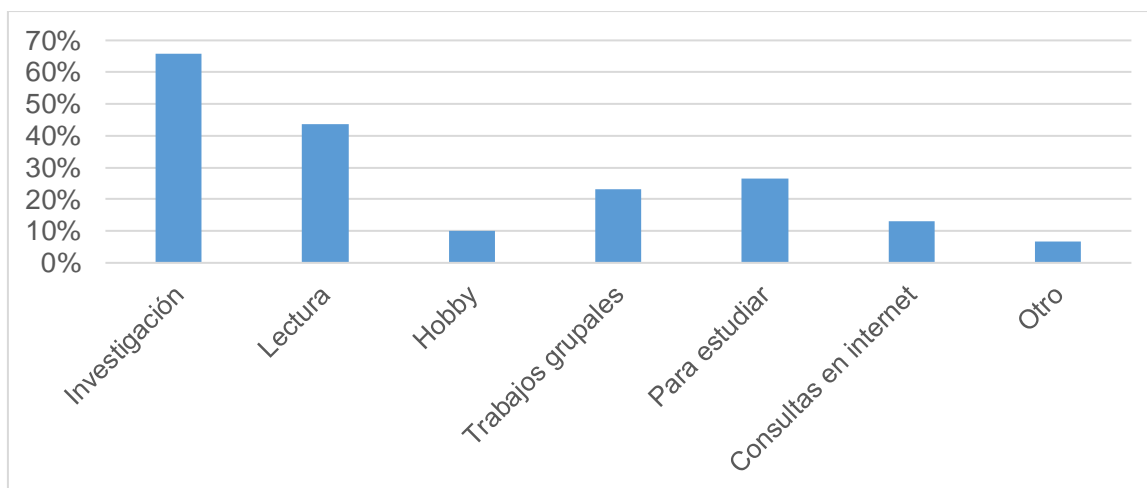

Gráfico 5: Necesidad de una Biblioteca Pública

Elaboración: Propia.

El 97% de las personas encuestadas respondieron que consideran necesaria para mejorar las necesidades socio - culturales, educativos - tecnológicos en el distrito la construcción de una Biblioteca Pública.

5. ¿Qué ambientes le gustaría que existan en la biblioteca aparte del área de consulta e investigación? (Puede ser más de una respuesta)

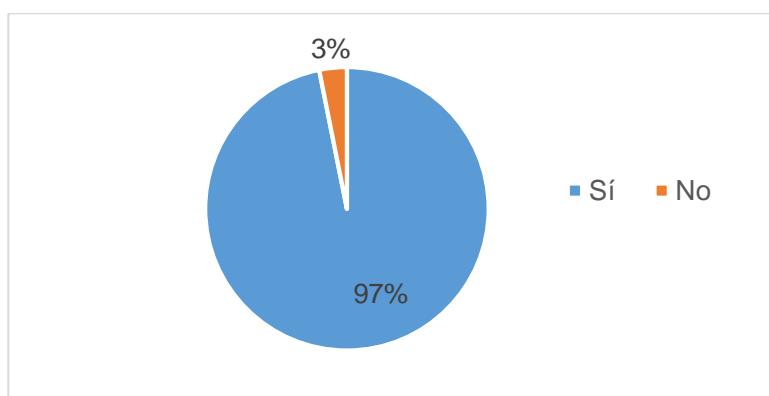

Gráfico 6: Ambientes requeridos por la población

Elaboración: Propia.

En el gráfico se presentan los ambientes que la población desearía que la Biblioteca Pública posea.

6. En caso de construirse una infraestructura de biblioteca pública, ¿Ud. Está de acuerdo que se ubique en el área del canchón municipal?

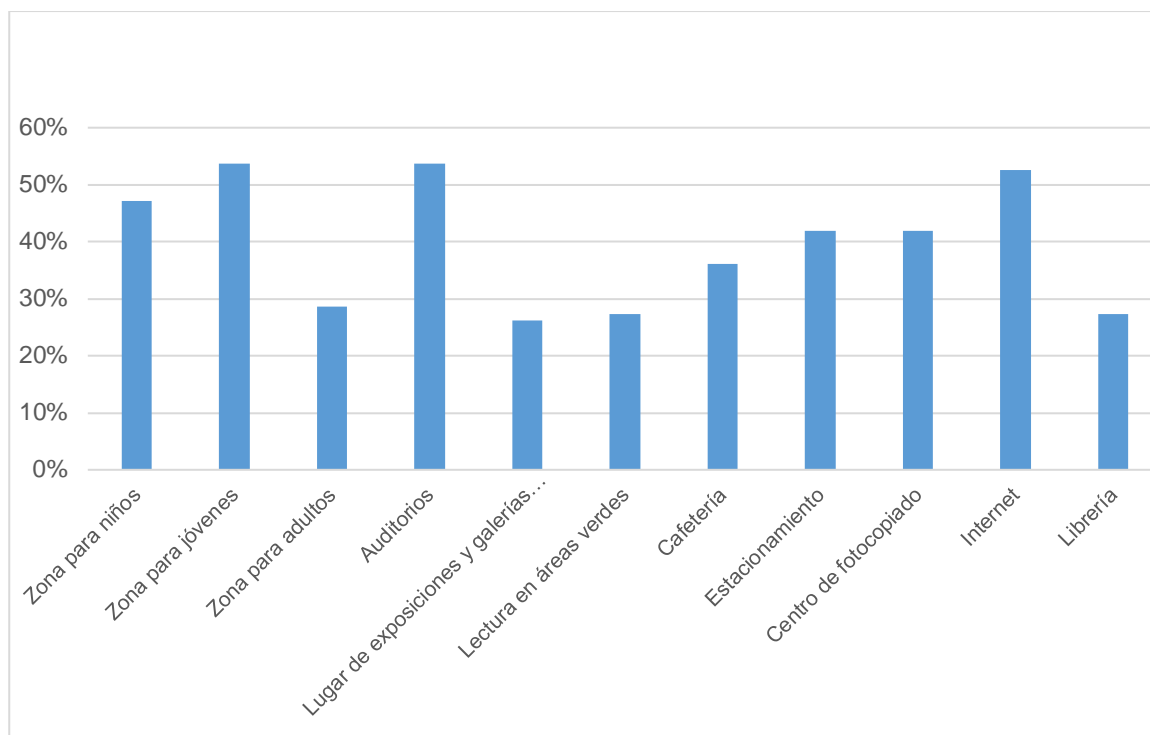

Gráfico 7: Ocupación del Área del canchón municipal

Elaboración: Propia.

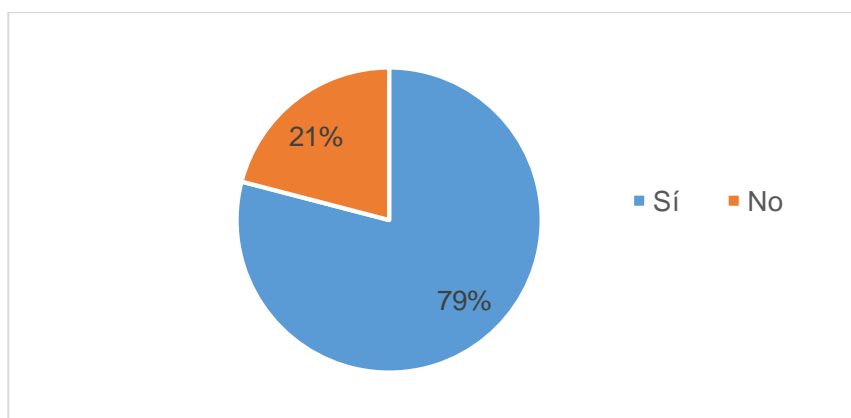

Gráfico 8: Motivo por el cual está de acuerdo

Elaboración: Propia.

Un 79% de los encuestados están de acuerdo que el proyecto se realice en el terreno del taller municipal más conocido como canchón municipal, debido a que consideran que por su ubicación es accesible, y sería un aporte a mejorar el entorno de la ciudad.

7. La biblioteca pública que existía en la Municipalidad, ¿satisfacía sus necesidades e intereses de información? Satisfacer

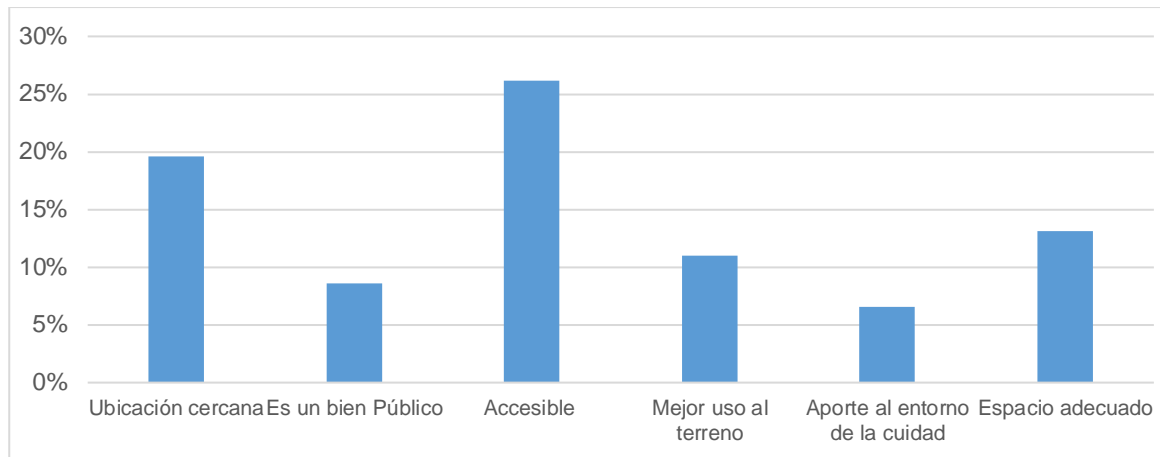

Gráfico 9: Satisfacción de Biblioteca municipal que existía

Elaboración: Propia.

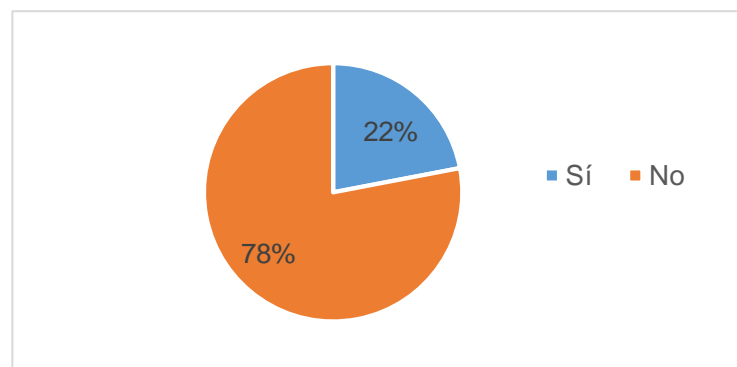

Gráfico 10: Motivo de insatisfacción

Elaboración: Propia.

La Biblioteca Municipal que existía y que ahora funciona en las instalaciones de la Municipalidad Provincial de San Martín, según las personas encuestadas en un 78% el servicio que brindaba y por ahora brinda no satisface las necesidades de información, infraestructura y falta promocionarla ya que también existe un grupo que desconocía de su existencia.

8. ¿Considera necesario la construcción de un edificio de biblioteca pública con todas las instalaciones culturales, tecnológicas, pertinentes en la ciudad de Tarapoto?

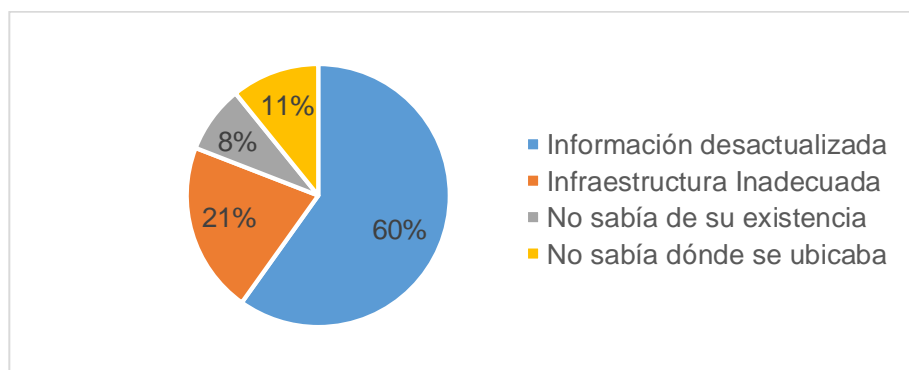

Gráfico 11: Necesidad de construcción de un edificio de Biblioteca Pública

Elaboración: Propia.

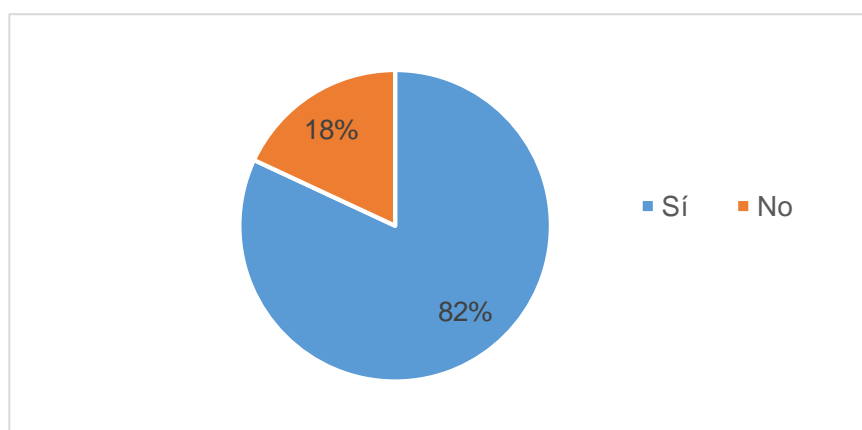

Gráfico 12: Motivo de la necesidad de un edificio de Biblioteca Pública

Elaboración: Propia.

El 82% de los encuestados afirmaron que es necesaria la construcción de un edificio de Biblioteca Pública en nuestro distrito, ya que existe la necesidad de mejorar la educación, acceso a la información y tecnología para cada uno de los pobladores y tener un buen desarrollo socio-cultural, con una infraestructura adecuada para el desarrollo de las actividades propias de una Biblioteca.

9. Como usuario de la biblioteca, usted obtiene determinados beneficios concretos cuando la usa. Pero pensando ahora en general, ¿me puede decir cuáles de los siguientes beneficios cree usted que dan las bibliotecas al conjunto de la sociedad, a su ciudad o a su pueblo?

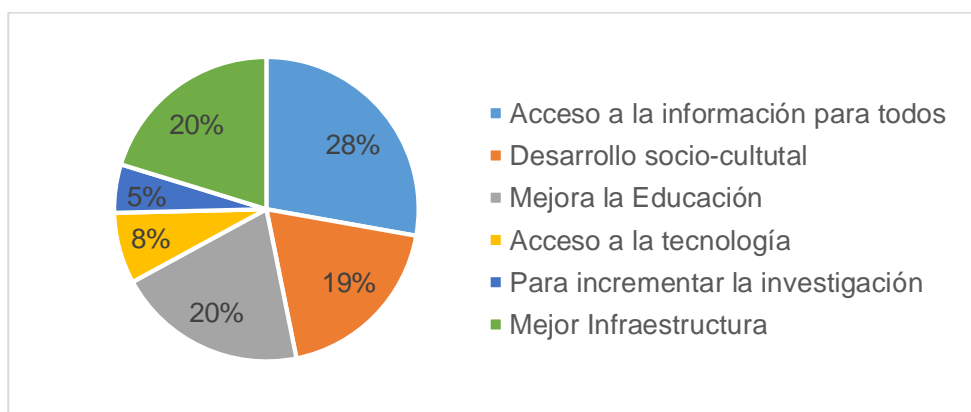

Gráfico 13: Beneficio de una Biblioteca Pública

Elaboración: Propia.

Los beneficios que trae consigo la construcción de una Biblioteca Pública en nuestro distrito son muy amplia, dando soporte no solo a la mejora de la educación, sino el libre acceso de toda la población a una fuente de información sin restricción de raza, sexo, edad, condición económica y religión.

10. De los siguientes servicios, ¿cuáles considera usted que se deberían implementar en la Biblioteca?

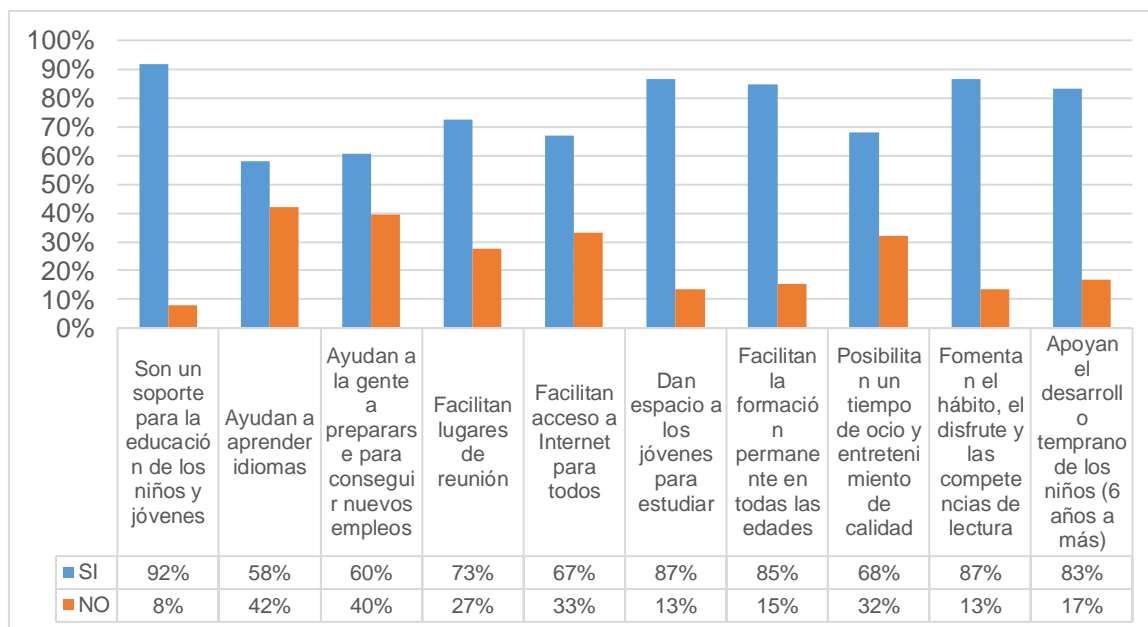

Gráfico 14: Sistema de uso

Elaboración: Propia.

El 58% de los encuestados dijeron que desearían que se pueda implementar el servicio de préstamo a domicilio, el 47% prestamos internos y el 74 % coincidieron que en la biblioteca se debe de contar con el servicio de fotocopiado por el cual se planteará un ambiente de reprografía.

Después de la realización de cada uno de los pasos para el desarrollo de la investigación se llegó a los siguientes resultados:

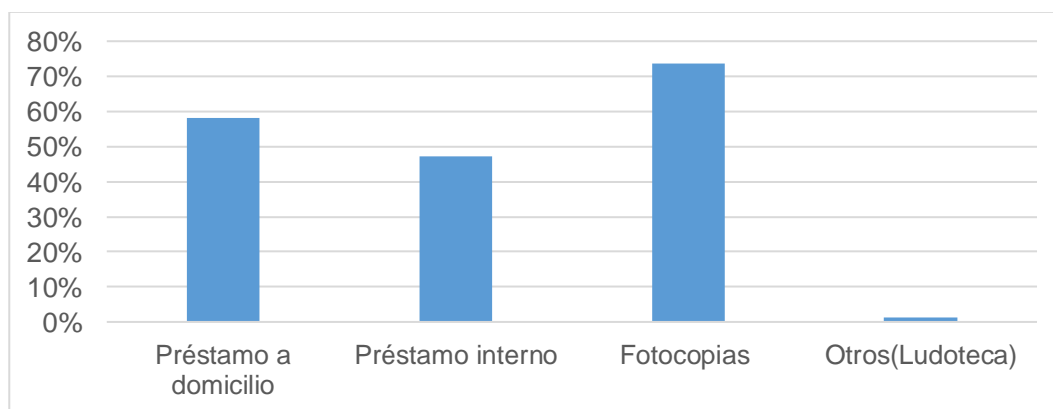
El 48.52% de la población del distrito de Tarapoto es menor a 30 años, el 42.66% menor a 60 años y también destacamos que la población mayor a 60 años solo constituye alrededor del 8.82%.

Se determinó el Rango por edades de beneficiarios de los servicios que brinda la biblioteca pública:

7-12 años (9.44%).

13-17 años (9.37%).

18 años a más (81.19%).

La ciudad ha crecido de una manera inorgánica y no planificada.

En el distrito de Tarapoto el 3% de su población no cuenta con servicio de agua potable, un 2% con el servicio de desagüe y un 4% con el servicio de electricidad.

El 7.7% del total de la población tiene nivel universitario completo y el 9 % superior no universitario, 16.7% de la población está capacitada con grado universitario o técnico para el desarrollo de las actividades sociales, económicas y productivas.

El 2.05% de la población de Tarapoto no está alfabetizada.

Tarapoto se tiene un porcentaje de escolaridad de 86.43%.

114 instituciones educativas con 26613 estudiantes.

La ciudad de Tarapoto, está representada por el folklore, sobresaliendo sus danzas, artesanías, esculturas muy variadas, con influencia antigua de los “Lamistos”, descendientes de los Chancas (provincia de Lamas), los Suchiches, Cumbazas y Chazutinos (provincia de San Martín), heredando de ellos, una cultura viril, pujante y trabajadora, posee una gran diversidad de comidas y bebidas típicas.

El 32.8% de la totalidad de hogares no cuentan con ningún servicio de información y/o comunicación.

Solo el 8.7% cuenta acceso al servicio de internet.

Conclusiones del capítulo.

Después de haber analizado cada uno de estos datos podemos concluir:

La población es predominantemente joven que se encuentran en formación escolar o superior.

Debido a las limitaciones económicas de la población, existe carencia de educación lo que los aleja de las oportunidades laborales que puedan ayudar a su desarrollo.

La Definición de criterios y pautas para la realización del diseño se ejecutó siguiendo ejemplos internacionales (**Ver anexo 02**), debido a que nuestro país no cuenta con ello.

En el diseño arquitectónico se tiene en cuenta los parámetros urbanos del predio donde se desarrollara el proyecto (**Ver anexo 03**).

La Biblioteca Pública del distrito de Tarapoto para satisfacer las necesidades socioculturales, educativos y tecnológicos de la población se divide en tres zonas organizadas por edades:

Zona Infantil (7-12 años)

Zona Juvenil (13-17 años)

Zona Pública (18 años a más)

Par lograr el buen funcionamiento de la Biblioteca Pública del distrito de Tarapoto se divide en 4 zonas:

Zona de Acogida y Promoción

Zona Administrativa

Zona de Servicio

Zona de servicios complementarios

El diseño de una biblioteca Pública trae consigo beneficios para la población:

Mejora la Educación, son un soporte para la educación de los niños y jóvenes, facilitan la formación permanente en todas las edades.

Ayudan a la gente a prepararse para conseguir nuevos empleos.

Facilitan lugares de reunión, posibilitan un tiempo de ocio y entretenimiento de calidad.

Fomentan el hábito, el disfrute y las competencias de lectura, incrementa la investigación.

Acceso a la información para todos.

Desarrollo socio-cultural, permite la difusión del Folklore del distrito.

Acceso a la tecnología, facilitan acceso a Internet para todos.

CAPÍTULO IV:

DESARROLLO DEL PROYECTO ARQUITECTÓNICO

4.1. Ubicación

La ciudad de Tarapoto, es la capital de la Provincia de San Martín, en la Región San Martín. Se encuentra ubicada en la cadena oriental del Área Natural Protegida Cerro Escalera: a $6^{\circ}31'30''$ de latitud sur y a $76^{\circ}22'50''$ longitud Oeste. A una altura de 333 m.s.n.m. (**Plan de Desarrollo Urbano, ciudad de Tarapoto**).

El terreno donde se realizara la intervención está ubicado Jr. Victor Manuel Arévalo del Distrito de Tarapoto.



Imagen 25: Ubicación del Distrito de Tarapoto

Elaboración: Propia.



Imagen 26: Distrito de Tarapoto – Área de Estudio

Elaboración: Propia.



Imagen 27: Ubicación del Terreno

Elaboración: Propia.

4.2. Memoria Descriptiva Arquitectura.

4.2.1. Proyecto

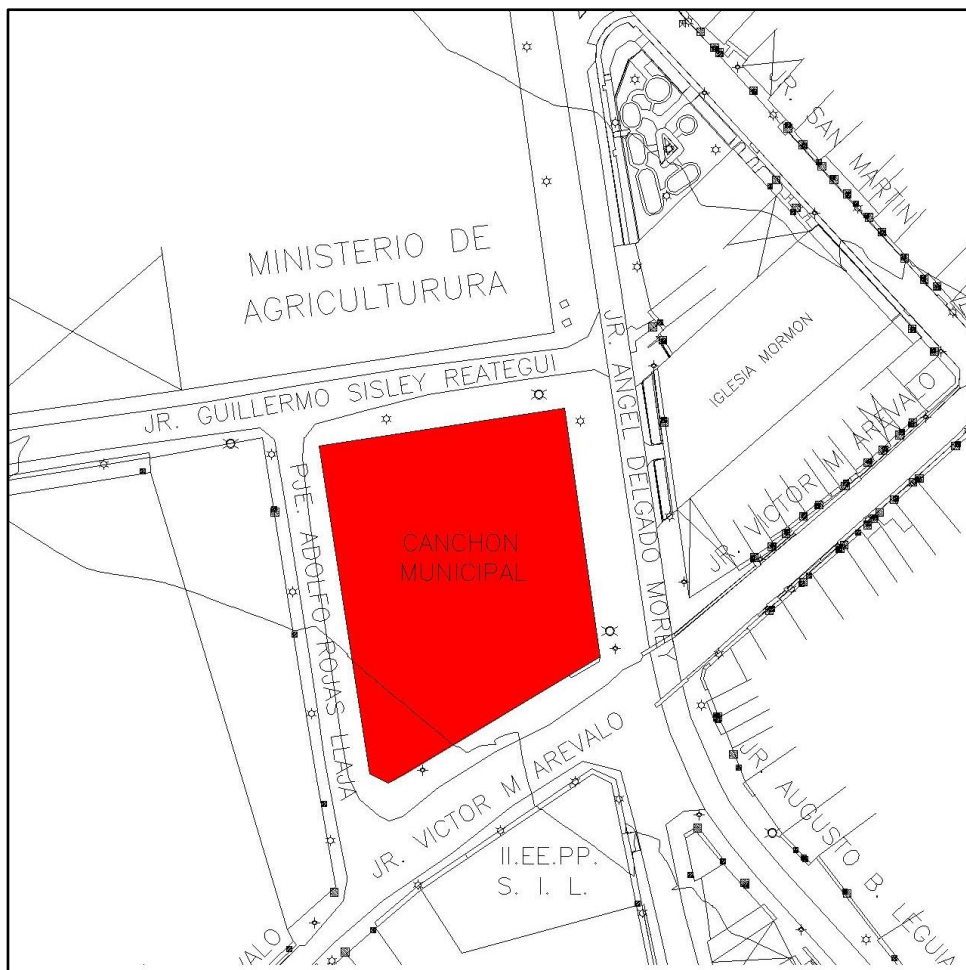
Análisis y Diseño de una Biblioteca Pública en el Distrito de Tarapoto, Provincia de San Martín – Región San Martín.

4.2.2. Ubicación Geográfica

Región : San Martín

Provincia : San Martín

Distrito : Tarapoto

4.2.3. Características del terreno:



Imagen 28: Características del Terreno

Elaboración: Propia.

Linderos

- Frente : Jr. Víctor Manuel Arévalo C-02, 59.12 m.
 Derecha : Jr. Ángel Delgado C-03, 60.28 m.
 Izquierda : Pje. Adolfo Rojas Llaja C-01, 84.70 m.
 Fondo : Jr. Guillermo Sisley Reátegui C-01, 59.72 m.

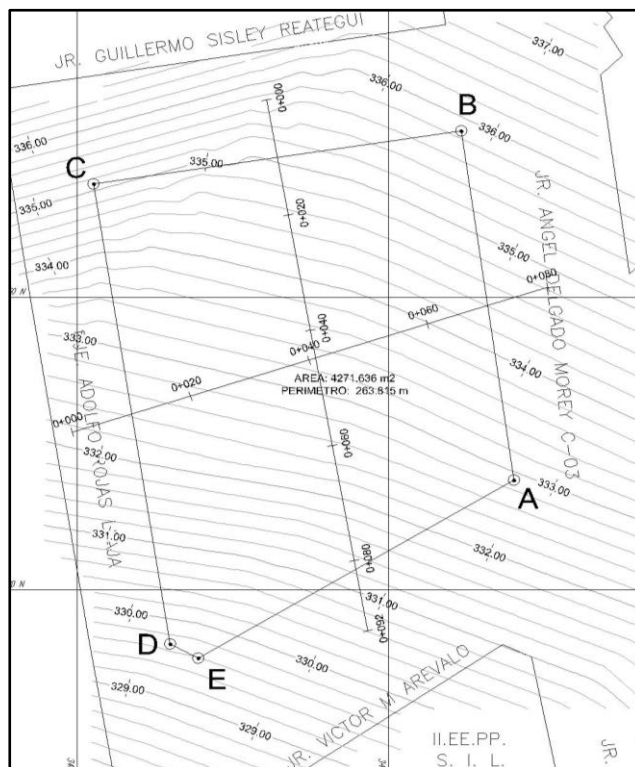
Forma del Terreno

El terreno tiene una forma trapezoidal.

Área del Terreno

El área total del terreno es de 4,271.64 m².

Perímetro

El perímetro total del terreno es de 263.82 ml.

Topografía

El distrito de Tarapoto se encuentra asentados fisiográficamente en Laderas Moderadamente Empinadas, presentando ondulaciones y pendientes moderadas. (**Plan de Desarrollo Urbano, ciudad de Tarapoto**). El terreno del canchón municipal, de propiedad de la Municipalidad Provincial de San Martín, posee una pronunciada pendiente de 4.00 m de desnivel entre el Jr. Ángel Delgado Morey Cdra. 03 y el Psj. Adolfo Rojas Llaja C-01 lo cual se aprovechó en el momento del emplazamiento y diseño de nuestro proyecto.



Imagen 29: Vista por el Jr. Víctor Manuel Arévalo C-02

Fuente: Propia.



Imagen 30: Vista por el Jr. Guillermo Sisley Reátegui C-01

Fuente: Propia.



Imagen 31: Perfiles topográficos del terreno

Elaboración: Propia.

Clima

La temperatura media anual en la ciudad de Tarapoto es de 33.3° C. El clima predominante “cálido y semi-seco”, sin exceso de agua durante el año y con una concentración térmica normal en verano”. (**Plan de Desarrollo Urbano, ciudad de Tarapoto**).

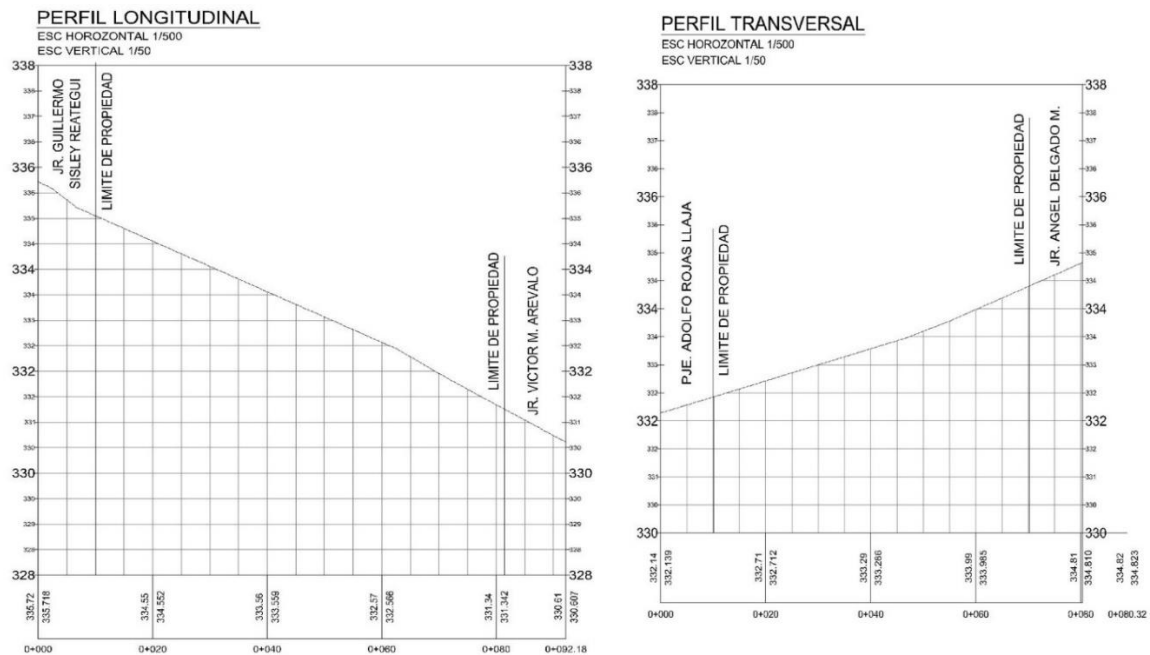
Precipitación y evaporación: El promedio de precipitación pluvial total anual de este tipo climático “cálido y semi-seco”, donde está ubicada la ciudad de Tarapoto, varía entre los 1094 y 1400 mm, con promedio de 1213 mm. En general, las mayores precipitaciones se presentan entre los meses de Octubre (a veces Setiembre) y abril, siendo siempre Marzo el que registra el valor más elevado.

El número de días de lluvia a lo largo del año en esta zona, varía entre 88 y 116. El número de días de lluvia al mes, varía entre un mínimo de 6 y un máximo de 13. Finalmente, el promedio de precipitación por día de lluvia varía entre un mínimo de 9 mm. y un máximo de 13 mm; sin embargo los registros de precipitación máxima en 24 horas alcanzan valores que oscilan entre 87 mm y 170 mm. Siendo la precipitación media anual en la ciudad de Tarapoto de 1213 mm.1

Las precipitaciones pluviales, anuales, siempre son superiores a 1000 mm sin sobrepasar los 5000 mm. La humedad atmosférica es alta durante todo el año igual que la

evapotranspiración. Las áreas que se cubren con mayor frecuencia de nubes son los cerros al este de Tarapoto y el frente Oriental de la Faja Sub-andina que se comporta como barreras de contención de los vientos que desplazan las nubes desde el este. (**Plan de Desarrollo Urbano, ciudad de Tarapoto**).

Temperatura: La temperatura una media anual de 33.3° C, con máximas que llegan a 38.8° C. La altitud de la zona urbana varía desde los 240 m.s.n.m. hasta los 520 m.s.n.m. El promedio de precipitación anual es de 1,094 mm (**Instituto Nacional de Defensa Civil**). Sin embargo se tienen reportes proporcionados por Servicio Nacional de Meteorología e Hidrología del Perú con temperaturas máximas de 38.8 grados en el mes de setiembre del 2010 lo que generó una sensación térmica de 45°C. (**Plan de Desarrollo Urbano, ciudad de Tarapoto**).

Humedad relativa: La estación de Tarapoto tiene una media anual de 77% de humedad relativa; variando de acuerdo al ciclo de lluvia. (**Plan de Desarrollo Urbano, ciudad de Tarapoto**).

Vientos: Este factor climático presenta una característica especial dentro de la zona en estudio: La estación de Tarapoto, registra vientos persistentes de dirección Norte de velocidad media de 3.2 Km./hora y, en menor porcentaje de dirección Sur con velocidad media de 6.3 Km./hora, durante todo el año. No se descarta, la ocurrencia esporádica de vientos fuertes y acompañados por fuertes precipitaciones, de consecuencias funestas. (**Plan de Desarrollo Urbano, ciudad de Tarapoto**).



Imagen 32: Asoleamiento y ventilación

Elaboración: Propia

Entorno

El terreno está situado en un lugar estratégico ya que cerca de él existen una gran cantidad de equipamientos urbanos, tenemos 3 Instituciones Educativas. En el entorno más cercano, el local del ministerio de agricultura en cual se construirá un parque temático, que junto con nuestro proyecto darán aún más importancia a este sector de la ciudad.

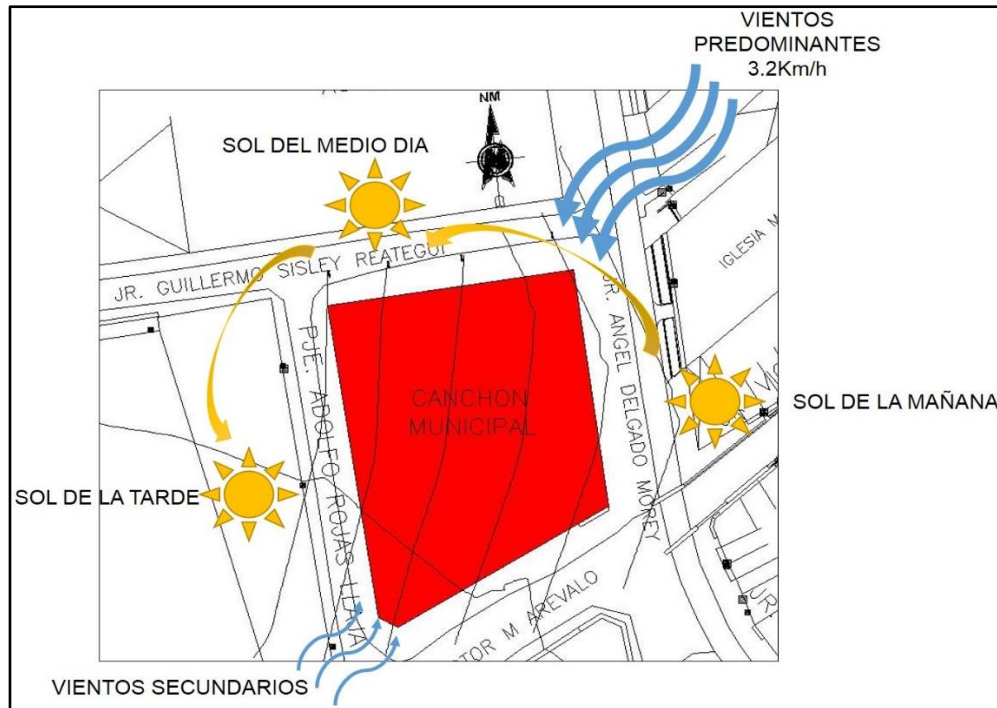

Imagen 33: Instituciones Educativas cercanas

Fuente: Propia



Imagen 34: Entorno

Fuente: Propia

Accesos



Imagen 35: Accesos

Fuente: Propia



Imagen 36: Estado de vías

Fuente: Propia

En el proyecto se plantea mejorar sistema vial existente, dar tratamiento a todas las vías perimetrales para la circulación vehicular y peatonal, mantener el doble sentido en el Jr. Guillermo Sisley por el cual se accede desde la Av. circunvalación y Jr. Ángel Delgado Morey al ingreso vehicular que se está proponiendo, al igual que Jr. Víctor Manuel Arévalo mantener el doble sentido; ya que a él se accede desde una vía principal de la ciudad Jr. Augusto B. Leguía; en este frente se está proponiendo el ingreso principal peatonal.

Al Psj. Adolfo Rojas Llaja se está proponiendo cambiarlo a ser una vía de un solo sentido, debido al que la vía es muy estrecha y no cumple para la circulación vehicular de dos sentidos. En cuanto al Jr. Ángel Delgado Morey se plantea que siga siendo de un solo sentido, porque es la continuación del jr. Augusto B. Leguía que viene desde el centro de la ciudad y se convierte en el eje de acceso principal a nuestro proyecto y a todo equipamiento urbano que existe en esta zona de la ciudad.

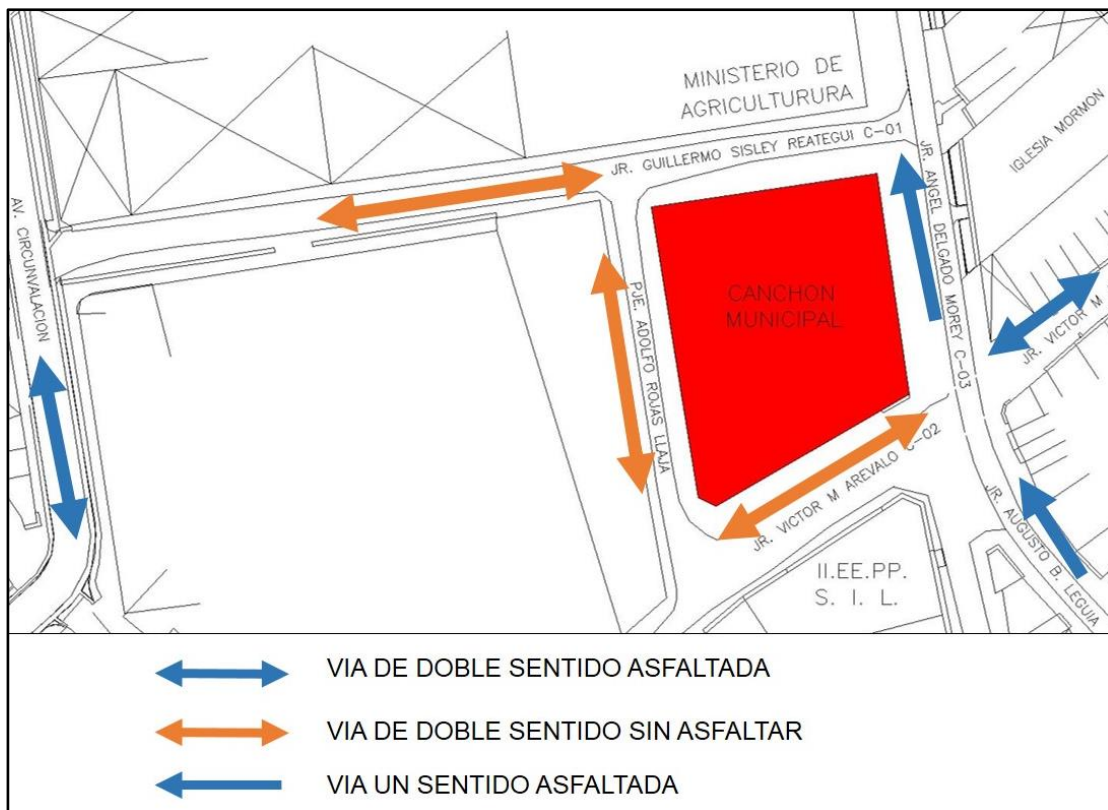
Servicios

Servicio telefónico: Cuenta con servicio telefónico fijo, la que a su vez está interconectada a la telefonía móvil a nivel nacional e internacional.

Servicio de Internet: Cuenta con este servicio, por lo cual se plantea el uso de internet para todos dentro de la Biblioteca Pública.

Servicio e Infraestructura Eléctrica: Este servicios es brindado por Electro Oriente, posee alumbrado público.

Servicio de Agua Potable: Este servicios es brindado por EMAPA San Martin, pero es deficiente por la racionalización que se efectúa, por lo cual se plantea medidas de almacenamiento, para contar con el servicio todo el día.

Servicio de Desagüe: El terreno, cuenta con este servicio brindado por EMAPA San Martin.

Drenaje Pluvial: Por el frente del Jr. Víctor Manuel Arévalo C-02 se cuenta con alcantarilla recientemente construida, por lo cual se está planteando dar continuidad respetando los niveles dejados para la libre evacuación de aguas pluviales, con el sistema de cunetas y alcantarillas.

4.2.4. Programación Arquitectónica

Al momento de empezar con la programación de nuestro proyecto, se pensó en la Biblioteca Pública como equipamiento cultural que aporte al crecimiento de la sociedad de nuestro distrito, que sea concebido como un espacio de encuentro social, educativo cultural y tecnológico. La relación entre el futuro Parque temático, la Biblioteca Pública que estamos proponiendo y el parque infantil existente, generaran en el sector un lugar de encuentro importante para el desarrollo de varias actividades. Aportando de esa manera a la ciudad con espacios de uso público que permita el crecimiento del sector como un espacio cultural por medio de la relación entre lo existente y el proyecto. Esta idea se refleja en el diseño de la alameda que forma parte del proyecto con el fin de que conecte los predios antes mencionados.

4.2.4.1. Necesidades de la Población

Después de haber analizado referentes de bibliotecas Públicas, en cuanto a su espacialidad y revisado normativas con tal de identificar los énfasis que se le han dado a los ambientes. Con el fin de ordenar cada una de las necesidades, se han clasificado los espacios por zonas según edades, así tenemos:

Zona Infantil (7-12 años): El requerimiento de estos espacios se ha vuelto muy importante ya que además de estimular al infante desde temprana edad a la lectura, se refuerzan a su vez los lazos familiares. Los espacios infantiles son muchas veces el espacio apropiado fuera del hogar para aprender de forma lúdica, es por ello que el énfasis en estos espacios es muy importante.

Zona Juvenil (13-17 años): Es la mayor población que usa la biblioteca, el hecho de poder tener lugares apropiados para poder realizar tareas después del colegio es una de las características que han causado mayor impacto en ellos. Debido a que aleja a los jóvenes del entorno de delincuencia en el que viven, además de ayudarlos a acceder a la información no solo de libros, sino también de Internet y medios digitales.

Zona Pública (18 años a mas): Un sector de esta población está dado por los alumnos , egresado y profesores universitarios, pero los 2 últimos casi no utilizan estos servicios en este tipo de bibliotecas ya que cuentan con recursos en sus propias entidades educativas. El mayor beneficio lo reciben los estudiantes al tener espacios de estudios para reuniones de trabajo (salas de trabajo grupal) y para el acceso a internet, así como también material digital. En el caso de los adultos, los programas que más se promueven para este sector son los de capacitación al uso de las computadoras, ya que muchas de estas personas no cuentan con los recursos para tener una computadora en casa, además de talleres donde a través de ellos pueden obtener mejores empleos, por lo cual se está planteando un ambiente de Coworking, cotrabajo o trabajo cooperativo. El uso de la hemeroteca además que para el ocio es utilizado como medio de consulta para los trabajos en los avisos clasificados, a los cuales pueden acceder de manera gratuita.

4.2.4.2. Necesidades para funcionamiento

Para el buen funcionamiento de la Biblioteca Pública es necesario contar con las siguientes zonas:

Zona Administrativa: En esta zona se encuentran los ambientes para el personal administrativo que son los encargados de gestionar todos los recursos que están implicados en su estructura y por ende en su funcionamiento. Para concretar esta tarea será preciso ordenar y organizar lo que compete a la Biblioteca, a los recursos económicos disponibles y

los que ingresan, y también a los recursos humanos. El equilibrio de todo ello generará una buena administración.

Zona de Servicio: La zona de servicio alberga los ambientes que ayudan en el buen funcionamiento de las actividades que brindar la biblioteca.

Zona de servicios complementarios: En esta zona se encuentran los ambientes que complementan a la zona de servicio para el correcto funcionamiento de la biblioteca tal es el caso de los estacionamiento, patio de maniobras y cuarto de basura

4.2.4.3. Normativas a utilizar

La UNESCO (**Organización de las Naciones Unidas para la Educación, la Ciencia y la Cultura**) a través del IFLA (**Federación Internacional de Asociaciones de Bibliotecarios y Bibliotecas**) se encarga de las implementar normas para el diseño de bibliotecas, algunos países han ido implementando normas que ayudan a mejoras en el diseño de las mismas para beneficiar de mejor manera al usuario. Se han recogido las normas más importantes para el programa arquitectónico a desarrollar.

Norma de Dimensionamiento de Áreas

El tamaño de la biblioteca: La cantidad de espacio requerido para una biblioteca pública depende de factores como las necesidades propias de la comunidad, las funciones de la biblioteca, el nivel de los Recursos disponibles, la importancia de los fondos, el espacio del que se dispone y la Proximidad de otras bibliotecas. Como estos elementos variarán considerablemente de un país a otro y de un proyecto de construcción a otro.

No hay una norma universal para la construcción de bibliotecas públicas, aunque en algunos países o regiones se han elaborado algunas. Figuran como ejemplos las normas utilizadas por Ontario (Canadá) y Barcelona (España), que resultan útiles al planificar la construcción de una biblioteca. Es importante que se tengan en cuenta las necesidades específicas de la comunidad interesada para determinar el espacio definitivo que ha de asignarse a la biblioteca. Para el programación de áreas se ha utilizados: **Directrices IFLA/UNESCO para el desarrollo / Servicio de bibliotecas públicas 2007, Normas modelos de Canadá y España (ver Anexo 02), La Arquitectura de la Biblioteca: recomendaciones para un proyecto integral y el Reglamento Nacional de Edificaciones (RNE).**

En la planificación de una biblioteca se debe tener presente que la automatización ha modificado las estructuras de los servicios de las bibliotecas y deben tener en cuenta las tecnologías actuales y futuras en el diseño y el tamaño de la biblioteca.

Pautas de la Biblioteca Pública de Ontario (Canadá), 1997

Las bibliotecas públicas de Ontario utilizan los métodos siguientes para determinar las necesidades de espacio:

Por m², lo cual permite instalar estanterías bajas y pasillos más amplios en Superficie media por persona. Para una comunidad de menos de 100.000 habitantes, la norma apropiada es de 56 m² por cada 1.000 habitantes.

Tamaño del edificio determinado por los componentes principales:

Espacio de los fondos - Este espacio puede determinarse utilizando la norma media de 110 volúmenes zonas especializadas como las colecciones para niños y las de referencia, mientras que en las zonas más grandes de no ficción (ensayos, biografías, obras de divulgación, etc.) se pueden instalar estanterías normales. Espacio necesario = 1 m² por cada 110 volúmenes.

Espacio de los usuarios - Una norma aceptable al respecto es de 5 espacios de usuario por cada 1.000 habitantes. Esto permite instalar puestos de estudio individuales en las zonas de adultos y de niños, así como asientos informales, mesas de consulta de referencias, terminales audiovisuales, terminales de acceso público a Internet. Un espacio de 2,8 m² para cada puesto de lector es una norma aceptable.

Espacio del personal Una norma recomendada para las bibliotecas que se utiliza para determinar el número de empleados es de 1 empleado por cada 2.000 habitantes. El espacio del personal puede determinarse utilizando un espacio total por empleado de 16,3 m². Esta cifra comprende los terminales de trabajo, los mostradores de servicio a los lectores, las zonas de circulación, las consignas automáticas, etc. Espacio necesario: 16,3 m² por empleado – 1 empleado por cada 2.000 habitantes.

4.2.4.4. Cuadro de áreas

El programa arquitectónico responde a las necesidades planteadas en la problemática, a la vez que se adapta a las normas internacionales para la planificación de edificios bibliotecarios. Dichas normas establecen tanto los locales mínimos que un centro

bibliotecario deberá tener, así como sus áreas, todo en relación a la población del distrito de Tarapoto.

Debido a que el proyecto de Biblioteca Pública en el distrito de Tarapoto, se plantea no solo para satisfacer las necesidades socio-educativas, culturales y tecnológicas de la actualidad, sino que deberá proyectarse para cubrir las necesidades de la población durante un periodo de 10 años, el programa arquitectónico se calcula de acuerdo a la población proyectada del distrito, hasta el año 2026. De acuerdo con las “Proyecciones de Población por distritos” **Instituto Nacional de Estadística e Informática (INEI).**

Tabla 11:
Proyección de población por distrito de Tarapoto-Edades

EIDADES	AÑO/POBLACION	
	2017	2026
INFANTIL (7-12 AÑOS)	6218	7415
JUVENIL (13-17 AÑOS)	6175	7364
PUBLICA (18 AÑOS A MAS)	53492	63794

Fuente: INEI 2015

Cuadro de áreas (**Ver Anexo 04**)

4.2.4.5. Aforo resultante del proyecto

Con resultante del proyecto tenemos que la Biblioteca Pública del distrito de Tarapoto albergará a 1238 personas, entre el personal que laborara en ella y el público usuario.

Tabla 12:

Aforo Personal de la Biblioteca Pública de Tarapoto

AFORO PERSONAL	
BIBLIOTECARIOS	19.00
BIBLIOTECARIOS ZONA INFANTIL	9.00
SERVICIO	32.00
ADMINISTRATIVO	12.00
TOTAL	72.00

Elaboración: Propia

Tabla 13:

Aforo Usuarios de la Biblioteca Pública de Tarapoto

AFORO USUARIO	
NIÑOS (7 a 12)	138.00
JÓVENES (13 a 17)	170.00
GENERAL	858.00
TOTAL	1166.00

Elaboración: Propia

Tabla 14:

Aforo Total de la Biblioteca Pública de Tarapoto

AFORO TOTAL	
ADMINISTRATIVOS	72.00
USUARIOS GENERAL	1166.00
TOTAL	1238.00

Elaboración: Propia

4.2.4.6. Análisis de Relaciones y Flujos de circulación



Gráfico 15: Flujo de circulaciones entre Zonas

Elaboración: Propia.

Zona de acogida y Promoción

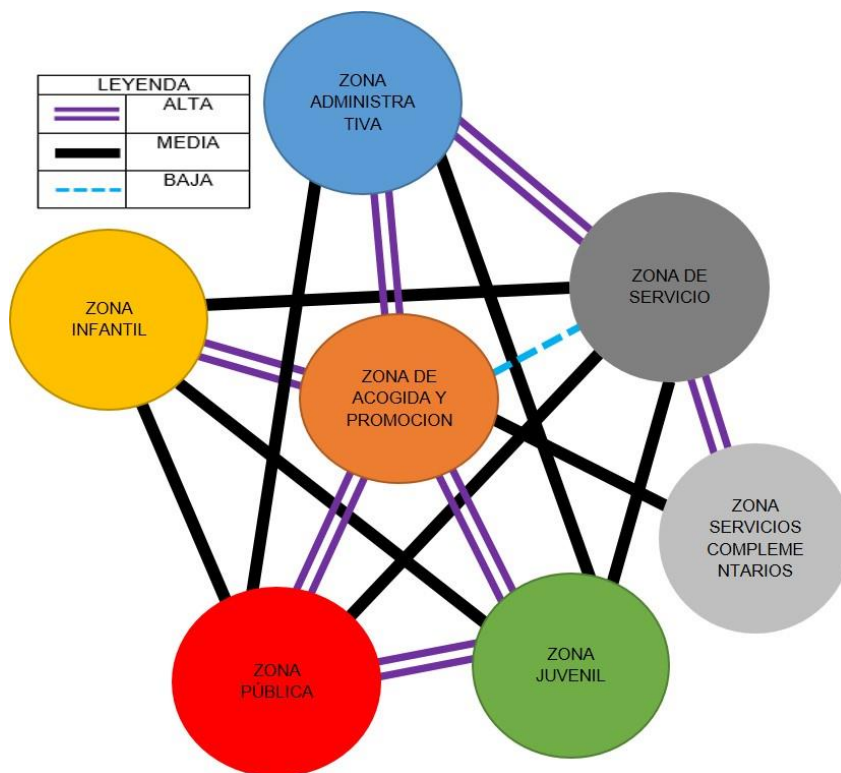

Gráfico 16: Relaciones y Flujos Zona de Acogida y Promoción

Elaboración: Propia.

Zona Administrativa

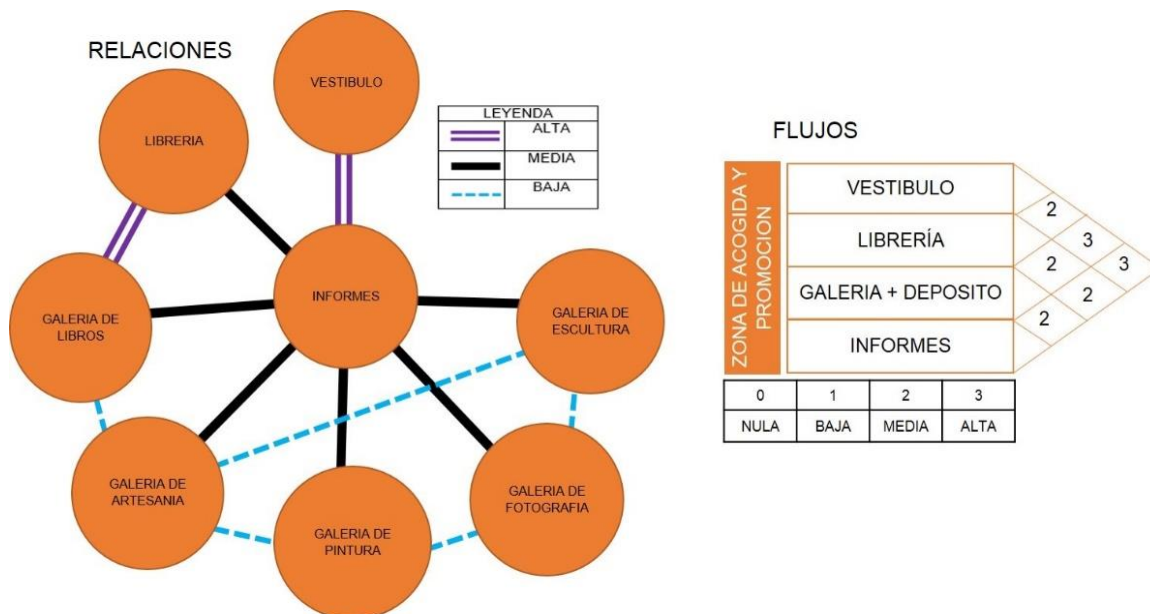

Gráfico 17: Relaciones y Flujos Zona Administrativa

Elaboración: Propia.

Zona Infantil (7-12 años)

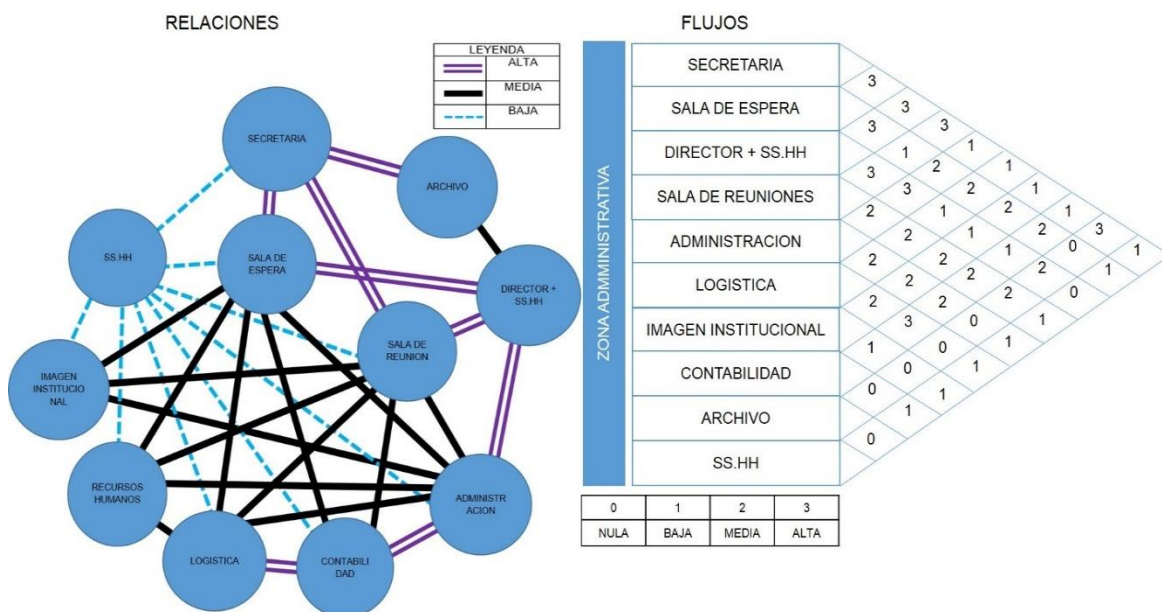

Gráfico 18: Relaciones y Flujos Zona Infantil

Elaboración: Propia.

Zona Juvenil (13-18 años)

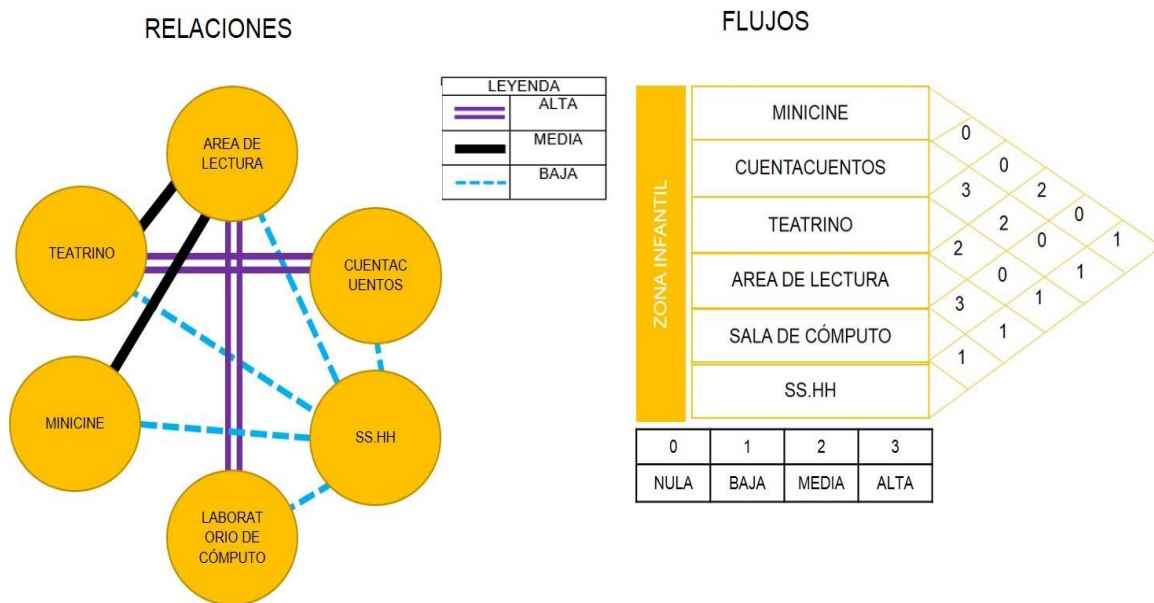

Gráfico 19: Relaciones y Flujos Zona Juvenil

Elaboración: Propia.

Zona Pública (18 años a más)

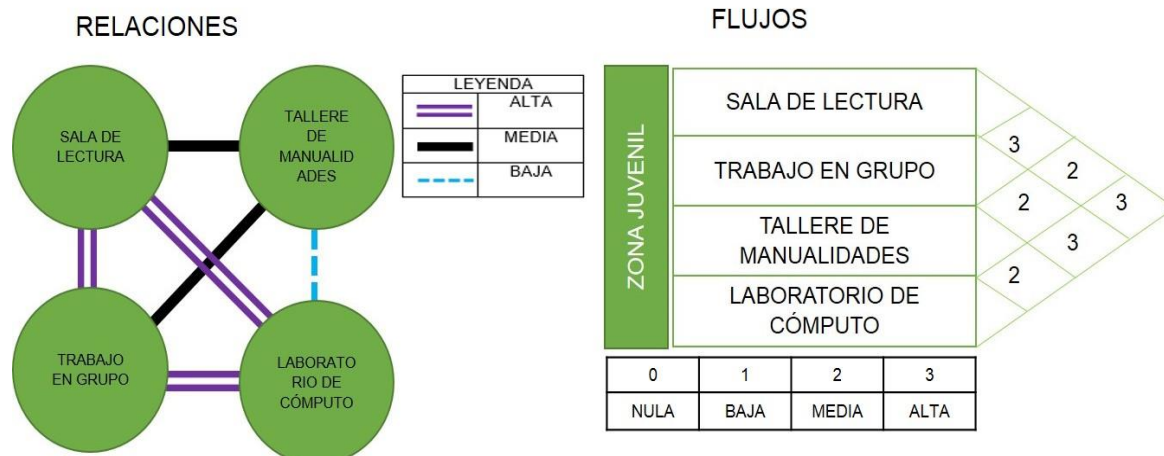

Gráfico 20: Relaciones Zona Pública

Elaboración: Propia.

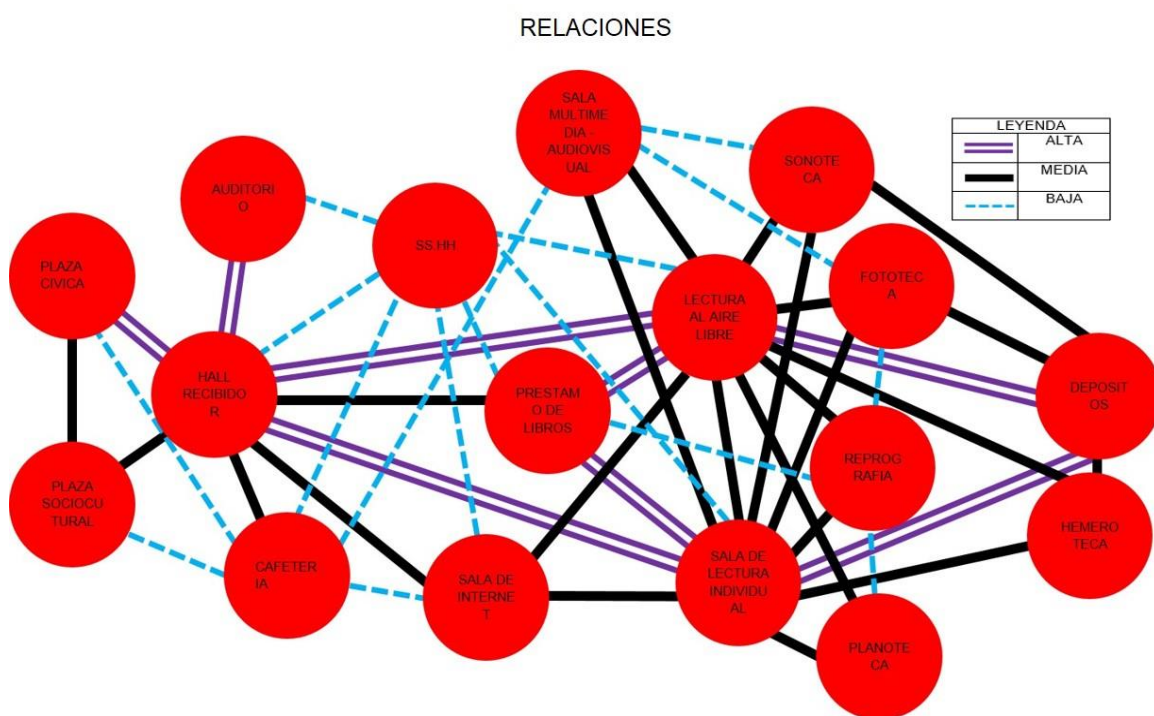

Gráfico 21: Flujos Zona Pública

Elaboración: Propia.

Zona de Servicio

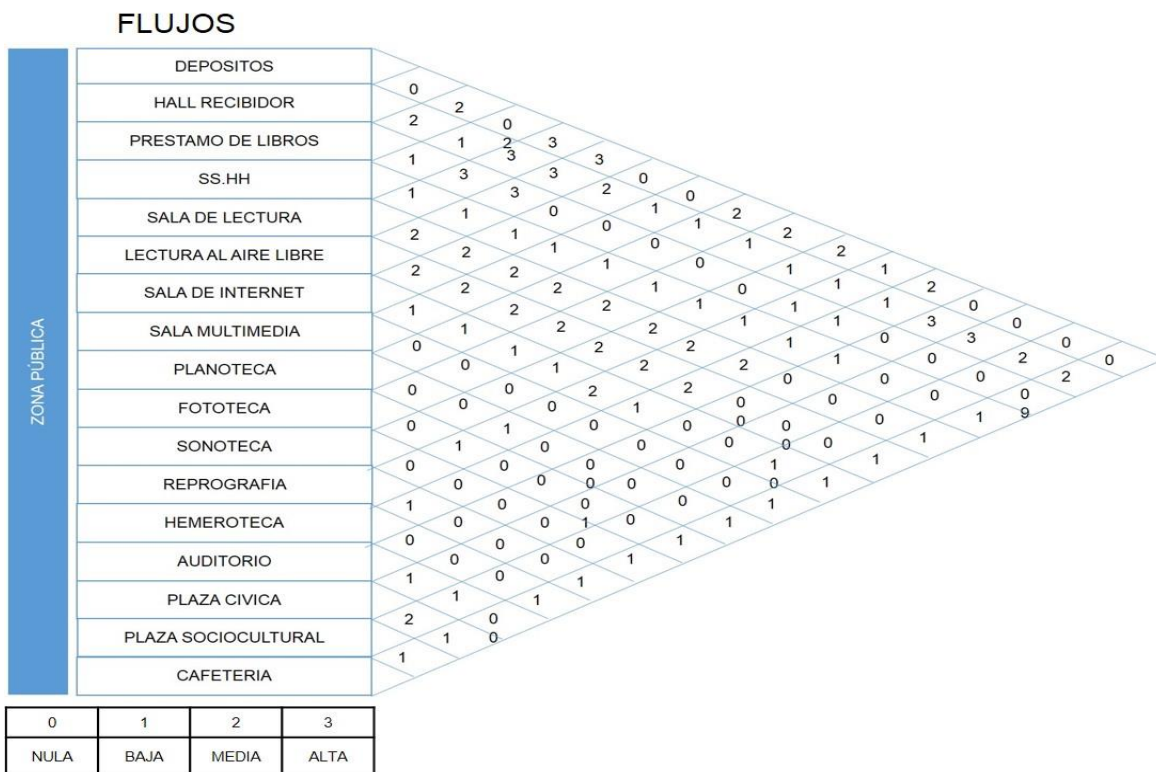

Gráfico 22: Relaciones Zona de Servicio

Elaboración: Propia.

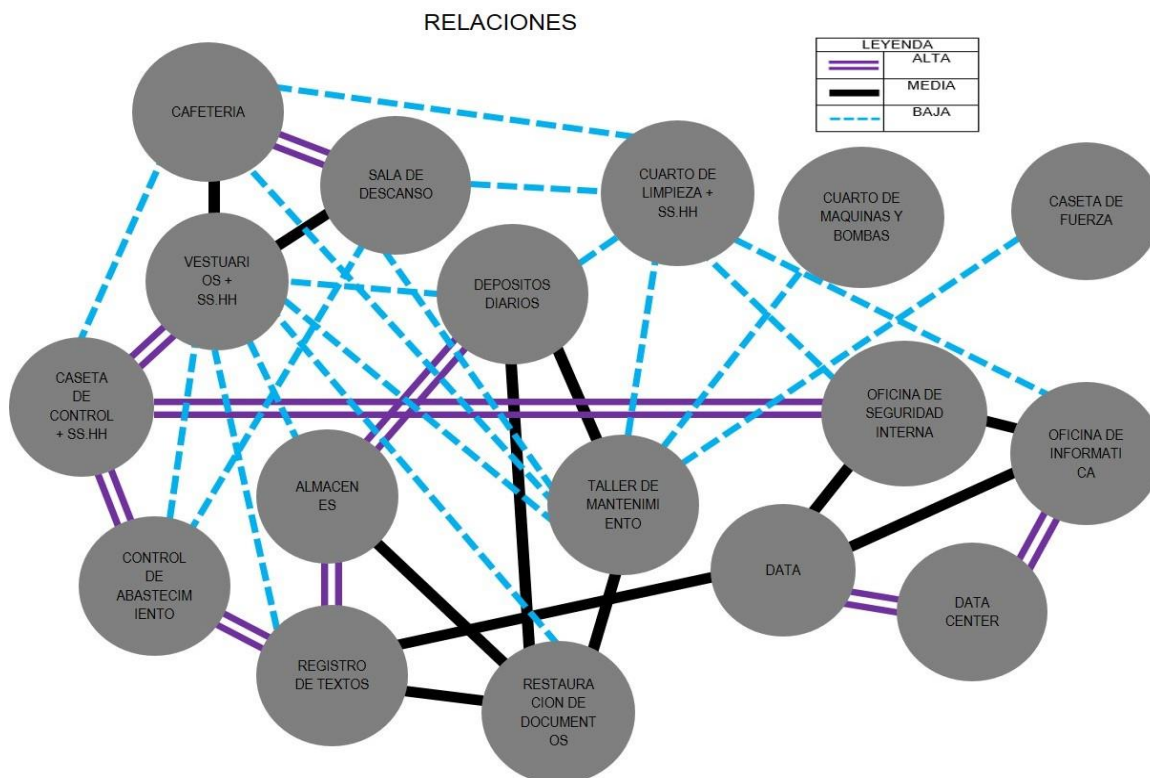

Gráfico 23: Flujos Zona de Servicio

Elaboración: Propia.

Zona de Servicios Complementarios

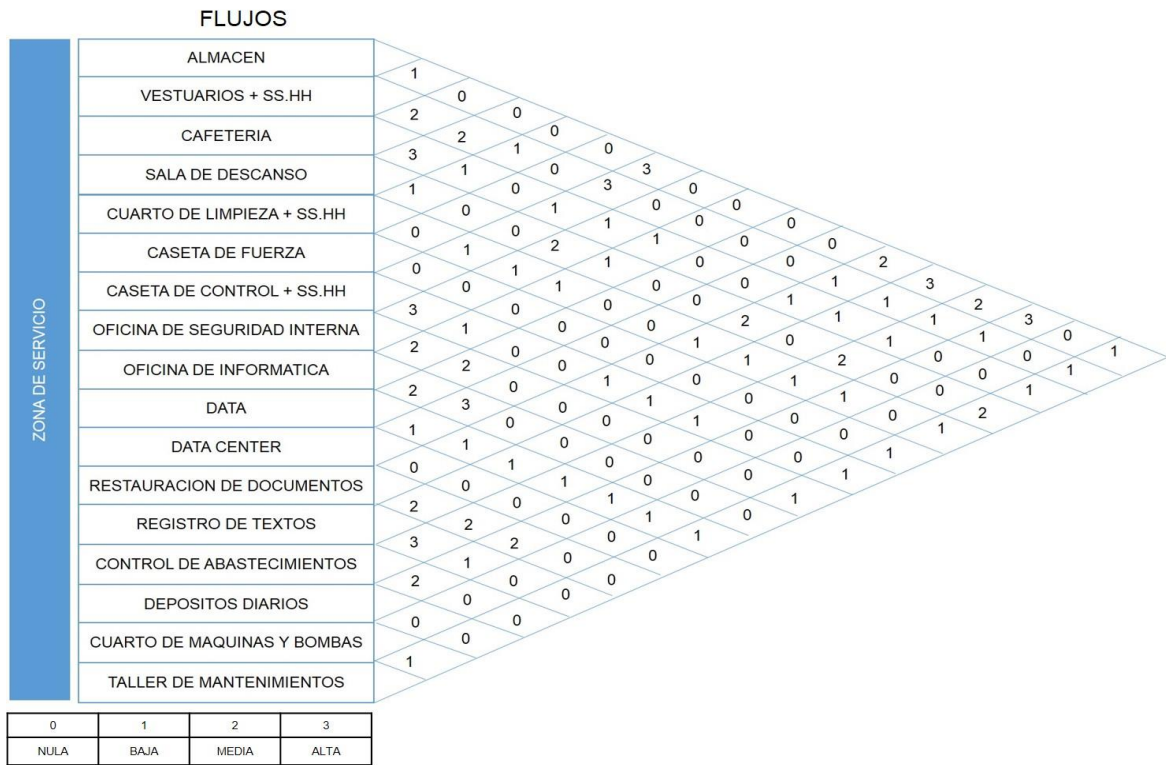

Gráfico 24: Relaciones y Flujos Zona de Servicios Complementarios

Elaboración: Propia.

4.2.5. Propuesta Arquitectónica

4.2.5.1. Zonificación

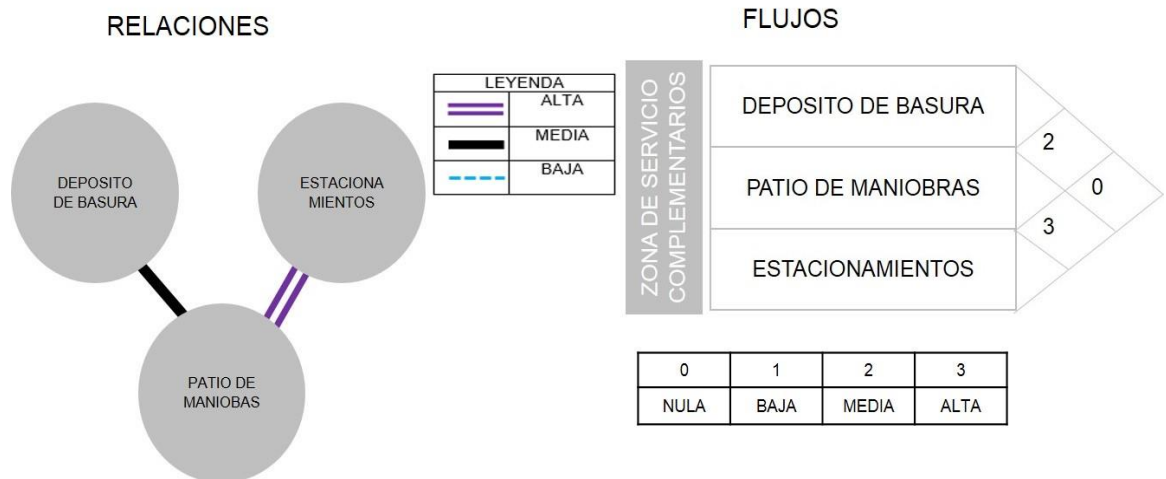

Imagen 37: Zonificación Sótano

Elaboración: Propia.

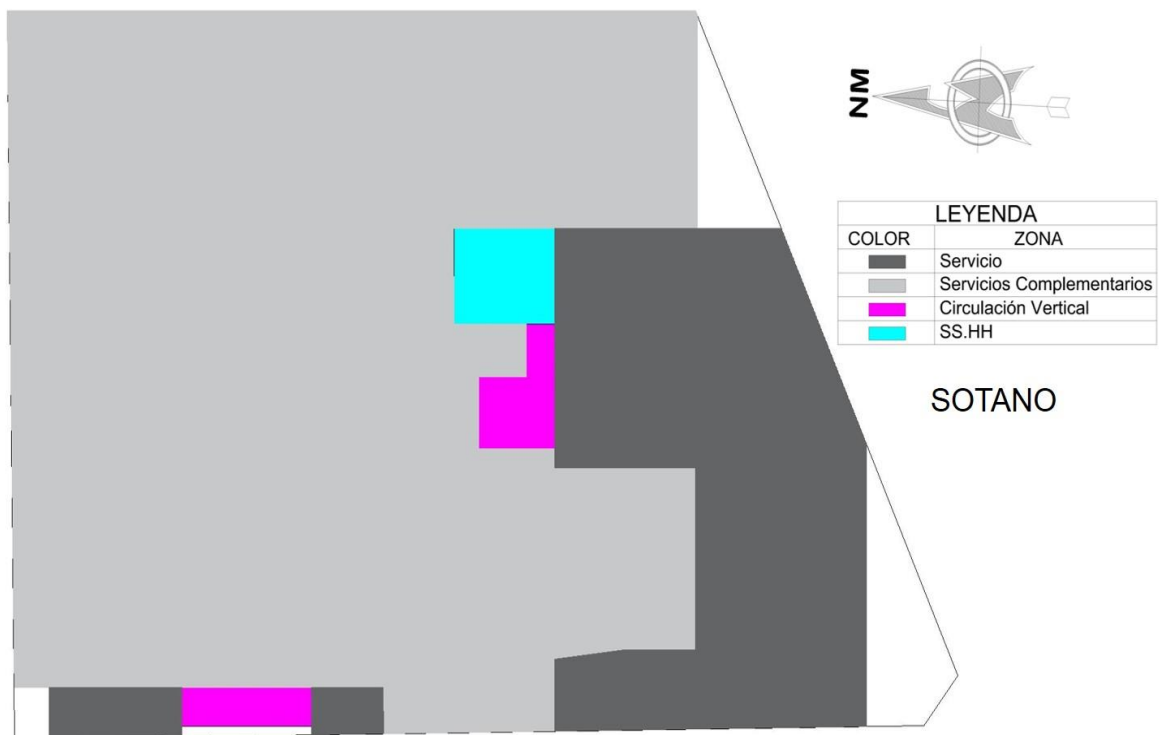

Imagen 38: Zonificación Primer Nivel

Elaboración: Propia.

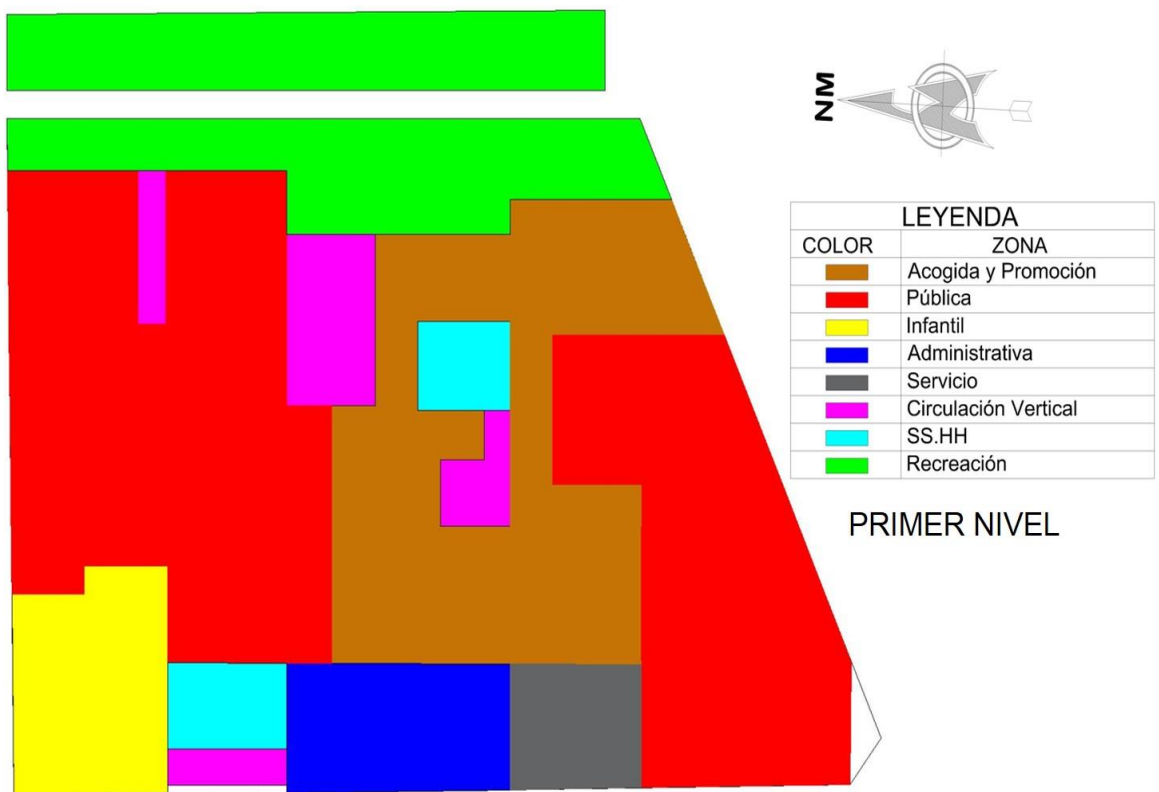

Imagen 39: Zonificación Segundo Nivel

Elaboración: Propia.

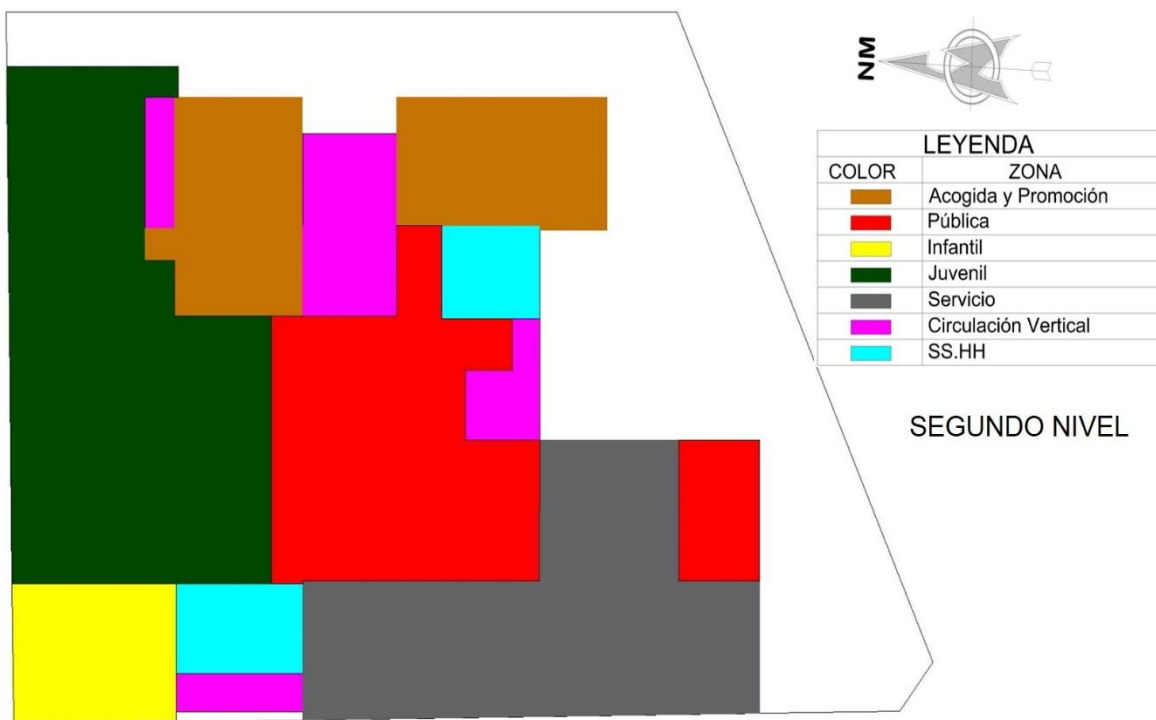

Imagen 40: Zonificación Tercer Nivel

Elaboración: Propia.

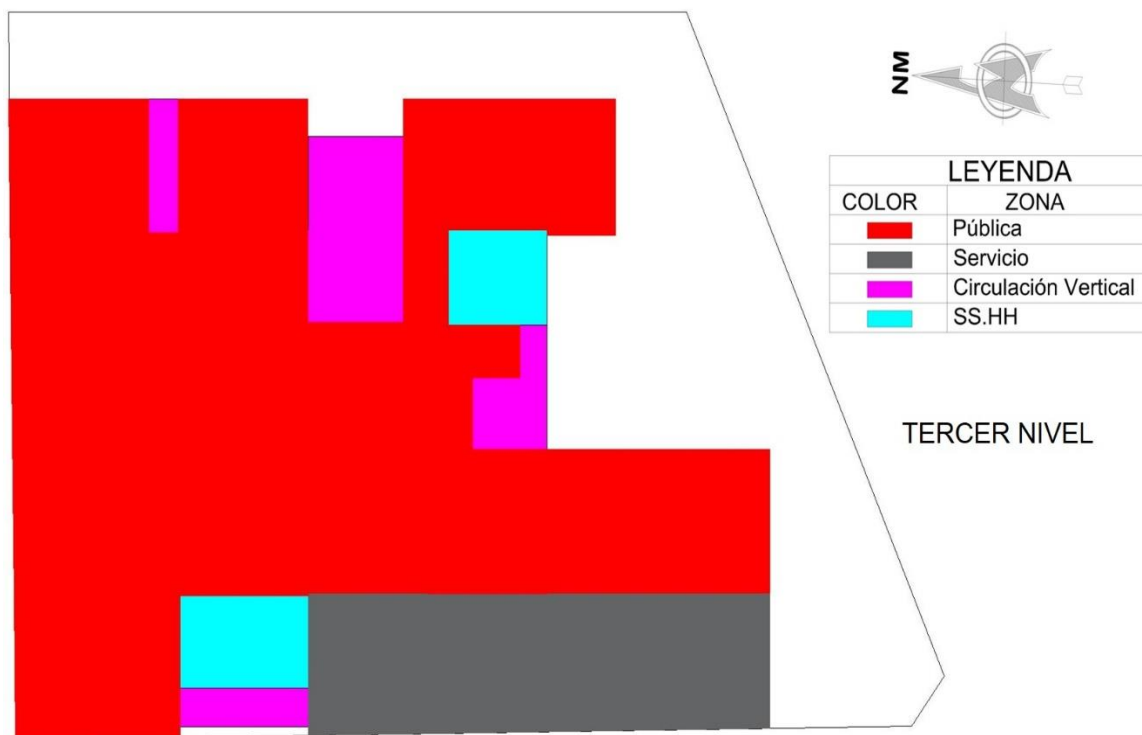

Imagen 41: Zonificación Azotea

Elaboración: Propia.

4.2.5.2. Volumetría

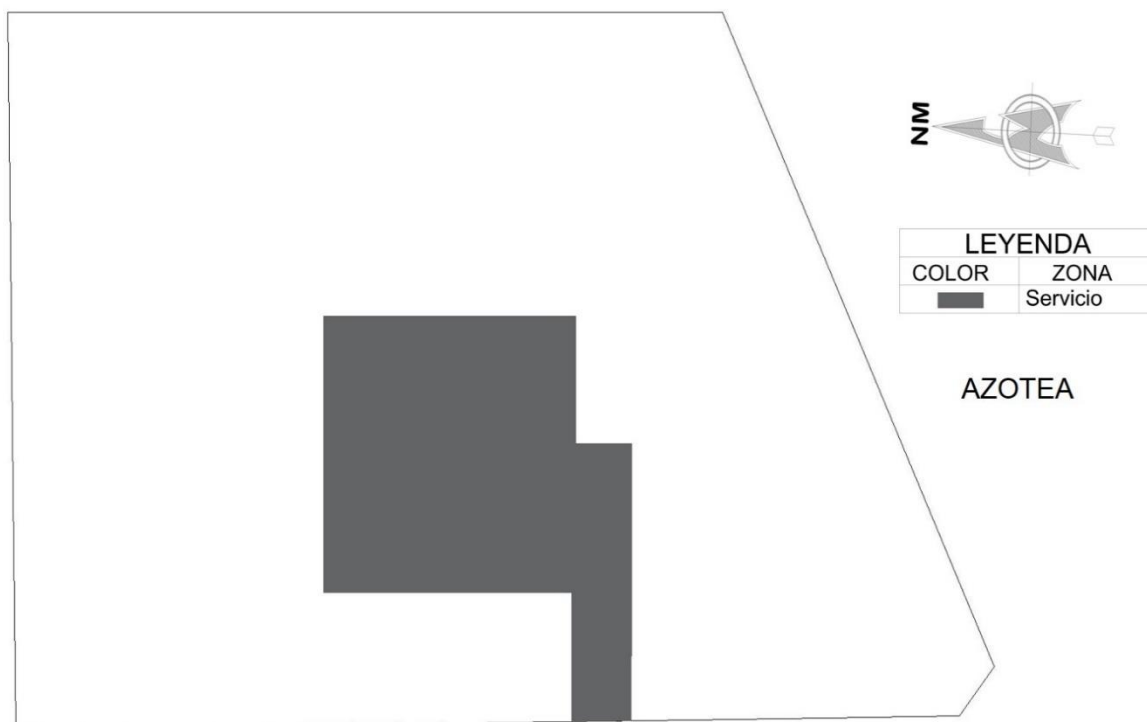

Imagen 42: Fachada principal del Proyecto

Elaboración: Propia.

Para el desarrollo de la volumetría se consideró la forma de organización de los libros dentro de una biblioteca, en el lado izquierdo de la fachada están los libros ordenado en forma horizontal y en lado derecho están en vertical.



Imagen 43: Vista desde Jr. Ángel Delgado Morey Cdra. 03

Elaboración: Propia.

La Volumetría no rompe con el entorno al contrario, está dentro de los parámetros urbanos con los retiros correspondientes y con la vegetación que el entorno posee.



Imagen 44: Vista desde Psj. Adolfo Rojas Llaja Cdra. 01

Elaboración: Propia.

4.3. Memoria Descriptiva Estructura

4.3.1. Losacero

Para el desarrollo de la propuesta arquitectónica se utilizó el sistema de losacero, el cual está formado por una lámina corrugada de acero galvanizado estructural, que funciona como un encofrado colaborante, creada para conjugar las propiedades del concreto y la resistencia del acero, con un perfil que posee nervios de alta resistencia, diseñados para lograr una total adherencia (acero/concreto) y un consumo económico de concreto. Es producida a partir de acero laminado en frío, previamente galvanizado mediante un proceso continuo de inmersión en caliente. **Reyes (2013).**



Imagen 45: Sistema Losacero

Fuente: <http://www.lamigal.com/losacero/especificaciones-losacero-galvanizado-2.jpg>

Características

Este es un sistema relativamente nuevo y aún muy poco utilizado en nuestro medio, una característica especial es que no necesita del apuntalamiento y que su diseño se basa en cargas admisibles.

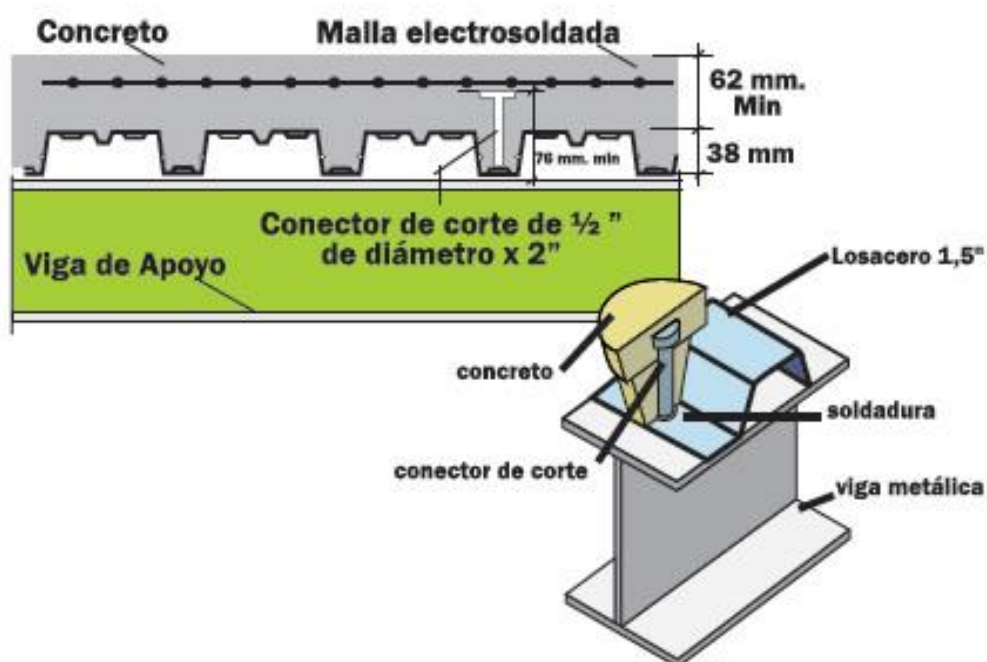
Sustituye al encofrado tradicional de madera. Durante la etapa de la construcción, formando una plataforma de trabajo estable y seguro, eliminando el trabajoso apuntalamiento, ocupando poco espacio en obra e instalándose de manera muy rápida, conservando la superficie de trabajo ordenada y permitiendo el avance de la obra.

Actúa como el acero de refuerzo positivo. Una vez fraguado el concreto, la lámina actúa conjuntamente con el concreto para resistir sobrecargas, debido a que las características que presenta, garantizan la adherencia entre ambos materiales

Elevada resistencia mecánica con posibilidad de mayor separación entre apoyo, óptimo aislamiento térmico y acústico, permite suprimir la instalación de cielo raso u otro detalle de acabado, excelente acabado interior y exterior.

Debido a sus características, este sistema constructivo aumenta considerablemente la velocidad de construcción, logrando significativos ahorros de tiempo en la construcción, con lo cual se agiliza el inicio de la recuperación en la inversión.

La ligereza de la losacero, da como resultado una menor inercia en el caso de fuerzas sísmica, pues al ser menor el peso de las masas en movimiento, se disminuye el efecto de las fuerzas horizontales en la vivienda. **Reyes (2009).**



Imagen 46: Detalle de Losacero utilizada

Elaboración: Propia.

4.4. Memoria Descriptiva Seguridad

4.4.1. Introducción

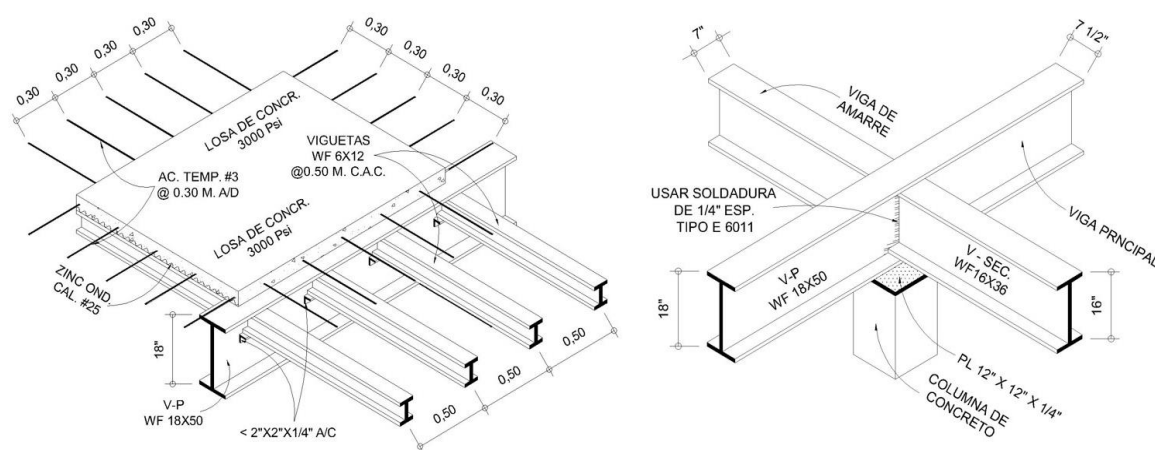
La presente memoria descriptiva, tiene por objeto presentar el cálculo, los sistemas de evacuación y señalización de la “Biblioteca Pública de Tarapoto”. El cálculo de evacuación tiene como sustento la normatividad nacional vigente la misma que establece los parámetros mínimos de diseño para ofrecer a los eventuales ocupantes del local salidas seguras en casos de emergencia como sismos incendios u otras eventualidades las cuales se refieren a continuación"

Reglamento Nacional de Edificaciones (RNE)

Es importante mencionar que los sistemas de evacuación son complementados con los sistemas fijos de agua contra incendios sistemas de alarma, detección temprana, iluminación de emergencia y procedimientos de notificación por voz.

(Ver planos de evacuación y señalización correspondientes)

4.4.2. Ubicación y características del proyecto

La Biblioteca Pública de Tarapoto se encuentra ubicada en el Jr. Victor M. Arévalo C-02 distrito de Tarapoto, provincia y departamento de San Martín.

El proyecto cuenta con las siguientes áreas:

Sótano: Caseta de Control, Caseta de Fuerza, Escalera de Evacuación N°01, Cuarto de Máquinas de Bombas, Depósito de Basura, Escalera N°01, Vestidores varones y mujeres + ss.hh, Taller de mantenimiento, Restauración de textos y documentos, etiquetado y registro de textos, control de abastecimiento, Deposito Diario, Almacén General, Escalera N°02, Ascensor N° 1 y 2, SS.HH varones y mujeres y Estacionamientos.

Primer Nivel: Vestíbulo, Informes, Sala de Lectura Sistema Braille, Sala de descanso, Cafetería personal, Data, Secretaria, Sala de espera, 03 UND ss.hh mujeres y varones, Administración, Contabilidad, Logística, Imagen institucional, Recursos Humanos, Sala de Reuniones, Dirección, Cuarto de Limpieza, Recepción infantil, Deposito, Sala de lectura infantil, Teatrino, Minicine, Escalera de evacuación N°1, Hall, Foyer, Auditorio, Kichenette, Bufett, Escenario, Trasescenario, Sala de Expositor + SS.HH, Camerino Individual + SS.HH, Camerino Mujeres + SS.HH, Camerino Varones + SS.HH, Escalera

de Evacuación N°02, Deposito, Despensa, Cocina, Cafetería, Patio de Comida, Rampa de Emergencia, Librería, Ascensor 1 y 2.

Segundo Nivel: Estar de Lectura, Libros y Colecciones, Data, SS.HH, Investigaciones Documentarias, publicaciones Oficiales, Prestamos, Lectura al Aire Libre, Laboratorio de Computo Infantil, Cuenta Cuentos, Laboratorio de computo, Recepción, Estantería, Sala de Lectura Individual, Taller de Manualidades, trabajo en grupo, Galería de pintura y fotografías, Galería de Libros, Galería de Escultura y Artesanía.

Tercer Nivel: Sala de Lectura, Hemeroteca, Fototeca, Data, Escalera N°01, Deposito de Mapas y Planos, Planoteca, Prestamos, Lectura al Aire Libre, Sala de Internet, Sala Individual, Reprografía, Sala de Lectura Grupal, Escalera de Evacuación N°02, Sonoteca, Deposito Audiovisual, Sala Multimedia Audiovisual, Rampa de Emergencia, Coworking, Kichenette, Escalera N°02, Ascensor N°01 y 02.

Azotea: Escalera N°01, SS.HH, Cuarto de Limpieza, Deposito, Oficina de Informática, Data Center, Oficina de Seguridad Interna, Cuarto de Tanques Elevados, Cuarto de Mantenimiento, Motores Ascensor.

Desde la vía principal a la Biblioteca Pública de Tarapoto se dispondrá de accesos peatonales y vehiculares, ubicados en diferentes puntos de su perímetro.

4.4.3. Carga de ocupación máxima estimada

Los cálculos ocupación máxima los locales, están basados en los factores de carga de ocupación establecidos por el Reglamento Nacional de Edificaciones de acuerdo al uso y de los estándares del IFLA destinado para cada área las mismas que ayudarán a determinar la capacidad Total de los medios de egreso de la edificación (**Ver anexo 02**).

4.4.4. Consideraciones de diseño de las vías de evacuación

El número ubicación y ancho de las salidas de emergencia han sido proyectadas en función a los siguientes parámetros de cálculo.

Las distancias de recorrido máximas desde el punto más alejado de un determinado sector hasta la salida, no deberán ser mayor a 45 m, siempre y cuando cuente con sistema de rociadores.

Se deberá contar con salidas de emergencias libres de obstáculos. Se deberá retirar el mobiliario que se encuentren dentro de los pasadizos y ambientes que obstaculicen la circulación para lograr una adecuada evacuación.

El ancho total de salida requerido deberá ser repartido de manera que los anchos de puertas pasadizos sean razonables (Ver plano de Evacuación).

4.4.5. Descripción del sistema de evacuación

El proyecto considera la evacuación de todas las diferentes áreas a través de los espacios comunes. Asimismo, se ha tomado en cuenta los requerimientos de las normas específicas A. 070, A. 080, y A. 130 del Título III.1 Arquitectura del RNE para el cálculo de anchos de pasadizos, puertas y escaleras.

La ubicación de las distintas rutas y salidas de emergencia de las áreas, se encuentran indicadas en los planos:

SE-01, SE-02, SE-03, SE-04, SE-05: Señalización

EV-01, EV-02, EV-03, EV-04, EV-05: Evacuación.

Evacuación de la Biblioteca Pública de Tarapoto

Se ha considerado para el cálculo de evacuación el análisis por sector con la finalidad de proyectar las salidas seguras para casos de emergencia tomando, en cuenta los anchos mínimos de los corredores, puertas de salida, y otros componentes.

Se está utilizando escaleras de evacuación de tipo presurizadas.

Una rampa de evacuación que se utiliza también como circulación constante, para personas con dificultades al caminar, con alguna discapacidad y que no opten por utilizar los ascensores.

El estimado del máximo de personas dentro de cada uno de los establecimientos, serán obtenidos utilizando las cargas de ocupación, según corresponda.

Anchos mínimos de pasadizos y salidas de evacuación:

Para determinar el ancho libre de la puerta de evacuación se deberá considerar la cantidad de personas correspondiente al sector del nivel que sirve y multiplicarla por el factor de 0.005 m. por persona. El resultado debe ser redondeado hacia arriba en módulos de 0.60 m.

La cantidad de puertas de evacuación, pasillos está directamente relacionado con la necesidad de evacuar la carga total de ocupantes del local y teniendo adicionalmente que utilizarse el criterio de distancia de recorrido horizontal de 45.0, y si supera la distancia mínima instalar rociadores.

El cálculo de evacuantes para los diferentes flujos de evacuación se ha indicado en el plano EV-01.

4.4.6. Sistema de seguridad y protección contra incendios en la edificación

Éste sistema estará compuesto por los siguientes rubros

Extintores portátiles

Señalización de rutas de evacuación.

Extintores Portátiles

Los extintores serán:

Polvo químico seco (PQS)

Clase ABC/BC

Los extintores contarán con una cartilla de instrucciones para su uso. Los extintores portátiles deberán ser seleccionados señalizados y mantenidos de acuerdo con la NTP 350.043, NTP 350.034, NTP 399.010-1 complementándose de ser necesario con la NFPA 10.

CAPÍTULO V:

CONCLUSIONES Y RECOMENDACIONES

5.1. Conclusiones

El análisis de proyectos referenciales y la revisión bibliográfica nos han ayudado a determinar las características y a entender las complejidades que implica proyectar una Biblioteca Pública con más de un uso a la vez, y de todas las medidas a tomar en cuenta. Aspectos de como proyectar las zonas de carga y descarga, sala de lecturas, depósito y almacenamiento de libros, manejo de los desechos sólidos hasta el control de los visitantes en su interior.

La población es predominantemente joven que se encuentran en formación escolar o superior. Debido a las limitaciones económicas de la población, El 2.05% no está alfabetizada. Posee un porcentaje de 86.43% en escolaridad. Existe carencia de educación lo que los aleja de las oportunidades laborales que puedan ayudar a su desarrollo, solo el 16.7% de la población está capacitada con grado universitario o técnico para el desarrollo de las actividades sociales, económicas y productivas.

La ciudad de Tarapoto, está representada por el folklore, sobresaliendo sus danzas, artesanías, esculturas muy variadas, posee una gran diversidad de comidas y bebidas típicas, pero no cuenta con un área destinada para el desarrollo de estas actividades.

Es importante el análisis del usuario y las condiciones socioculturales del distrito, para tener en cuenta las actividades que realiza y entender sus necesidades, así al momento de realizar el programa arquitectónico y proyectar el edificio, se pueda satisfacer las principales demandas sociales, culturales, educativas, informativas y tecnológicas, logrando mayor nivel de aceptación por los usuarios.

Mediante la observación directa que se realizó a la Biblioteca Municipal de Tarapoto, se analizó su funcionamiento, se determinó sus carencias y las dificultades que tienen los usuarios y los trabajadores al realizar sus actividades, debido a la falta de ambientes apropiados. Se diseñó una propuesta arquitectónica que no solo satisfaga las necesidades socio-educativas, culturales y tecnológicas de la actualidad, sino también para cubrir las necesidades de la población durante un periodo de 10 años.

La Biblioteca Pública del distrito de Tarapoto para satisfacer las necesidades socioculturales, educativos y tecnológicos de la población se divide en:

Zona Infantil (7-12 años)

Zona Juvenil (13-17 años)

Zona Pública (18 años a más)

Zona de Acogida y Promoción

Zona Administrativa

Zona de Servicio

Zona de servicios complementarios

En la propuesta Arquitectónica, se generó espacios de lectura e intercambio de ideas, mediante una edificación Moderna que cambie el concepto tradicional de Biblioteca en los usuarios, que ofrece un orden en la distribución arquitectónica acorde a la necesidad de interacción entre ella y la comunidad, con más capacidad de adaptación al entorno en el que se encuentra, no solo proponiendo actividades en su interior, sino que se puede acceder a los servicios que brinda, sin entrar en él mediante el espacio público que se propone. El diseño aportará una contribución significativa a la vitalidad de un área urbana, será un centro social de aprendizaje; un lugar de encuentro importante; en particular para los estudiantes del distrito de Tarapoto.

En nuestro país hacen falta normas o reglamentos que brinden parámetros específicos a seguir al planificar la construcción de una biblioteca.

El diseño de una biblioteca Pública trae consigo beneficios para la población:

Mejora la Educación, son un soporte para la educación de los niños y jóvenes, facilitan la formación permanente en todas las edades.

Ayudan a la gente a prepararse para conseguir nuevos empleos.

Facilitan lugares de reunión, posibilitan un tiempo de ocio y entretenimiento de calidad.

Fomentan el hábito, el disfrute y las competencias de lectura, incrementa la investigación.

Acceso a la información para todos.

Desarrollo socio-cultural, permite la difusión del Folklore del distrito.

Acceso a la tecnología, facilitan acceso a Internet para todos.

5.2. Recomendaciones

Se recomienda establecer normas y reglamentos específicos para la elaboración de una programación arquitectónica de Bibliotecas Públicas en nuestro país.

El edificio debe ser diseñado con posibilidad de hacer cambios en función de nuevas necesidades que vayan surgiendo con el paso del tiempo. Debe asegurar la accesibilidad y facilidad de movimiento tanto del exterior como en el interior. Se debe de eliminar las barreras arquitectónicas para niños, personas con alguna discapacidad o habilidad diferente a la nuestra y la población de la tercera edad.

El arquitecto, debe estar preparado para la evolución de los proyectos de bibliotecas, las cuales crecen, se transforman y mutan a una velocidad acelerada, semejantemente al ser humano. Mirar la biblioteca como un espacio que irá creciendo y adaptándose a las nuevas tecnologías y siempre sea flexible e inclusiva. Sin embargo la representatividad y peso específico que los espacios del saber tienen en una ciudad no podemos olvidarlos, sino valorar esto y plantear un espacio cambiante con vida propia. Entender el cómo vamos juntos a la biblioteca y como la biblioteca es hoy más una actividad que un lugar, es parte también de las decisiones que se tomarán al momento de prefigurar un programa arquitectónico.

El diseño de una Biblioteca Pública en el distrito de Tarapoto ha de permitir el acercamiento entre libros y lectores. Debido a que este es un proyecto a nivel ante proyecto arquitectónico para una municipalidad se debe de buscar medios de financiamiento, el presupuesto puede ser planteado por fases de ejecución, buscando patrocinadores ya sea desde organizaciones internacionales que efectúan las donaciones de dicha manera.

CAPÍTULO VI:

BIBLIOGRAFÍA

- Alejos, R. (2003).** *Biblioteca Pública Municipal: Análisis de la Organización y Funcionamiento de las Bibliotecas Municipales de Lima Metropolitana y la Provincia Constitucional del Callao.* (Tesis de Pregrado) Universidad Nacional Mayor de San Marcos, Lima-Perú.
- Álvarez, J. (2006).** *Biblioteca Municipal – Oruro.* (Tesis de Pregrado) Universidad Técnica de Oruro, Oruro-Bolivia.
- Biblioteca de Seattle (s.f).** En *Wikiarquitectura*. Recuperado el 09 de Octubre de 2016 de http://es.wikiarquitectura.com/index.php?title=Biblioteca_de_Seattle
- Biblioteca España (s.f).** En *Wikiarquitectura*. Recuperado el 09 de Octubre de 2016 de http://es.wikiarquitectura.com/index.php?title=Biblioteca_de_Seattle
- Castro, C. (2002).** *La Biblioteca Nacional del Perú y las bibliotecas públicas municipales: avances y perspectivas.* (Tesis Pregrado) Universidad Nacional Mayor de San Marcos, Lima-Perú.
- CERLALC-UNESCO (2012),** *La contribución de las bibliotecas públicas al desarrollo de los países Hacia una agenda de investigación.* Paipa-Boyaca-Colombia, Recuperado de http://www.cerlalc.org/files/tabinterno/06ccbf_Cont_Bib_Pub_Final.pdf
- Cultura (2017).** En *Diccionario Larousse*. Recuperado el 14 de Agosto de 2017 de <http://www.larousse.mx/resultados/>
- Escolar, H. (1990).** *Historia de las bibliotecas,* Madrid, España: Piramide.
- Fonoteca (2016).** En *EduRed, conocimiento con todos y para todos.* Recuperado el 4 de Agosto de 2017 de <https://www.ecured.cu/Fonoteca>
- Fonoteca (s.f)** En *Wikipedia, La Enciclopedia Libre.* Recuperado el 14 de Agosto de 2017 de <https://es.wikipedia.org/wiki/Fototeca>
- Gómez, J. (2002).** *Gestión de bibliotecas.* Universidad de Murcia. Murcia-España.
- Hernández, J. (1983).** *Diccionario histórico del libro y la biblioteca.* Costa Rica: Turrialba.
- Herrera, J. y Pérez, M. (2006).** *Las clasificaciones de bibliotecas: Bibliotecas públicas.* Recuperado de <http://eprints.rclis.org/15447/1/Tema%2011Lis.pdf>

- Jeréz, P. (2011).** *La Gestión Cultural en torno a la Biblioteca Pública: Líneas de acción.* (Tesis de Maestría) Universidad de Chile, Santiago-Chile.
- López, R. (2012).** *Biblioteca pública municipal con áreas de especialización para personas no videntes en Santa Catarina Pínula.* (Tesis de Pregrado) Universidad de San Carlos de Guatemala. Guatemala.
- Losacero (2014).** En Lamigal, productos de acero. Catalogo. Recuperado el 14 de Agosto de 2017 de <http://www.lamigal.com/losacero/especificaciones-losacero-galvanizado-2.jpg/>
- Manguel, A. (1998).** *Una historia de la lectura.* España: Alianza Editorial.
- Manual de autopréstamo (2009).** Biblioteca Complutense, Servicio de Tecnología y Sistemas.
- Mejicanos, J. (2004).** *Biblioteca Municipal, El Progreso, Jutiapa.* (Tesis de Pregrado) Universidad de San Carlos de Guatemala. Guatemala.
- Municipalidad Provincial de San Martín (MPSM).**
- Mustafá El-Abadi (1994).** *La antigua biblioteca de Alejandría: vida y destino.* Madrid-España: Unesco/Tabapress.
- Oncins, M. (1997).** *NTP 283: Encuestas: metodología para su utilización.* (Guía de Buenas Prácticas). Recuperado el 09 de Octubre de 2016 de http://www.insht.es/InshtWeb/Contenidos/Documentacion/FichasTecnicas/NTP/Ficheros/201a300/ntp_283.pdf
- Ortiz, I. (2008).** *Biblioteca y Proyecto* (Tesis de Maestría) Barcelona-España.
- Pacheco, L. (2010).** *Arquitectura Bibliotecaria entre la Arquitectura e Investigación* (Tesis de Pregrado) Universidad Técnica Particular de Loja, Loja-Ecuador.
- Palomino, H. (2016).** *Biblioteca Municipal de Comas* (Tesis de Pregrado) Universidad Peruana de Ciencias Aplicadas. Lima-Perú.
- Pérez, J. y Gardey, A. (2009).** En *Definición.* Recuperado el 14 de Agosto de 2017 de <https://definicion.de/hemeroteca/>
- Peter, D. (1998).** *La próxima revolución de la información y La sociedad post-capitalista.* Barcelona-España.

- Planoteca (2009).** En *Pregunte, Las Bibliotecas responden*. Recuperado el 14 de Agosto de 2017 de <http://www.pregunte.es/consulta/buscador.cmd?FORMULARIO=buscador&ACCION=getDetalleConsulta&NIC=50085>>
- Real Academia Española. (2014).** En *Diccionario de la lengua española* (23.^a ed.). Recuperado de <http://dle.rae.es/?id=N3aBbsZ>
- Reyes, B. (2013).** Análisis comparativo de costos entre losa prefabricada vigueta bovedilla, losacero y losa nervada con material de relleno; para la construcción de viviendas en la república de Guatemala (Tesis de Pregrado) Universidad de San Carlos de Guatemala. Guatemala.
- Ritchie, D (2013).** *Situación y perspectiva del desarrollo tecnológico en el Perú. Publicación.* Recuperado el 14 de Agosto de 2016 de <https://www.esan.edu.pe/conexion/actualidad/2013/10/10/situacion-perspectiva-del-desarrollo-tecnologico-peru/>
- Romero, S. (2003).** *La Arquitectura de la Biblioteca: recomendaciones para un proyecto integral.* Segunda edición.
- Suiden, E. (2011).** *Conferencia de La Contribución de las Bibliotecas Públicas al Desarrollo de los Países, Hacia una agenda de investigación.* Paipa-Boyaca-Colombia.
- Teatrino (2012).** En *El Blog de Marta.* Recuperado el 14 de Agosto de 2017 de <http://titeresdelmundodelarte-marta.blogspot.pe/2012/01/el-teatrillo-o-teatrino.html>.
- UGEL San Martín.**
- Universidad de Salamanca (2007).** *Historia del libro y las Bibliotecas antes de la aparición de la imprenta.* Salamanca. Recuperado el 08 de Diciembre de 2016 de <http://sabus.usal.es/docu/pdf/Histlib.PDF>
- Universidad de Salamanca (2007).** *Historia del libro y las bibliotecas durante los siglos XIX y XX.* Salamanca. Recuperado el 08 de Diciembre de 2016 de <http://sabus.usal.es/docu/pdf/Histlib.PDF>

ANEXOS

ANEXO 01
(ENCUESTA)

ENCUESTA

Proyecto de tesis:**“ANÁLISIS Y DISEÑO DE UNA BIBLIOTECA PÚBLICA EN EL DISTRITO DE TARAPOTO, PROVINCIA DE SAN MARTIN – REGION SAN MARTIN”.**

La presente encuesta pretende evaluar el conocimiento de la población sobre bibliotecas y así contribuir al proyecto de diseño de una Biblioteca Pública en distrito de Tarapoto.

Instrucciones: Lea detenidamente las preguntas antes de contestar. Marque con una (X) donde corresponda a la respuesta escogida por Ud.

A. DATOS GENERALES.

- a. Sexo: M F
- b. Edad: años.
- c. Estado Civil: Soltero(a).....
 Conviviente.....
 Casado(a).....
 Divorciado(a).....
 Viudo(a).....
- d. Ocupación:

B. ANALISIS Y DISEÑO DE UNA BIBLIOTECA PÚBLICA**1. ¿Conoce Ud. alguna biblioteca?**

- a. Si
- b. No

2. ¿Asiste Ud. alguna biblioteca?, Si la respuesta es afirmativa responder las preguntas 3,4 y 5.

- a. Si
- b. No

3. ¿Con qué frecuencia acude a una biblioteca?

- a. Siempre
- b. Casi siempre
- c. Algunas veces
- d. Pocas Veces
- e. Nunca

4. ¿A qué tipo de biblioteca acude Ud.?, si la respuestas es la letra “d” mencionar el tipo de biblioteca.

- a. Pública
- b. Universitaria
- c. Especializada
- d. Otros (Opcional).....

5. ¿Cuánto tiempo se queda en la biblioteca?

- a. Media hora
- b. Una hora
- c. Más de dos horas

- d. Medio día
- e. Todo el día

6. ¿Qué tipo de libros le gusta? (Puede ser más de una respuesta)

- a. Consulta o referencia
- b. Científicos
- c. Textos
- d. Recreativos
- e. Literatura
- f. Braille
- g. Otro.....

7. ¿Cuál es el uso que le da a la biblioteca?(Puede ser más de una respuesta)

- a. Investigación
- b. Lectura
- c. Hobby
- d. Trabajos grupales
- e. Para estudiar
- f. Consultas en internet
- g. Otro.....

8. ¿Considera usted que una Biblioteca Pública es necesaria para mejorar las necesidades socio - culturales, educativos - tecnológicos en el distrito de Tarapoto?

- a. Si
- b. No

9. ¿Qué materias o áreas del conocimiento desearía estar en el espacio de consulta e investigación?

- a. Matemáticas.
 - b. Lenguaje.
 - c. Ciencias Naturales
 - d. Ciencias Sociales.
 - e. Computación
 - f. Otros
-

10. ¿Qué ambientes le gustaría que existan en la biblioteca aparte del área de consulta e investigación? (puede ser más de una respuesta)

- a. Zona para niños
- b. Zona para jóvenes
- c. Zona para adultos
- d. Auditorios
- e. Lugar de exposiciones y galerías de arte
- f. Lectura en áreas verdes
- g. Cafetería
- h. Estacionamiento
- i. Centro de fotocopiado
- j. Internet
- k. Librería
- l. Otros

11. En caso de construirse una infraestructura de biblioteca pública ¿Ud. Está de acuerdo que se ubique en el área del canchón municipal?

- a. SI
- b. NO

Porque.....

.....

12. Cree Ud. que la infraestructura de la biblioteca pública debe ser:

- a. Edificio
- b. Edificio + espacios recreacionales + áreas verdes.

C. NECESIDADES SOCIO - CULTURALES, EDUCATIVOS – TECNOLÓGICOS.

13. La biblioteca pública que existía en la Municipalidad, ¿satisfacía sus necesidades e intereses de información?

- a. Si
- b. No

Porque.....

.....

14. ¿Considera necesario la construcción de un edificio de biblioteca pública con todas las instalaciones culturales, tecnológicas, pertinentes en la ciudad de Tarapoto?

- a. Si
- b. No

Porque.....

.....

15. Qué sistema prefiere para el uso de libros

- a. Pedir al bibliotecario
- b. Tomarlos Ud. Mismo

16. Como usuario de la biblioteca, usted obtiene determinados beneficios concretos cuando la usa. Pero pensando ahora en general, ¿me puede decir cuáles de los siguientes beneficios cree usted que dan las bibliotecas al conjunto de la sociedad, a su ciudad o a su pueblo?

DESCRIPCION	SI	NO
Son un soporte para la educación de los niños y jóvenes		
Ayudan a aprender idiomas		
Ayudan a la gente a prepararse para conseguir nuevos empleos		
Facilitan lugares de reunión		
Facilitan acceso a Internet para todos		
Dan espacio a los jóvenes para estudiar		
Facilitan la formación permanente en todas las edades		
Posibilitan un tiempo de ocio y entretenimiento de calidad		
Fomentan el hábito, el disfrute y las competencias de lectura		
Apoyan el desarrollo temprano de los niños (6 años a más)		

17. De los siguientes servicios, ¿cuáles considera usted que se deberían implementar en la Biblioteca?

- a. Préstamo a domicilio
 - b. Préstamo interno
 - c. Fotocopias
 - d. Otros.....
-

18. ¿Suele acceder mediante internet a realizar consultas en la web de alguna biblioteca?

- a. Sí, varias veces por semana
- b. Sí, varias veces al mes
- c. Sí, ocasionalmente
- d. No, nunca

19. Cuando accede mediante internet al servicio de una biblioteca ¿Con qué tipo de dispositivo lo hace?

- a. Con un ordenador fijo
- b. Con un dispositivo móvil

20. ¿Cree Ud. que la Biblioteca Pública debe poseer el servicio de internet de manera gratuita limita?

- a. Si
- b. No

Porque.....

.....

21. La biblioteca debería poseer internet en:

- a. Máquinas de escritorio
- b. Internet inalámbrico
- c. Ninguna

GRACIAS POR SU TIEMPO Y GENTIL APORTE...

Los autores.

ANEXO 02
(NORMAS MODELOS DE CANADÁ Y ESPAÑA)

ESTÁNDARES IFLA

FONDO DOCUMENTAL		
<i>Fondo</i>	<i>2 Vol. ./ Hab.</i>	
<i>Fondo infantil</i>	<i>1/3 del stock.</i>	
<i>Libros de referencia</i>	<i>10%.</i>	
<i>Incremento del fondo</i>	<i>Mínimo 250 Vol / Hab.</i>	
<i>Fondo de préstamo</i>	<i>Mínimo 1 Vol / Hab.</i>	
<i>Publicaciones periódicas</i>	<i>Mínimo 10 Vol / 1.000 Hab.</i>	
<i>Material audiovisual</i>	<i>Mínimo 200 Vol / 20.000 Hab.</i>	
<i>Minorías étnicas</i>	<i>1 / 5</i>	
PERSONAL		
<i>Trabajadores</i>	<i>Mínimo 1 / 2.000 Hab.</i>	
<i>Bibliotecarios</i>	<i>40% del personal</i>	
<i>Especialidad Infantil</i>	<i>1/3 de los bibliotecarios</i>	
CARACTERÍSTICAS DEL EDIFICIO		
<i>Local</i>	<i>Preferentemente planta baja.</i>	
<i>Acceso</i>	<i>Fácil, directo e independiente.</i>	
<i>Secciones:</i>		
<i>Sala de lectura para adultos</i>	<i>1 Punto / 100 hab.</i>	<i>sup.: 2,5 m2/punto</i>
<i>Sala de lectura infantil</i>	<i>1,5 Puntos / 100 infantes.</i>	<i>sup.: 3,0 m2/punto</i>
<i>Sala de lectura de revistas</i>	<i>1 silla / 2.000 a 3.000 hab.</i>	<i>sup.: 3,0 m2/punto</i>
<i>Sala de préstamos</i>	<i>1 silla / 100 hab. adultos.</i>	<i>sup.: 15,0 m2/punto</i>
<i>Sala de trabajo de personal</i>	<i>20 m2 / 10.000 hab.</i>	<i>sup.: 10 a 12 m2/p.</i>
<i>Superficie de circulación</i>	<i>10% - 20% .</i>	

**PARÁMETROS BÁSICOS DE BIBLIOTECA PÚBLICA-DIPUTACIÓ DE BARCELONA-
SERVICIO DE BIBLIOTECAS**

132

Edificio

Edificio	Biblioteca		Biblioteca		Biblioteca			Biblioteca		
	Filial	Local		Central urbana			Central comarcal			
Revisión:	Municipio	Municipio	Municipio	Municipio	Municipio	Municipio	Municipio	Municipio	Municipio	Municipio
Diciembre 2001	3.000 hab.	5.000 hab.	10.000 hab.	20.000 hab.	30.000 hab.	50.000 hab.	70.000 hab.	<30.000 hab.	30.000 hab.	100.000 hab.
Zona de acogida y promoción	Superficie en m2									
Vestíbulo	40	60	80	110	140	160	250	110	150	260
Espacio polivalente	50	70	80	90	110	130	180	90	120	200
Almacén	10	10	10	10	15	20	20	10	20	25
Área de revistas	50	60	80	100	120	180	220	100	130	250
Zona de información y fondo general										
Área de información y referencia	60	75	130	150	210	250	350	150	220	400
Área de fondo general	80	125	220	300	490	700	1050	300	500	1300
Espacio de música e imagen	30	50	60	70	100	140	160	70	110	200
Espacio de soporte		25	40	40	60	120	120	40	60	125
Espacio multimedia				20	25	30	40	20	25	40
Zona infantil										
Área de conocimientos	40	60	95	120	150	175	200	120	160	215
Área de fondo de imaginación	40	60	110	135	120	135	150	135	130	175
Espacio pequeños lectores					50	65	75		50	75
Espacio de soporte		20	20	25	30	50	65	25	50	70
Zona de trabajo interno										
Despacho dirección	15	20	20	20	15	15	15	15	15	15
Sala de reuniones					15	20	20	15	20	20
Espacio de trabajo	15	35	45	65	20	25	35	20	30	50
Almacén (1)					75	100	120	65	90	150
Descanso personal		10	10	15	15	25	30	15	20	30
Total superficie de programa	430	680	1.000	1.270	1.760	2.340	3.100	1.300	1.900	3.600
Total superficie contruida(2)	581	918	1.350	1.715	2.376	3.159	4.185	1.755	2.565	4.860

Zona de información y fondos general

Espacios de soporte: en bibliotecas de municipios mayores de 30.000 hab. se contempla más de un espacio.

Zona infantil:

Espacios de soporte: en bibliotecas de municipios mayores de 50.000 hab. se contempla más de un espacio.

Zona de trabajo interno:

La sala de reuniones se integra al despacho de dirección en bibliotecas de municipios hasta de 20.000 hab. El almacén y la sala de trabajo se contempla de manera integrada en bibliotecas de hasta 20.000 hab. En el resto, se consideran como dos espacios separados, pero relacionados de manera que desde el lugar de trabajo se acceda al almacén.

(1) En almacenes de superficie superior a 100 m2 es necesario considerar la viabilidad de instalar estanterías compactas. Este hecho condicionará la superficie del almacén, así como la adecuación de la estructura.

Superficie construida

La superficie construida se obtiene de incrementar un 35% de la superficie del programa.

(2) Incluye todas las zonas logísticas y constructivas.

Fondo documental inicial y final

Fondo docum. Revisión: Diciembre 2001	Biblioteca	Biblioteca Local				Biblioteca Central urbana			Biblioteca Central comarcal	
	Filial Municipio	Municipio	Municipio	Municipio	Municipio	Municipio	Municipio	Municipio	Municipio	Municipio
	3.000 hab.	5.000 hab.	10.000 hab.	20.000 hab.	30.000 hab.	50.000 hab.	70.000 hab.	<30.000 hab.	30.000 hab.	100.000 hab.
Fondo documental inicial - final	Superficie en m2									
Información / Referencia (volumenes)	300 - 450	500 - 750	750 - 1.100	1.200 - 1.650	1.500 - 2.000	1.900 - 2.500	2.500 - 3.200	1.300 - 1.750	1.700 - 2.300	2.600 - 3.300
General (documentos)	2.500 - 4.750	4.400 - 8.000	7.700 - 12.800	12.800 - 27.150	16.500 - 34.500	24.000 - 51.500	34.000 - 73.300	14.200 - 29.950	18.000 - 37.950	36.000 - 76.700
Infantil (documentos)	900 - 1.700	1.600 - 2.750	2.750 - 4.500	4.400 - 8.000	5.500 - 10.500	8.600 - 15.000	12.000 - 21.000	4.700 - 8.800	6.000 - 11.250	12.000 - 22.000
Música (CDs)	300 - 600	500 - 1.000	800 - 1.600	1.600 - 3.200	2.000 - 4.000	3.000 - 6.000	4.000 - 7.500	1.800 - 3.500	2.300 - 4.500	4.400 - 8.000
Total	4.000 - 7.500	7.000 - 12.500	12.000 - 20.000	20.000 - 40.000	25.500 - 51.000	37.500 - 75.000	52.500 - 105.000	22.000 - 44.000	28.000 - 56.000	55.000 - 110.000
Revistas (títulos)	45-50	90-100	100-110	160-180	200-220	220-240	240-260	150-170	220-240	240-260

Central urbana	Central urbana
Final: -10% aprox.	Final: -10% aprox.
Biblioteca local:	Biblioteca local 1:
Inicial: 10.000	Inicial: 10.000
Final: 18.000	Final: 18.000
	Biblioteca local 2:
	Inicial: 10.000
	Final: 18.000

Central Comarcal	Central Comarcal
Final: -10% aprox.	Final: -10% aprox.
Biblioteca local:	Biblioteca local 1:
Inicial: 10.000	Inicial: 10.000
Final: 18.000	Final: 18.000
	Biblioteca local 2:
	Inicial: 10.000
	Final: 18.000

Nota

En municipios donde existan dos o más bibliotecas, la distribución de los fondos para las diferentes tipologías de bibliotecas puede revertir en una reducción del fondo final de la biblioteca central de aproximadamente un 10%.

1. Colección Inicial

Se calcula a partir de la colección final que ha de tener la biblioteca.

El cálculo se basa en las siguientes previsiones: la colección inicial crece un 15% anual durante 8 años, fruto de la adquisición y suministro del fondo por parte de la Diputación de Barcelona y ayuntamientos.

Se prevee, que un 10% del total se pierde (fondo obsoleto).

2. Colección final de libre acceso

Se calcula a partir de la población de cada municipio. Se relacionan documentos con número de habitantes. A cada tramo de habitantes se le aplica una proporción de doc./hab.

Se tendrá en cuenta si la totalidad del fondo se adjudica a una sola biblioteca (si solo existe una en el municipio) o bien se reparte entre las diferentes tipologías de bibliotecas del municipio.

Mobiliario y equipamiento

Mobiliario / equip. Revisión:	Biblioteca	Biblioteca				Biblioteca			Biblioteca	
	Filial	Local				Central urbana			Central comarcal	
Diciembre 2001	Municipio	Municipio	Municipio	Municipio	Municipio	Municipio	Municipio	Municipio	Municipio	Municipio
	3.000 hab.	5.000 hab.	10.000 hab.	20.000 hab.	30.000 hab.	50.000 hab.	70.000 hab.	<30.000 hab.	30.000 hab.	100.000 hab.
Puntos de lectura										
Área de revistas	12	16	20	24	28	40	46	24	30	50
Zona de información y fondo general	20	30	44	52	80	106	150	52	84	176
Espacio de música e imagen	3	4	5	6	7	8	10	6	7	10
Zona infantil	14	20	26	32	36	40	44	32	38	48
Total	49	70	95	114	151	194	250	114	159	284
Espacio polivalente	40	50	60	70	90	100	140	70	96	160
Puntos de consulta informática										
De acceso público:										
Consulta catálogo	2	3	4	6	7	8	9	6	7	10
Consulta internet	2	4	5	6	7	9	11	6	7	12
De trabajo interno:										
Puntos de trabajo	3	5	7	8	10	14	16	8	10	18
Espacio multimedia				5	6	7	8	5	6	10
Estantería (metros lineales)										
	209	348	558	1.115	1.422	2.091	2.927	1.227	1.564	3.067
Expositores CD (225 CD/módulo)										
	2	3	4	8	10	15	19	9	12	20
Equipamiento autopréstamo										
						1	2		1	2

Recursos humanos y horarios

Recursos y hor. Revisión:	Biblioteca	Biblioteca				Biblioteca			Biblioteca	
	Filial	Local				Central urbana			Central comarcal	
Diciembre 2001	Municipio	Municipio	Municipio	Municipio	Municipio	Municipio	Municipio	Municipio	Municipio	Municipio
	3.000 hab.	5.000 hab.	10.000 hab.	20.000 hab.	30.000 hab.	50.000 hab.	70.000 hab.	<30.000 hab.	30.000 hab.	100.000 hab.
Recursos humanos										
Director bibliotecario		1	1	1	1	1	1	1	1	1
Bibliotecarios				1	2	2 - 3	3 - 4	1	2	4 - 5
Técnicos auxiliares	1	2 - 3	3 - 4	4	5 - 6	7 - 8	9 - 11	4	6	12 - 14
Áyudantes de servicio	1			1	1	2	2	1	1	2
Horario de servicio										
(Horas semanales)	25	30	34	34	40	45	50	34	40	60

ESTÁNDARES BIBLIOTECARIOS A ASUMIR POR LAS BIBLIOTECAS DE BARRIO Y DE DISTRITO. AYUNTAMIENTO DE BARCELONA

Plan de bibliotecas de Barcelona 1998 - 2010					
FONDO DOCUMENTAL		Biblioteca del barrio		Biblioteca de distrito	
		Inicial	Final	Inicial	Final
<i>Bibliográfico (volúmenes)</i>	<i>General</i>	8.400	20.000	30.500	75.000
	<i>Infantil</i>	2.800	5.600	10.200	20.400
<i>De referencia (títulos)</i>		500	1.000	1.300	2.600
<i>Publicaciones periódicas (títulos)</i>		60	60	140	140
<i>Audiovisuales (documentos)</i>		800	1.600	3.000	6.000
<i>Adquisiciones anuales</i>		10%	10%	10%	10%
Local (m2)					
<i>Zonas de uso público</i>	<i>Vestíbulo</i>	15 - 30		110 - 150	
	<i>Sala polivalente</i>	50 - 60		150 - 200	
<i>Área general:</i>					
<i>- Préstamo</i>		200 - 270		930 - 1.450	
<i>- Consulta</i>					
<i>Revistas /audiovis.</i>		90 - 100		250 - 400	
<i>Área infantil</i>		90 - 120		300 - 360	
<i>Zonas de trabajo interno</i>	<i>Despacho</i>	15 - 20		40 - 100	
	<i>Almacén</i>	30 - 40		150 - 230	
	<i>Descanso</i>	10 - 10		30 - 35	
	<i>Estacionamiento</i>			40 - 75	
Superficie del programa		500 - 650 m2		2.000 - 3.000 m2	
<i>Zonas logísticas</i>	<i>Limpieza/Instalac.</i>	La superficie construida es el resultado de la aplicación de un incremento del 30% de la superficie del programa para las zonas logísticas y constructivas.			
	<i>Circulación</i>				
	<i>Sanitarios</i>				
Superficie construida		650 - 845 m2		2.600 - 3.900 m2	
Mobiliario					
<i>Puntos de lectura, audiovisuales, y consulta de catálogo</i>	<i>Área general</i>	30 - 40		115 - 145	
	<i>Área infantil</i>	20 - 25		65 - 75	
	<i>Revistas - mesa</i>	4 - 4		15 - 20	
	<i>Revistas - informal</i>	8 - 10		20 - 25	
	<i>Audiovisuales</i>	6 - 8		20 - 25	
	<i>PC general</i>	6 - 8		15 - 20	
	<i>PC CD-Rom</i>	1 - 2		5 - 9	
	<i>Sala polivalent</i>	35 - 45		115 - 150	
<i>Estantería (33 libros/m2)</i>		395 - 760		2.120 - 2.725	
<i>Expositor CD-225 CD/módulo 69x90cm</i>		5 - 7		17 - 25	
Personal					
<i>Tipologías</i>	<i>Bibliotecarios</i>	1 - 2		6	
	<i>Auxiliares</i>	3 - 4		9	
	<i>Subaltemos</i>	1 - 2		3	
<i>Horarios de servicio (horas)</i>		30 - 40		45 - 60	
<i>Biblioteca permanente: (2 bibliotecas de distrito, una de las cuales es la biblioteca provincial)</i>				60 - 84 horas	
Volúmenes por habitante en la ciudad de Barcelona		0,75 vol/hab.			

ANEXO 03
(PARAMETROS URBANOS)



MUNICIPALIDAD PROVINCIAL DE SAN MARTÍN
TARAPOTO

N° 137

CERTIFICADO DE PARÁMETROS URBANÍSTICOS Y EDIFICATORIOS

La Sub Gerente de Planeamiento, Control Urbano y Catastro, de la Municipalidad Provincial de San Martín; En concordancia al Art. 14° numeral 2 de la ley 29090 (Ley de Regulación de Habilitaciones Urbanas y de Edificaciones) y atendiendo la solicitud con registro N° 14,666 de fecha 22.09.2016, presentado por don Daniel del Águila Vela.

CERTIFICA:

Que, el Plan de Desarrollo Urbano de la ciudad de Tarapoto y los Núcleos Urbanos de Morales y la Banda de Shilcayo, aprobado mediante Ordenanza Municipal N° 049-2011-MPSM, de fecha 25.10.2011, y el Proyecto de Reglamento Provincial de Construcciones y Licencias, Control y Conformidad de Obras, aprobado mediante Decreto de Alcaldía N° 006-95-MPSM, de fecha 27.12.1995; determina la normatividad urbana y los índices de edificación para la ejecución de proyectos edificatorios en la jurisdicción del distrito de Tarapoto; correspondiéndole al predio urbano de propiedad de **DIRECCION REGIONAL AGRARIA SAN MARTIN**; ubicado con frente principal al Jr. Ángel Delgado cuadra 04 y 05, esquina con el Jr. Guillermo Sisley cuadra 01, en el barrio Sachapuquio, del distrito de Tarapoto, los siguientes Parámetros Urbanísticos y Edificatorios:

- **Zonificación:** Otros Usos (OU.).
- **Usos permisibles y compatibles:** Uso exclusivamente relacionados con las actividades político-administrativas, institucionales, culto y cultura y servicios en general.
- **Densidad Normativa Máxima:** Será el resultante del proyecto.
- **Área de lote normativo:** Las edificaciones destinadas a usos educativos estarán sujetos a las normatividades establecidas por el Reglamento Nacional de Edificaciones, las disposiciones particulares del ministerio correspondiente y otras normas técnicas de carácter nacional o regional.
- **Coefficiente máximo y mínimo de edificación:** Será el resultante del Proyecto.
- **Porcentaje mínimo de área libre:** No exigible siempre y cuando se solucione adecuadamente la ventilación e iluminación.
- **Alturas máxima y mínima permisibles:** La altura de la edificación será determinada, en cada caso, en base al uso propuesto y al planeamiento integral y estudio volumétrico de la edificación, en relación al contexto urbano circundante y que no perturbe los perfiles urbanos existentes.
- **Retiro Municipal:** No observa retiro municipal obligatorio por ninguno de sus frentes, con respecto a la línea de fachada (cerco vivo o alambrado) existente en predio, la que debe mantener, mas no se tomó referencia las medidas perimétricas descritas en documento legal adjunto.
- **Alineamiento de Fachada:** Del eje de vía a línea de construcción de 11.50 ml, por el Jr. Ángel Delgado cuadra 04, de 9.50 ml, por el Jr. Ángel Delgado cuadra 05 y de 9.00 ml, por el Jr. Guillermo Sisley cuadra 01. Además debe considerar ochavo reglamentario de 3.00 ml, como mínimo en las esquinas; según lo establecido en la Norma A.010, Art. 13 del Reglamento Nacional de Edificaciones.
- **Índice de espacios de estacionamientos:** El número de estacionamientos requeridos será determinado según lo establecido por el Reglamento Nacional de Edificaciones y otras disposiciones complementarias, debiendo resolverse íntegramente dentro del lote.
- **Otros:** Longitud de voladizos, en 2do. piso y pisos superiores, hasta un máximo de 1.00 ml, respecto a la línea municipal y estará supeditado al cumplimiento del Código Nacional Eléctrico – Suministro (Reglamento 234.C.I.a).

Que la vigencia del presente certificado es de treinta seis (36) meses, contados a partir de la fecha de expedición; es decir, hasta el día 28 de Setiembre del año 2,019.

POR TANTO:

Se expide el presente certificado a solicitud del interesado; para los fines establecidos en la Ley N° 27157 y su reglamento vigente, cuyo cumplimiento es obligatorio bajo responsabilidad de los propietarios, constructor y profesional responsable de obra.

Tarapoto, 28 de Setiembre del 2,016.

GACHH/SGPCUC-GIPU-MPSM.
c.c.
Expediente.
Archivo.

ANEXO 04
(CUADRO DE AREAS)

PROGRAMACIÓN DE ÁREAS - BIBLIOTECA PÚBLICA TARAPOTO 2017								
ZONAS	ÁREAS	SUB ÁREAS	N° DE VECES	PARCIAL (M2)	TOTAL M2	AREA POR ZONAS		
INGRESO	ATRIO DE INGRESO		1.00	219.45	219.45	373.86		
	HALL DE INGRESO		1.00	154.41	154.41			
ACOGIDA Y PROMOCIÓN	VESTIBULO		1.00	153.65	153.65	682.40		
	LIBRERÍA		1.00	90.95	90.95			
	GALERÍAS + DEPOSITO	PINTURA Y FOTOGRAFÍA		1.00	118.00		118.00	
		ARTESANÍA		1.00	64.36		64.36	
		LIBROS		1.00	86.93		86.93	
	ESCULTURA		1.00	132.50	132.50			
INFORMES		1.00	36.00	36.00				
ADMINISTRATIVA	SECRETARÍA		1.00	6.00	6.00	176.23		
	SALA DE ESPERA		1.00	12.18	12.18			
	DIRRECTOR + SS.HH		1.00	25.48	25.48			
	SALA DE REUNIÓN		1.00	32.29	32.29			
	ADMINISTRACIÓN		1.00	19.31	19.31			
	RECURSOS HUMANOS		1.00	17.01	17.01			
	LOGÍSTICA		1.00	13.17	13.17			
	IMAGEN INSTITUCIONAL		1.00	14.42	14.42			
	CONTABILIDAD		1.00	16.11	16.11			
	ARCHIVO		1.00	6.40	6.40			
SS.HH.	VARÓN	1.00	6.94	6.94	6.93	6.93		
	MUJER	1.00	6.93	6.93				
SERVICIO	ALMACÉN GENERAL		1.00	215.69	215.69	1128.90		
	VESTIDORES + SS.HH	VARON	1.00	28.70	28.70		27.98	27.98
		MUJER	1.00	27.98	27.98			
	CAFETERÍA PERSONAL		1.00	54.26	54.26			
	SALA DE DESCANSO		1.00	25.19	25.19			
	CUARTO DE LIMPIEZA		8.00	4.45	35.62			
	CASETA DE FUERZA		1.00	31.58	31.58			
	CASETA DE CONTROL + SS.HH		1.00	10.91	10.91			
	OFICINA DE SEGURIDAD INTERNA		1.00	80.62	80.62			
	OFICINA DE INFORMÁTICA		1.00	41.94	41.94			
	SS.HH SERVICIO		3.00	2.82	8.46			
	DATA		3.00	5.94	17.81			
	DATA CENTER		1.00	32.36	32.36			
	RESTAURACIÓN DE TEXTOS Y DOCUMENTOS		1.00	55.51	55.51			
	ETIQUETADO Y REGISTRO DE TEXTOS		1.00	59.32	59.32			
	CONTROL DE ABASTECIMIENTO		1.00	50.43	50.43			
	DEPÓSITOS DIARIOS		1.00	191.82	191.82			
CUARTO DE MÁQUINAS Y BOMBAS		1.00	21.37	21.37				
TALLER DE MANTENIMIENTO		1.00	100.95	100.95				
CUARTO DE MANTENIMIENTO (MOTORES DASCENSORES)		1.00	38.36	38.36				
INFANTIL	ZONA DE NIÑOS 7 A 12 AÑOS (7415 HAB)	RECEPCIÓN	1.00	11.13	11.13	253.38		
		DEPÓSITO	1.00	7.35	7.35			
		MINICINE	1.00	43.89	43.89			
		CUENTACUENTOS	1.00	26.59	26.59			
		TEATRINO	1.00	69.83	69.83			
		ÁREA DE LECTURA	1.00	54.65	54.65			
JUVENIL	ZONA DE JÓVENES DE 13 A 17 AÑOS(7364 HAB)	LABORATORIO DE COMPUTO	1.00	39.93	39.93	565.18		
		RECEPCIÓN	1.00	10.00	10.00			
		ESTANTERÍA	1.00	56.40	56.40			
		TRABAJO EN GRUPO	1.00	131.87	131.87			
		LABORATORIO DE CÓMPUTO	1.00	112.76	112.76			
		SALA DE LECTURA	1.00	121.34	121.34			
SALA DE LECTURA INDIVIDUAL	1.00	47.12	47.12					
TALLER DE MANUALIDADES	1.00	85.69	85.69					

PROGRAMACIÓN DE ÁREAS - BIBLIOTECA PÚBLICA TARAPOTO 2017							
ZONAS	ÁREAS	SUB ÁREAS	N° DE VECES	PARCIAL (M2)	TOTAL M2	AREA POR ZONAS	
PÚBLICA	DEPOSITOS	LIBROS Y COLECCIONES	1.00	307.12	307.12	4772.06	
		PUBLICACIONES OFICIALES	1.00	113.79	113.79		
		INVESTIGACIONES DOCUMENTARIAS	1.00	113.16	113.16		
		AUDIOVISUAL	1.00	40.55	40.55		
		MAPAS Y PLANOS	1.00	112.88	112.88		
	HALL RECIBIDOR		3.00	136.66	409.98		
	PRESTAMO DE LIBROS		3.00	17.09	51.28		
	SS.HH	VARÓN	7.00	27.08	189.57		
		MUJER	7.00	24.70	172.92		
	SALA DE LECTURA GRUPAL		1.00	264.77	264.77		
	SALA DE LECTURA INDIVIDUAL		1.00	247.56	247.56		
	ESTAR DE LECTURA		2.00	195.93	391.86		
	SALA DE INTERNET		1.00	89.09	89.09		
	SALA MULTIMEDIA - AUDIOVISUAL		1.00	116.27	116.27		
	SALA DE PERIÓDICOS		1.00	25.03	25.03		
	PLANOTECA		1.00	112.13	112.13		
	FOTOTECA		1.00	162.35	162.35		
	SONOTECA		1.00	46.37	46.37		
	REPROGRAFÍA		1.00	40.68	40.68		
	HEMEROTECA		1.00	135.58	135.58		
	AUDITORIO		SS.HH + CAMERINOS VARONES	1.00	28.43		28.43
			SS.HH + CAMERINOS VARONES	1.00	29.45		29.45
			CAMERINO INDIVIDUAL +SS.HH	1.00	16.30		16.30
			KITCHENETTE	1.00	7.09		7.09
			BUFETT	1.00	11.19		11.19
			DEPÓSITO	1.00	6.99		6.99
			SALA DE AUDIO Y VIDEO	1.00	8.53		8.53
			ESTAR DE EXPOSITOR + SS.HH	1.00	18.44		18.44
			FOYER	1.00	110.88		110.88
			ESCENARIO	1.00	79.90		79.90
			TRASESCENARIO	1.00	50.18		50.18
SALA DE ESPECTADOR			1.00	227.86	227.86		
ÁREA SOCIAL EXTERIOR	PLAZA CÍVICA	1.00	251.19	251.19			
	PLAZA SOCIOCULTURAL	1.00	174.19	174.19			
LECTURA AL AIRE LIBRE		3.00	140.00	420.00			
CAFETERÍA		1.00	188.50	188.50			
CIRCULACIONES	ESCALERAS	PRINCIPAL	4.00	28.79	115.14		
		SERVICIO	5.00	10.94	54.71		
		EMERGENCIA	7.00	29.00	203.00		
	RAMPA		3.00	106.05	318.15		
	ASCENSOR	PRINCIPAL	8.00	2.88	23.04		
MONTACARGA		5.00	2.00	10.00			
SERVICIOS COMPLEMENTARIOS	DEPÓSITO DE BASURA	1.00	47.48	238.56			
	PATIO DE MANIOBRAS	1.00	297.24	297.24			
	ESTACIONAMIENTOS	ADMINISTRATIVOS	1.00	91.25	91.25		
		PÚBLICO	1.00	2235.04	2235.04		
SUB TOTAL					11538.15	11538.15	
AREA LIBRE					1080.00	1080.00	
MUROS Y CIRCULACIONES					2386.40	2386.40	
TOTAL					15004.56	15004.56	