

Estudio del potencial del turismo vivencial para la diversificación de la oferta turística en comunidades nativas del distrito de Shapaja, San Martín 2019

por Sandra Rouina Ushiñahua Silva / Cinthia Chugnas Panduro

Fecha de entrega: 14-dic-2022 01:17p.m. (UTC-0500)

Identificador de la entrega: 1981289258

Nombre del archivo: TESIS-SANDRA_Y_CINTHIA_27.05.2022..docx (967.3K)

Total de palabras: 13189

Total de caracteres: 74771

¹
UNIVERSIDAD NACIONAL DE SAN MARTÍN
FACULTAD DE CIENCIAS ECONÓMICAS
ESCUELA PROFESIONAL DE TURISMO



³⁰
Estudio **del potencial** del turismo vivencial para la diversificación de la oferta turística **en comunidades nativas del distrito de Shapaja, San Martín 2019**

Tesis para optar el Título Profesional de Licenciado en Administración en Turismo

AUTORES:

Sandra Rouina Ushiñahua Silva
Cinthia Chugnas Panduro

⁶
ASESORA:

Mtro. Jessica del Pilar Cabel Rabines

CO – ASESOR:

Lic. Adm. Tur. Mg. Raimundo Ishuiza Tapullima

¹
Tarapoto - Perú

2022

UNIVERSIDAD NACIONAL DE SAN MARTÍN

FACULTAD DE CIENCIAS ECONÓMICAS

ESCUELA PROFESIONAL DE TURISMO



1
Estudio del potencial del turismo vivencial para la diversificación de la oferta turística en comunidades nativas del distrito de Shapaja, San Martín 2019

AUTORES

**Sandra Rouina Ushiñahua Silva
Cinthia Chugnas Panduro**

13
Sustentada y aprobado el día 27 de mayo del 2022, por los siguientes jurados:

.....
Dra. Olga Maritza Requejo la Torre
Presidente

.....
Lic. Tur. Gina Isabel Reátegui Alegría
Secretaria

.....
Lic. Adm. Tur. Erika Patricia Chang Alva
Vocal

.....
Mtro. Jessica del Pilar Cabel Rabines
Asesora

.....
Lic. Adm. Tur. Mg. Raimundo Ishuiza Tapullima

Co-Asesor

Dedicatoria

Dedico esta tesis a mis padres Gabino y Clorinda que con su amor incondicional me apoyaron y aconsejaron para lograr mis objetivos y metas para ser una buena profesional, a mi hija Gia Ayana quien es mi fortaleza y motivo para seguir adelante; a mi abuelita Mae Nicolasa que desde donde este, me protege y guía mi camino en esta vida.

Sandra Rouina

A mis padres Juan y María que son mi mayor fortaleza, por brindarme su apoyo incondicional para poder seguir adelante y cumplir con mis metas trazadas, que a pesar de los obstáculos nunca dejaron de confiar en mí. A mis hermanos y a mi pequeña hija Ariadne, que fueron mi inspiración de este gran logro.

Cinthia

Agradecimiento

A Dios, por la vida, sus bondades y su gracia para con nosotros, a nuestros docentes de la Escuela Profesional de Turismo de la Universidad Nacional de San Martín, a nuestra asesora Mtro. Jessica del Pilar Cabel Rabines, por su paciencia y compromiso durante todo el proceso investigativo. Al APU de la comunidad nativa de Shapaja Lizardo Cachique Isuiza y a toda la comunidad por su valiosa información en la recolección de datos, ya que sin ello hubiese sido imposible la investigación.

Sandra Rouina & Cinthia

Índice general

Dedicatoria	vi
Agradecimiento	vii
Índice general	viii
Índice de tablas	ix
Índice de figuras	x
Resumen	xi
Abstract.....	xii
Introducción.....	1
CAPÍTULO I: REVISIÓN BIBLIOGRÁFICA	5
1.1. Antecedentes de la investigación.....	5
1.2. Bases teóricas.....	8
1.2.1. Potencial del turismo vivencial	8
1.3. Definición de términos básicos.....	12
CAPÍTULO II: MATERIAL Y MÉTODOS	13
2.1. Sistema de hipótesis.....	13
2.2. Tipo y nivel de investigación	13
2.3. Diseño de investigación.....	13
2.4. Población y muestra	14
2.5. Técnicas e instrumentos de recolección de datos	14
2.6. Técnicas de procesamiento y análisis de datos.....	15
2.7. Materiales y métodos.....	15
CAPÍTULO III: RESULTADOS Y DISCUSIÓN	16
3.1. Resultados.....	16
3.2. Discusión	25
CONCLUSIONES	35
RECOMENDACIONES	36
REFERENCIAS BIBLIOGRÁFICAS	37
ANEXOS	40

Índice de tablas

Tabla 1 Validación de expertos.....	32
Tabla 2 Estudio del potencial del turismo vivencial para la diversificación de la oferta turística.....	33
Tabla 3 Estrategia de turismo vivencial.....	41
Tabla 4 Matriz de monitoreo y evaluación de objetivos.....	44

Índice de figuras

Figura 1 Nivel de recursos naturales en comunidades nativas del distrito de Shapaja, San Martín 2019.....	25
Figura 2 Nivel de recursos culturales en comunidades nativas del distrito de Shapaja, San Martín 2019.....	26
Figura 3 Nivel de inmersión en comunidades nativas del distrito de Shapaja, San Martín 2019.....	26
Figura 4 Nivel de participación activa en comunidades nativas del distrito de Shapaja, San Martín 2019.....	27
Figura 5 Variable de potencial del turismo vivencial en comunidades nativas del distrito de Shapaja, San Martín 2019.....	28
Figura 6 Nivel de recursos turísticos en comunidades nativas del distrito de Shapaja, San Martín 2019.....	20
Figura 7 Nivel de infraestructura en comunidades nativas del distrito de Shapaja, San Martín 2019.....	30
Figura 8 Nivel de empresas turísticas en comunidades nativas del distrito de Shapaja, San Martín 2019.....	30
Figura 9 Variable de diversificación de la oferta turística en comunidades nativas del distrito de Shapaja, San Martín 2019.....	31

Resumen

La presente investigación tuvo por objetivo determinar un estudio del potencial del turismo vivencial para la diversificación de la oferta turística en comunidades nativas del distrito de Shapaja. La investigación fue de tipo aplicada, con diseño descriptivo propositivo. La población y muestra estuvo conformada por 70 pobladores de la comunidad nativa Nuevo Lamas, provincia de San Martín. Además, se aplicó como técnica la encuesta y el cuestionario como instrumento. Donde se obtuvo como resultados que, el potencial del turismo vivencial es 54% eficiente, 30% regular y 16% deficiente. La diversificación de la oferta turística en comunidades nativas del distrito de Shapaja, es regular en 53%, 30% deficiente y 17% eficiente. Se llegó a la conclusión que existe un buen potencial turístico, inmersión y participación activa de la comunidad; así mismo el acceso a los recursos turísticos, la infraestructura no es eficiente, tanto en la parte vial y de circuitos turísticos; como también, existe carencia de empresas que lleguen a la misma comunidad nativa y los turistas tienen que llegar a pie. Del mismo modo, el estudio propuesto mejora la participación e involucramiento de los actores públicos y privados, generando acciones para mejorar los servicios del turismo vivencial y mejorando la oferta turística en las comunidades nativas. Todo ello, ha permitido aceptar la hipótesis general la cual establece que si existe un potencial turístico para el desarrollo del Turismo Vivencial.

Palabras clave: Turismo vivencial, oferta turística, participación activa, inmersión.

Abstract

The present research aimed to determine a study of the tourist potential for tourist diversification in the native communities of the district of Shapaja. The research was of an applied type, with a descriptive purposeful design. The population and sample consisted of 70 inhabitants of the native community Nuevo Lamas, province of San Martín. In addition, the survey and the questionnaire were applied as a technique as an instrument. Where it was obtained as results that the potential of experiential tourism is 54% efficient, 30% regular and 16% deficient. Tourism diversification in the native communities of Shapaja is 53% regular, 30% deficient and 17% efficient. It was concluded that there is a good tourist potential, immersion and active community participation; Likewise, the access to tourist resources, the infrastructure is not efficient, both in the road part and in tourist circuits; Likewise, there is a lack of companies that reach the same native community and tourists have to arrive on foot. Likewise, the proposed study improves the participation and involvement of public and private actors, generating actions to improve experiential tourism services and improving the tourism offer in native communities. All this has allowed to accept the general hypothesis which establishes that if there is a tourist potential for the development of Experiential Tourism.

Keywords: Experiential tourism, tourism offer, active participation, immersion.

2 Introducción

El turismo hoy en día es una de las actividades multidisciplinares que viene desarrollándose progresivamente. Muchas de las regiones en Perú vienen apostando por esta industria que busca aprovechar sosteniblemente recursos naturales y culturales de un país biodiverso; es así como la oferta turística ha desarrollado productos turísticos que se han vuelto emblemáticos en cada una de sus regiones y que han despertado y motivado el interés de turistas nacionales y extranjeros.

La presente investigación titulada “Estudio del potencial del turismo vivencial para la diversificación de la oferta turística en comunidades nativas del distrito de Shapaja, San Martín 2019”, tiene una gran importancia ya que la región oferta muchos lugares turísticos, entre ellos el vivencial que ayuda a la generación de ingresos y dinamismo económico.

La oferta turística ha crecido en gran escala a nivel mundial, representando un 10.4% del PBI total, generando 313 millones de puestos de trabajo y con un gran aporte al desarrollo sostenible, éste seguirá en crecimiento por encima de la economía mundial (UNWTO, 2018, p. 1). Dentro del turismo que aporta a la economía mundial está el turismo vivencial que cada vez está incrementando su oferta con sus diferentes servicios en todas las regiones del mundo.

En el Perú, el turismo creció al 2017 en un 1.4%, generando un ingreso de divisas de US\$4.573 millones, un crecimiento de 6,3% en los 5 últimos años, representando el 3.3% del PBI nacional (Peñaranda, 2018, p. 16). A su vez, el PBI turístico representa un 3,9%, con un turismo receptivo, brindando servicios como transporte, alojamiento, alimentos y bebidas, venta de artesanía e industria cultural (MINCETUR, 2016). Dentro del turismo cultural se encuentra el turismo receptivo, de aventura y vivencial, gracias a los diferentes destinos históricos y culturales con los que cuenta el país.

El potencial del turismo vivencial se presenta en sus dimensiones como recursos naturales, recursos culturales, inmersión y nivel de participación activa. Respecto a la diversificación de la oferta turística en lo que se refiere a recursos turísticos, infraestructura y empresas turísticas para hacer posible el desarrollo del turismo con las vivencias de los visitantes a la comunidad nativa. Sin embargo, actualmente no existen condiciones por parte del gobierno local ni privado para potenciar los diferentes servicios que pueden brindar las familias mediante la convivencia en el lugar, potenciando la oferta turística y desarrollo de la misma.

La **región San Martín** posee un gran potencial turístico, éste tiene un afluente del 31% y con tendencias a incrementarse en los siguientes años. Éste se incrementa en fiestas y feriados (BCRP, 2011, p. 11). Respecto a la oferta turística, la región cuenta con 239 lugares turísticos en toda la región, dentro de ellos tenemos 204 sitios naturales y 26 sitios culturales (DICERTUR, 2017, p. 21). Dentro de los lugares turísticos que se ofertan en San Martín, está el turismo vivencial en la provincia de Lamas, San Martín, Moyobamba, Rioja y otros lugares en las demás provincias que faltan potenciar.

Kechwa Nuevo Lamas ² es una comunidad nativa que pertenece al grupo etnolingüística quechua - Lamista, también descendientes de los Chancas y Pokras del antiguo Perú, ocupando un territorio de 1,461 has; formando parte del Área de Conservación Regional “Cordillera Escalera” en la región San Martín (selva alta del Perú). Pertenece al distrito de Shapaja, provincia de San Martín. ² Ubicada en las nacientes de la microcuenca del río Huallaga. Al igual que las demás comunidades nativas ubicada en el distrito; ² tienen también un gran potencial turístico natural y cultural donde puede desarrollarse un turismo alternativo con capacidad de despertar el interés de turistas nacionales y extranjeros quienes gustan vivenciar e interrelacionarse con las poblaciones locales. Allí surge como respuesta a esta ⁴ necesidad ² la diversificación de la oferta turística como una propuesta viable y atractiva no solo para los turistas sino también para la misma comunidad.

⁷ Ante esta situación se formuló el siguiente problema:

¿De qué manera el potencial del turismo vivencial contribuye a la diversificación de la oferta turística en comunidades nativas del distrito de Shapaja, San Martín 2019?

Así mismo se tienen los siguientes problemas específicos:

- a. ⁸ ¿Cómo es el potencial del turismo vivencial en comunidades nativas del distrito de Shapaja, San Martín 2019?
- b. ¹⁰ ¿Cómo es la diversificación de la oferta turística en comunidades nativas del distrito de Shapaja, San Martín 2019?
- c. ¹ ¿Cómo se validará el estudio del potencial del turismo vivencial para la diversificación ² de la oferta turística en comunidades nativas del distrito de Shapaja, San Martín 2019?

Para lo cual se ha fijado como objetivo general: Se determinó un estudio del potencial del turismo vivencial para la diversificación de la oferta turística en comunidades nativas del distrito de Shapaja, San Martín 2019.

Los objetivos específicos fueron los siguientes: Se identificó el potencial del turismo vivencial en comunidades nativas del distrito de Shapaja, San Martín 2019.

Se identificó la diversificación de la oferta turística en comunidades nativas del distrito de Shapaja, San Martín 2019.

Se validó el estudio del potencial del turismo vivencial para la diversificación de la oferta turística en comunidades nativas del distrito de Shapaja, San Martín 2019.

Dado ello, la investigación planteó la hipótesis general: Si se determina un estudio del potencial del turismo vivencial, entonces se mejorará la diversificación de la oferta turística en comunidades nativas del distrito de la Shapaja, San Martín 2019.

Esta investigación es justificada por la conveniencia, donde los resultados sirvió para tener datos reales sobre el potencial del turismo vivencial y diversificación de la oferta turística, que serán tomados por las autoridades para mejorar las políticas respecto a las variables e implementar proyectos similares dentro de la Región, apoyando así al desarrollo económico local. Además, se justifica el presente estudio de investigación, por significar la consolidación de la formación profesional y por la importancia que tiene la tesis para obtener el título de Licenciado en Administración en Turismo en la Universidad Nacional de San Martín. Socialmente se justifica, los resultados beneficiarán a la Comunidad Nativa de Nuevo Lamas, mediante la diversificación de la oferta ayudará a la generación de ingresos a las familias. Además, ayudará a la generación de auto empleo y el mejoramiento del nivel de vida de la población, contribuyendo con ello al dinamismo y desarrollo económico de la región San Martín. Con implicancia práctica, los resultados del presente estudio ayudarán a solucionar problemas de manera práctica como es turismo vivencial para la diversificación de la oferta turística, con nuevos conocimientos. Dichos resultados serán considerados y tomados por las autoridades y empresarios de este sector con fines de competencia para dar solución de alto nivel al problema presentado. Con valor teórico, se realiza con el propósito de aportar conocimiento de la comunidad científica respecto a las teorías utilizadas en la investigación sobre potencial del turismo vivencial y diversificación de la oferta turística, con sus respectivas dimensiones de cada una de las variables mencionadas, cuyos resultados

serán tomados para elaborar distintos estudios similares usando las teorías mencionadas a lo largo del estudio.

El propósito de la investigación es plantear un estudio del potencial del turismo vivencial para la diversificación de la oferta turística en comunidades nativas del distrito de Shapaja, dicho estudio ayudará a las autoridades competentes a implementar estrategias para mejorar el desarrollo del turismo vivencial en la región. La investigación es descriptiva propositiva no experimental, se utilizó como muestra a 70 pobladores de la comunidad nativa.

La estructura del presente informe está dada por el Capítulo: I. Revisión bibliográfica, dentro de la cual se consideró los antecedentes de la investigación tanto internacionales, nacionales y locales, así como también las bases teóricas de acuerdo a los problemas que se planteó en el estudio y la definición de los términos básicos que ayudó a entender mejor el desarrollo del presente trabajo; Capítulo: II. Material y métodos, dentro de la cual se puede encontrar el sistema de hipótesis, tipo, nivel y diseño de la investigación así como también la población y muestra de la investigación; Capítulo: III. Resultados y discusión, expresado por tablas y gráficos de la variable de estudio en función de los datos recopilados con los instrumentos de la investigación, comparado con otras investigaciones y el marco teórico para contrastarlos e inferir respuestas a la situación encontrada; luego se detalló las conclusiones y recomendaciones; finalmente las referencias bibliográficas y los Anexos.

CAPÍTULO I

REVISIÓN BIBLIOGRÁFICA

1.1. Antecedentes de la investigación

A nivel Internacional

Benavides (2018), en su estudio titulado “Propuesta para la implementación de turismo vivencial en la Hacienda el Cuadruco, parroquia San Joaquín, Cuenca, Ecuador”. Universidad de Cuenca Ecuador. Según la metodología, de la investigación fue cuantitativa de diseño descriptiva propositiva. Se usó la encuesta como técnica y el cuestionario como instrumento aplicado a 189 turistas como muestra. Concluyó que, la hacienda tiene un gran potencial turístico que falta potenciar y articular con todos los involucrados, la misma ayudó a generar desarrollo económico local. El turismo existente necesita la implementación de una marca específica para posicionarse en la mente del visitante, para ello en la propuesta planteada contempla ello, incluye material informativo para la promoción, socializando con todos los involucrados. Esta modalidad de turismo vivencial genera una nueva alternativa de oferta y debe ser promovida por los diferentes niveles de gobierno

Almeida y Fonseca (2017), en la investigación titulada “Estudio del turismo vivencial como alternativa de desarrollo turístico en comunidad San Carlos, ubicada en la reserva ecológica Yarina. Puerto de Orellana (COCA)”. Universidad de las Fuerzas Armadas, Sangolquí, Ecuador. La metodología, de la investigación fue aplicada, explicativa y no experimental. Se usó la encuesta como técnica y el cuestionario como instrumento aplicado a 66 turistas como muestra. Concluyó que, existe un alto interés por parte de los turistas en desarrollar actividades de la comunidad San Carlos. Existe un alto porcentaje de desarrollar turismo vivencial, ya que tiene las condiciones como la capacidad económica, disponibilidad de tiempo y el interés en las actividades alternativas propias del turismo vivencial. A esto se suma la calidad del servicio, cuidando la integridad social, cultural y ambiental. A su vez se deben mejorar los servicios en la parte de infraestructura, paquetes turísticos, ampliar periodos de estadía, políticas internas y capacitación a los miembros de la comunidad.

López (2017), en su estudio titulado “*City tour como un producto alternativo de diversificación de la oferta turística del cantón Ambato, provincia de Tungurahua*”. Universidad Técnica de Ambato, Ecuador. La investigación fue exploratoria descriptiva, con enfoque cuantitativo. Se usó la encuesta técnica y el cuestionario como instrumento aplicado a 20 representantes del lugar como muestra. Concluyó que, la oferta turística del cantón es aceptable. Sin embargo, falta mejorar y ampliar sus servicios hacerlos más perceptibles articulando con diferentes actores para ser reconocido a nivel nacional e internacional. Con la propuesta se mejorará la prestación de servicio, dinamizando la economía, fomentando el empleo y potenciación del atractivo turístico del Cantón ya que en el lugar no existe un servicio permanente que potencie la oferta turística.

A nivel Nacional

Carrasco (2018), en su estudio titulado “*Turismo vivencial para la diversificación de la oferta turística del producto bosques y pirámides*” Universidad Señor de Sipán, Pimentel. La metodología fue descriptiva y enfoque mixto, con un diseño ex post facto. Se usó la encuesta y entrevista como técnica, la guía de entrevista y el cuestionario como instrumento. Como muestra se empleó a 100 turistas y 3 directivos del bosque. Concluyeron que, la actividad del turismo basado en vivencias ayuda a la población a desarrollarse. El lugar cuenta con once atractivos y recursos turísticos, con diferentes potenciales agrícolas, costumbres y cultura que caracteriza a la población, y forman parte de los recursos para brindar a los turistas. Así mismo, muestra que existe deficiente oferta turística. Con ello se plantea una propuesta basada en el fortalecimiento de capacidades de recursos humanos, como el empresarial, artesanos, comuneros, agricultores y todos los actores involucrados, incluyendo las autoridades, para diversificar la oferta turística y mejorar la actividad turística vivencial.

Caro y Torrejón (2017), en su estudio titulado “*Propuesta de turismo vivencial para la diversificación de la oferta turística en el Distrito de Huancas, Provincia de Chachapoyas, Región Amazonas -2017*”. Universidad Nacional Toribio Rodríguez de Mendoza de Amazonas, Chachapoyas. La investigación fue descriptiva propositiva, no experimental y enfoque cuantitativo. Se usó como técnica la encuesta y el cuestionario como instrumento. Como muestra emplearon 45 recursos y atractivos turísticos. Concluyeron que, las actividades de alfarería y agrícolas hacen que incremente el potencial turístico de la localidad, donde los turistas tienen en que disfrutar y aprender sobre las nuevas culturas del

lugar. Los problemas encontrados fueron el escaso involucramiento de la población, con crecimiento desordenado, sin condiciones ni infraestructuras. En base a ello se elaboró la propuesta de turismo en vivencias basadas en ocho principios y objetivos, con sus acciones y compromisos respectivos.

Huampiri (2017), en su estudio titulado “*Oferta potencial de la comunidad de Molloco para el turismo vivencial – 2015*”. Universidad Nacional del Altiplano, Puno. La metodología fue descriptiva y enfoque cualitativo, por la contrastación no experimental y diseño explicativo. Se usó la entrevista y revisión bibliográfica especializada como técnica, la guía de entrevista como instrumento. Como muestra emplearon 20 familias. Los autores concluyeron que, la oferta turística es aceptable en un 70% en Chullpas por su historia, un 15% por fiestas programadas y un 10% para hacer caminata y un porcentaje igual en danzas. La propuesta contempla la planificación, acondicionamiento en la preparación de la población con la articulación de las instituciones públicas y privadas, realizando actividades con circuitos que mejoren el turismo en vivencias de los pueblos. Así mismo, la comunidad tiene potencialidades, con voluntad participativa, aprovechando los recursos naturales con los que cuentan.

Reina (2017), en su estudio titulado “*Oferta turística de la provincia de Hualgayoc para diversificar el turismo tradicional en el departamento de Cajamarca año 2017*”. Universidad César Vallejo, Trujillo. La investigación fue descriptiva simple con un diseño no experimental y enfoque cuantitativo. Se usó como técnica la encuesta y el cuestionario como instrumento. Como muestra se empleó 45 recursos y atractivos turísticos. Concluyeron que, existen potencialidades turísticas básicas, referente a la oferta no cuentan con hospedajes adecuados, pero si se podrán habilitar las casas, hay buena infraestructura, los servicios son suficientes, incluyendo los recursos naturales y culturales en óptimas condiciones para atraer a los turistas. Sólo faltan empresas que ayuden a los turistas a llegar al lugar, la información y promoción también no es la adecuada.

A nivel Local

Quispe (2017), en su estudio titulado “*Características arquitectónicas de un complejo turístico vivencial para fomentar el sector turismo en la localidad de Chazuta, Provincia De San Martín*”. Universidad César Vallejo, Tarapoto. La investigación fue explicativa, no experimental y cualitativa. Se usó como técnica la revisión bibliográfica especializada el diseño como instrumento. Como muestra se emplearon 384 turistas. Llegando a una

conclusión que, se estudió las características funcionales en los aspectos administrativos, los servicios deben ser adecuados, que sean amigables con la naturaleza y mantengan su atracción a los turistas. La mayoría de visitas se dan por vacaciones donde el turismo de aventura brinda experiencias únicas a los visitantes, ya que en el lugar predominan los recursos naturales y culturales; y debe existir articulación con las autoridades locales.

1.2. Bases teóricas

1.2.1. Potencial del turismo vivencial

Loret de Molina (2015), la define como el turismo que permite al visitante convivir con una familia local con sus costumbres, hábitos del lugar, su cultura y forma de vida en general. Es decir, es un turismo más humano, en donde diferentes culturas buscan diferentes estilos de vida durante un tiempo determinado, compartiendo la cultura de una familia del lugar de visita (p.14).

En este tipo de turismo, ²⁰ las familias que se dedican a las actividades agropecuarias, deportivas o pesca artesanal, enseñan al visitante desde sus casas donde están alojados, enseñándoles una forma de vida diferente al mundo. Estas actividades son importantes (Vilinková, 2015, p. 20). Estas actividades dan realce y potencian sus recursos en la comunidad. A su vez establece una relación estrecha entre el turista y las familias de la comunidad intercambiando costumbres, labores cotidianas y forma de vida.

El turismo vivencial se debe desarrollar en la zona rural y adaptarse a las demandas del turista como la chimenea, fogatas y la convivencia directa con las familias a las que visita, haciendo que las pernoctaciones sean satisfactorias y de mucho aprendizaje cultural (Sibt y Díaz, 2012).

Otros autores mencionan al turismo vivencial como una metodología que tiene como disposición a que las familias abren sus puertas a los turistas a fin de mostrar sus actividades como horticultura, artesanía, deportes, pesca, entre otros. Este tipo de turismo es más humano, basada en un procedimiento de experiencias y discurso entre individuos con actitudes solidarias (Alapca y Osorio, 2013, p.14).

La Asociación de Servicios Turísticos Rumi Llaqta (2012), el turismo vivencial es social y experiencial, en 19 días, logrando buenos resultados en un 80%. Experiencial o vivencial

ocurre cuando el turista convive con una familia rural. En éste caso existen una variedad de empresas que los turistas pueden adoptar debido a la variedad de climas y topográficas dentro de diferentes circunscripciones (p. 5).

Dimensiones del turismo vivencial

Según Loret de Molina (2015), sostienen que el turismo vivencial se enmarca en las siguientes dimensiones:

- **Recursos naturales.** Se refiere a todos los recursos que forman parte del dominio de una determinada comunidad, estos pueden ser forestales o de conservación.
- **Recursos culturales.** Son aquellos recursos que forman parte de la cultura e historia de una determinada comunidad.
- **Inmersión.** A la forma de inmersión de la comunidad en el turismo vivencial y disponibilidad de los mismos.
- **Participación activa.** El nivel de participación de todos los habitantes de la comunidad en el turismo vivencial y la articulación de todos para promocionar su forma de vida, costumbres y cultura,

Evaluación potencial del turismo vivencial

Asociación de Servicios Turísticos “Rumi Llaqta” (2012), este tipo de turismo ha avanzado mucho en los negocios y diversificación de oferta turística. El objetivo es incrementar el interés en los viajeros nacionales y extranjeros. Los pasos a desarrollarse son:

- **Organización:** Están hechos de marcos de interrelaciones que satisfacen capacidades particulares. También es una comprensión precisa entre individuos para lograr alguna razón en particular (p. 8).
 - ✓ Formalización de la asociación.
 - ✓ Elaboración de reglas internas.
- **Concertación:** Es una asunción creada por al menos dos organizaciones para mantener el funcionamiento normal del mercado libre. Este entrenamiento es típicamente merecedor de la ley (p. 9).
 - ✓ Participación democrática conjuntamente la población y autoridades.

- **Sensibilización:** Consiste en dar a conocer las líneas básicas del proyecto de Comunidades de Aprendizaje, y los compromisos lógicos de investigación que demuestran aquellas actividades de brillantez que han demostrado avanzar en el logro del turismo y el cambio de concurrencia para todas las personas en entornos plurales y diversos (p. 10).

✓ Talleres, charlas e intercambio de experiencias.

- **Capacitación:** El conjunto de actividades didácticas, situados para ampliar la información, habilidades y aptitudes de la facultad que trabaja en una organización. La preparación permite a los especialistas tener una ejecución superior en susposiciones presentes y futuras, ajustándose a las solicitudes cambiantes de la tierra (p. 11).

✓ En gastronomía.

✓ Hotelería.

✓ Guiado.

✓ Atención al cliente.

Oferta turística

Está conformada por elementos de la naturaleza, incluyendo las hechas por las autoridades como es la infraestructura y servicios, brindando las condiciones al turista para su uso. Los servicios deben estar alineados a los servicios principales que debe contra una determinada comunidad, como son los alojamientos, servicios, infraestructura, actividades vivenciales, formas de vida entre otras que hacen atractivo un lugar (Jonco, 2015, p. 15).

Montes (2014), menciona que la diversificación de la oferta turística es la especialidad de crear artículos para nuevos mercados que aún falta cubrir en el sector. Las nuevas demandas de los clientes respecto al turismo, hacen que haya constantes cambios en el turismo, considerando al cliente y en la calidad de servicios que se le brinda y con prácticas que se alejan del turismo convencional de sol y playa (p. 4).

Evaluación de la diversificación de la oferta turística

Gobierno del principado de Asturias (2013), el proceso de diversificación de la oferta está en una etapa incipiente. Independientemente de esta riqueza colosal, solo unos pocos invitados son atraídos por la oferta social o característica. Por lo general a continuación se evidenciará la dimensión e indicadores de dicha variable (p. 177).

Formación de la población ocupada en el sector turismo

- ✓ **Subsistema de formación para el empleo:** En la sociedad actual de aprendizaje se requieren cantidades progresivamente elevadas de preparación y capacidad, ya que el marco beneficioso requiere cada vez más una mayor capacidad de expertos. Por lo tanto, los rápidos cambios innovadores, sectoriales y fidedignos provocan una redefinición constante y prácticamente resumida de los requisitos y sustancia de los llamamientos, ocupaciones y empleos (p. 177).
- ✓ **Nivel de cualificación de los profesionales del sector turismo:** Existe unanimidad entre la reunión de especialistas con respecto a la importancia que la preparación que tienen para los trabajadores que desarrollan su acción en el área de Turismo. De la misma manera, la capacidad y profesionalización de los especialistas del segmento es un punto de vista imperativo y apreciado por los turistas que acuden al Principado de Asturias, siendo uno de los enfoques para lograr una administración y un área con expectativas exclusivas de calidad (p. 189).
- ✓ **Necesidades de cualificación profesional:** Cuando todo está dicho, el segmento de turismo necesita una medida considerable de preparación en cualquier perspectiva (p. 199).
- ✓ **Barreras de acceso a la información:** Entre los obstáculos para llegar a la preparación de los especialistas utilizados, la no aparición de un acuerdo de reconocimiento, evaluación y afirmación de las capacidades y habilidades adquiridas se actualiza completamente, y el marco está en pleno avance. En esta línea, la acreditación de las habilidades obtenidas de diversas maneras, incluidas las actividades de preparación no dirigida y la experiencia de expertos, es fundamental para lograr un movimiento correcto del capital humano controlado por las personas, y además de fortalecer la expansión de la preparación para a través de formas progresivas de preparación (p. 200).
- ✓ **Acciones formativas a incluir ³¹ en el diseño de los planes de formación:** El objetivo principal de la Formación Profesional es ofrecer el aprendizaje de las habilidades requeridas por el escarparte de trabajo, incluidas las necesidades de capacidades de los

especialistas y todas las asociaciones abiertas y privadas que crean ejercicios que tienen una medición monetaria. Además, la formación profesional debe reaccionar a las necesidades de preparación de los expertos (p. 203).

Carrasco (2018), asume que las dimensiones de la diversificación turística se resumen en:

- **Recursos turísticos.** Son todos aquellos recursos con la que cuenta la comunidad para ofrecer al visitante y la disponibilidad de los mismos (p. 58).
- **Infraestructura.** Toda la infraestructura posible que existe en la ciudad para dar una buena accesibilidad a los recursos turísticos de una comunidad. En éste caso tenemos infraestructura vial, infraestructura productiva, energía y circuitos turísticos (p. 58).
- **Empresas turísticas.** Aquellas empresas que forman parte del sector turismo como hospedajes, restaurantes y transporte (p. 58).

1.3. Definición de términos básicos

25

Turismo vivencial

Es aquel que permite al visitante convivir con una familia local con sus costumbres costumbre, hábitos del lugar, su cultura y forma de vida en general (Loret de Molina, 2015, p. 5).

Recursos naturales

Se refiere a todos los recursos que forman parte del dominio de una determinada comunidad, estos pueden ser forestales o de conservación.

Recursos culturales

22
Son aquellos recursos que forman parte de la cultura e historia de una determinada comunidad.

10

Oferta turística

Es el conjunto de productos turísticos y servicios puestos a disposición del usuario turístico en un destino determinado para su disfrute y consumo (Jonco, 2015, p. 15).

¹ CAPÍTULO II MATERIAL Y MÉTODOS

2.1. Sistema de hipótesis

Hipótesis General

Si se determina un estudio del potencial del turismo vivencial, entonces se mejorará ⁴ la diversificación de la oferta turística en comunidades nativas del distrito de la Shapaja, San Martín 2019.

³ 2.2. Tipo y nivel de investigación

Tipo de investigación

La investigación fue aplicada, ya que se da solución al problema mediante el sistema de gestión aplicando conocimientos existentes. También, por su temporalidad fue de corte transversal.

Se aplicó el enfoque cuantitativo, es decir; se recurrió a la medición numérica estadística para describir las variables.

² Nivel de investigación

La investigación corresponde a un nivel descriptivo. Se trata de una investigación descriptiva que, en base a los resultados de esta, permitió establecer una propuesta o estudio con el objetivo de dar solución a las problemáticas encontradas, ya que la propuesta llega a un punto en donde se implementa o ejecuta.

¹ 2.3. Diseño de investigación

La investigación fue no experimental, debido que a través de esta metodología no se manipularan las variables. El diseño fue descriptivo propositivo, donde, después de conocer ³ el diagnóstico y causas del problema, se procedió a plantear una propuesta de ruta turística para propiciar posibles soluciones al problema (Fernández, Hernández y Batista, 2018).

Tiene el siguiente esquema:

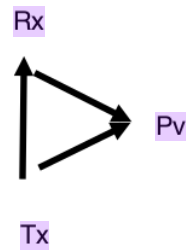

¹⁹ Tx: Teorías de potencial del turismo vivencial y diversificación de la oferta turística.

Rx: Realidad diagnóstica de las variables de estudio.

Pv: Estudio propuesto.

¹ 2.4. Población y muestra

Población

La población estuvo conformada por 70 pobladores de la ⁸ comunidad nativa Nuevo Lamas del distrito de Shapaja (Comunidad Nativa Nuevo Lamas, 2019). Asimismo, se tomó en consideración la cantidad de empresas y turistas que visitan la comunidad.

Muestra

Para la muestra de investigación se hizo un muestreo no probabilístico por conveniencia, es decir los 70 pobladores de la comunidad nativa Nuevo Lamas del distrito de Shapaja, y como datos secundarios se tuvo a los empresarios y turistas que llegan a la comunidad.

¹³ 2.5. Técnicas e instrumentos de recolección de datos

Técnicas

Se empleó como ² técnica teniendo en cuenta el enfoque cuantitativo, encuestas a los pobladores de la ⁸ comunidad nativa. Además, se realizó entrevistas al APU y representante de cada familia en la comunidad nativa Nuevo Lamas del distrito de Shapaja.

5 Instrumentos

Para la recolección de los datos se utilizó como instrumentos el cuestionario para cada una de las variables de estudio.

Para las preguntas del cuestionario se usó la escala tipo Likert, lo cual se asignó un peso a cada resultado que permitió la puntuación del 1 al 5 para cada pregunta y dimensión.

Validación y confiabilidad de los instrumentos

Para la validación se usó 8 encuestas piloto. Para la confiabilidad se utilizó la estadística: Alfa de Cronbach $>$ a 0.70.

V1: Potencial del turismo vivencial

Alfa	0.905370
------	----------

V2: Diversificación de la oferta turística

5 CONFIABILIDAD	
Alfa	0.894646

2.6. 9 Técnicas de procesamiento y análisis de datos

Este proceso se llevó a cabo una vez que los datos fueron recolectados, comprende los siguientes pasos:

Los datos fueron ordenados y procesados mediante el Microsoft Excel, para la presentación y análisis de los datos referidos a cada una de las variables se realizó a través de tablas y figuras respectivamente.

2.7. Materiales y métodos

Los materiales utilizados fueron, laptop, libros virtuales, internet, herramientas estadísticas como el Excel para el procesamiento de datos de investigación.

El método utilizado fue el inductivo analítico, porque se analizó datos que partieron de hechos particulares para llegar a hechos generales de la diversificación de la oferta turística, para luego plantear el estudio del potencial del turismo vivencial. Además, se partió de método estadísticos, se pudo descomponer un todo en partes, que a su vez nos ayudaron a observar y conocer mejor el objeto de estudio.

CAPÍTULO III

RESULTADOS Y DISCUSIÓN

3.1. Resultados

Primer objetivo específico: Se identificó el potencial del turismo vivencial en comunidades nativas del distrito de Shapaja, San Martín 2019.

Resultados de dimensión 1



Figura 1. Nivel de recursos naturales en comunidades nativas del distrito de Shapaja, San Martín 2019.

(Fuente: Elaboración propia, 2019).

Los resultados que se generó a partir de la encuesta (ver anexo B) a los pobladores sobre la dimensión de recursos naturales de la variable potencial del turismo vivencial, de una muestra de 70 ciudadanos de la comunidad nativa de Shapaja, se tuvo que el 40% indica que hay recursos naturales eficientes (28), el 39% indica que es regular (27) y el 21% indica que es deficiente (15). Indicando que el nivel de recursos naturales existentes en la comunidad nativa y el nivel de accesibilidad tiene buenos resultados, listos para ser utilizados racionalmente por la comunidad y autoridades, según la figura 1.

Resultados de dimensión 2

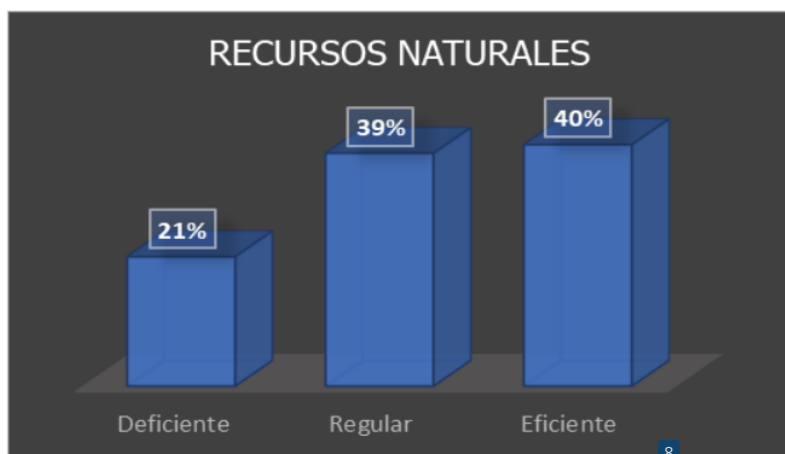

Figura 2. Nivel de recursos culturales en comunidades nativas del distrito de Shapaja, San Martín 2019.

(Fuente: Elaboración propia, 2019).

Los resultados que se generó a partir de la aplicación de la encuesta (ver anexo B) a los pobladores sobre la dimensión de recursos culturales en comunidades nativas de Shapaja, del 100% (70) de los encuestados el 43% (29) respondieron que es regular, el 37% (27), manifestaron que es eficiente y el 20% (14) indicaron que es deficiente. Lo que indica que el nivel de recursos culturales existentes, la accesibilidad para llegar a los lugares culturales donde elaboran sus artesanías, son regulares a eficientes ya que hay escaso financiamiento para potenciarlos, según se muestra en la figura 2.

Resultados de dimensión 3

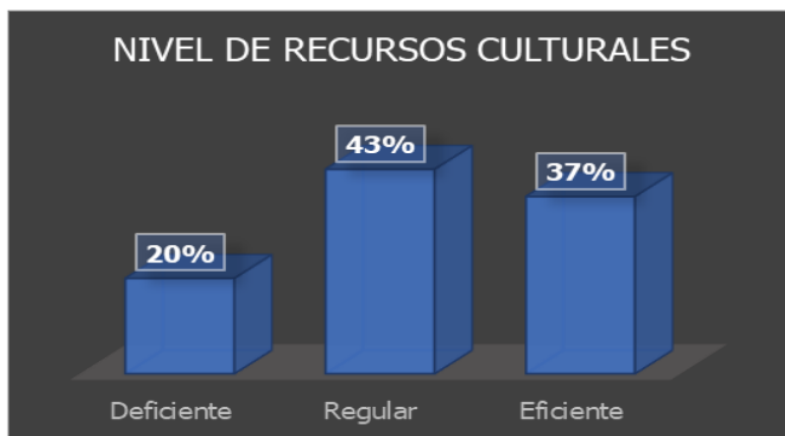

Figura 3. Nivel de inmersión en comunidades nativas del distrito de Shapaja, San Martín 2019.

(Fuente: Elaboración propia, 2019).

Se tuvo los porcentajes (%) y números (#) de los resultados que se generó a partir de la aplicación de la encuesta (ver anexo B) a los pobladores sobre la dimensión de nivel de inmersión de la variable potencial del turismo vivencial en comunidades nativas del distrito de Shapaja, de las cuales, el 43% (30) indicó que es regular, el 39% (27) indicaron que es eficiente y el 19% (13) indicó que es deficiente. Esto indica que el nivel de inmersión de la comunidad nativa al turismo vivencial, la disponibilidad de la comunidad respecto al turismo vivencial y la inmersión de la máxima autoridad de la comunidad nativa son regulares, para ello debe existir motivación de inversión por parte de las autoridades mejorando la inmersión de las comunidades, según la figura 3.

Resultados de dimensión 4

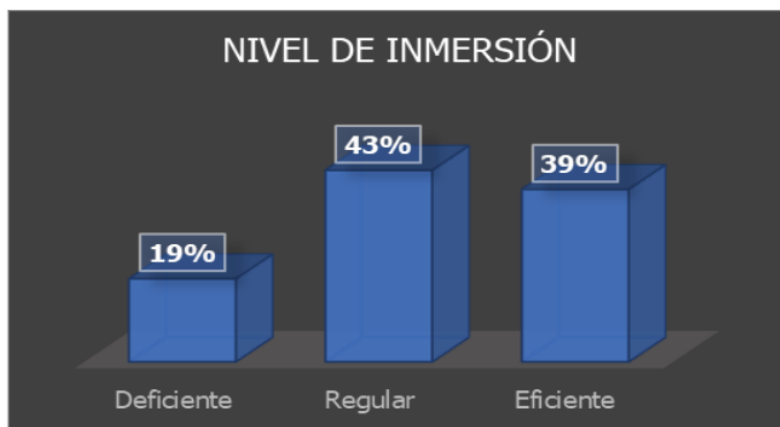

Figura 4. Nivel de participación activa en comunidades nativas del distrito de Shapaja, San Martín 2019.

(Fuente: Elaboración propia, 2019).

Los porcentajes (%) y números (#) de los resultados que se generó a partir de la aplicación de la encuesta (ver anexo B) a los pobladores sobre la dimensión de participación activa, en la que resultó que el 39% (27) es eficiente, el 37% (26) es regular y el 24% (17) es deficiente, implicando que existen buenos resultados en los indicadores de nivel de participación de los integrantes de la comunidad nativa, predisposición para acoger al visitante y brindar una buena atención al turista, sin embargo se debe potenciar e incentivar para tener mayores resultados positivos, tal como se encuentra en la figura respectiva.

Consolidado de la variable

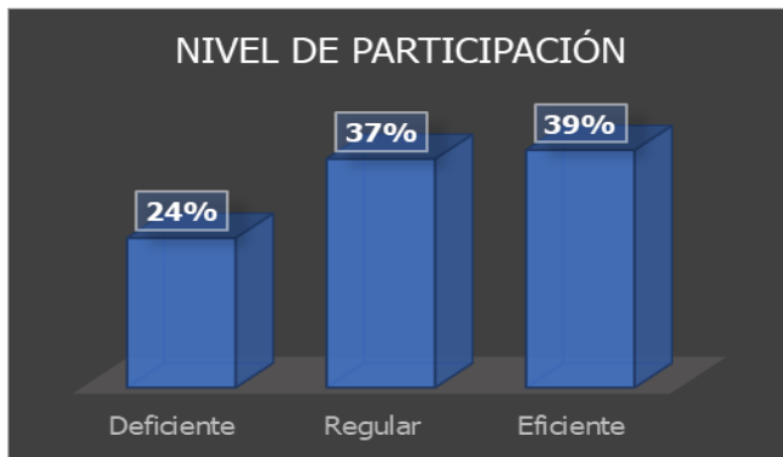

Figura 5. Variable de potencial del turismo vivencial en comunidades nativas del distrito de Shapaja, San Martín 2019.

(Fuente: Elaboración propia, 2019).

Los resultados de la variable potencial del turismo vivencial en comunidades nativas del distrito de Shapaja, del 100% (70) de los encuestados, el 54% (38) evidenció un nivel eficiente, el 30% (21) evidenció un nivel regular y el 16% (11) evidenció un nivel deficiente. Lo que indica que existe un buen potencial de recursos naturales y culturales, así como un buen nivel de inmersión y participación activa para atraer turismo vivencial en comunidades nativas del distrito de Shapaja, tal como se aprecia en la figura 5. Sin embargo, la planificación del turismo vivencial falta potenciar para tener recursos humanos con capacidades para brindar el servicio. Entre las actividades de turismo vivencial en la comunidad nativa son el tipo de costumbres en la forma de vida, sus comidas, vivencias diarias, sus costumbres en la comunidad y su agricultura (generalmente cultivan productos bandera del lugar). Así mismo, sus rituales de siembra y comidas para fertilizar la tierra.

Segundo objetivo específico. Se identificó¹ la diversificación de la oferta turística en comunidades nativas del distrito de Shapaja, San Martín 2019.³

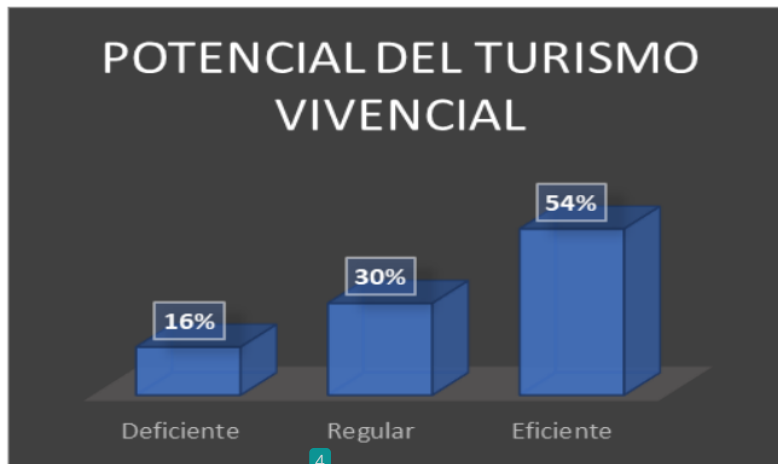
Resultados de dimensión 1



Figura 6. Nivel de recursos turísticos en comunidades nativas del distrito de Shapaja, San Martín 2019.⁸

(Fuente: Elaboración propia, 2019).

Los porcentajes (%) y número (#) de los resultados que se generó a partir de la aplicación² de la encuesta (ver anexo C) a los pobladores sobre la dimensión de recursos turísticos de la variable diversificación de la oferta turística, aplicando al 100% (70) el 40% (28) es deficiente, el 34% (24) es regular y el 26% (18) es eficiente. Indicando que hay carencias en los recursos turísticos para ofrecer al visitante, el nivel de cobertura del servicio turísticos y la accesibilidad a los lugares turísticos de las comunidades nativas del distrito de Shapaja, según la figura 6.¹¹

Resultados de dimensión 2

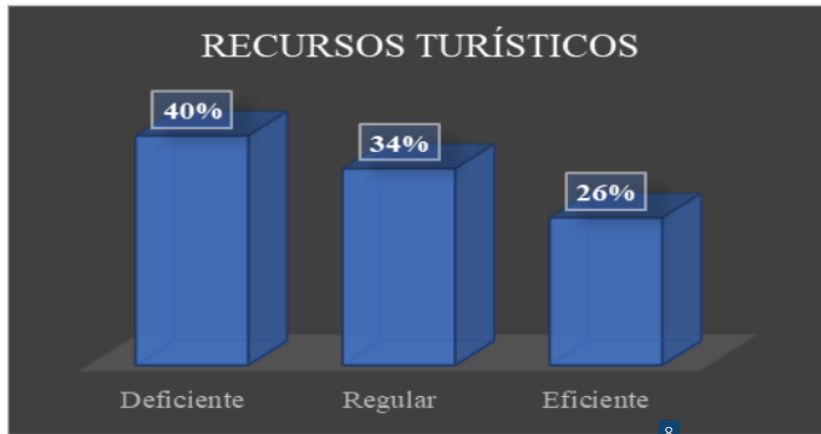

Figura 7. Nivel de infraestructura en comunidades nativas del distrito de Shapaja, San Martín 2019.

(Fuente: Elaboración propia, 2019).

Los valores expresados sobre la dimensión de infraestructura ³ de la oferta turística en comunidades nativas del distrito de Shapaja, aplicado a una muestra de 70 pobladores de la comunidad nativa de Shapaja, se encontró que el 47% (33) tiene un nivel regular, el 41% (29) es deficiente y el 11% (8) es eficiente. Indicando que hay un inadecuado acceso vial a los recursos turísticos, disponibilidad energética, e infraestructura de circuitos turísticos, que dificulta una mayor atracción a los recursos turísticos que ofrecen las comunidades nativas en sus hogares, cultivos y costumbres en general, tal como se muestra en la figura 7.

Resultados de dimensión 3

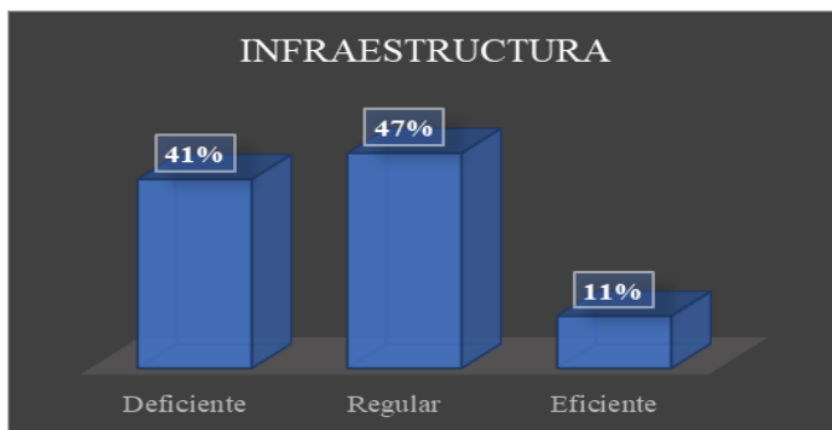

Figura 8. Nivel de empresas turísticas en comunidades nativas del distrito de Shapaja, San Martín 2019.

(Fuente: Elaboración propia, 2019).

Se detalla los porcentajes (%) sobre la dimensión de empresas turísticas en comunidades nativas del distrito de Shapaja, encontrando que el 53% (31) de los 70 encuestados, indicaron que es regular, el 30% (26) es deficiente y 17% (13) indicó que es eficiente. Quiere decir que el nivel de cobertura de empresas turísticas a la comunidad, el nivel de calidad de servicios de empresas turísticas y el nivel de cobertura de empresas turísticas de transportes es regularmente implementado, existiendo carencias de la dimensión presentada, según la figura 8.

Consolidado de la variable

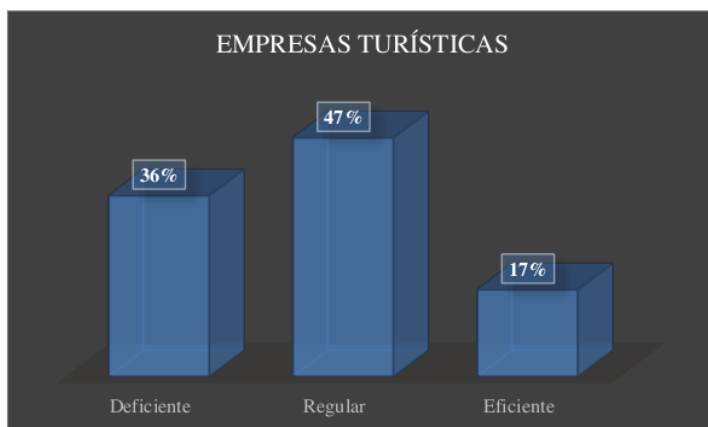

Figura 9. Variable de diversificación de la oferta turística en comunidades nativas del distrito de Shapaja, San Martín 2019.
(Fuente: Elaboración propia, 2019).

El consolidado de la variable de diversificación de la oferta turística, aplicada a 70 pobladores de la comunidad nativa del distrito de Shapaja, de las cuales, el 47% (33) indicaron que tiene un nivel regular, el 36% (25) tienen un nivel deficiente y el 17% (12) tiene un nivel eficiente. Lo que indica que las dimensiones de acceso a los recursos turísticos, la infraestructura es regular e ineficientes tanto en la parte vial y de circuitos turísticos; así mismo, existe carencia de empresas que lleguen a la misma comunidad nativa y los turistas tienen que llegar a pie, como se muestra en la figura 9.

Tercer Objetivo específico. Se validó el estudio del potencial del turismo vivencial para la diversificación de la oferta turística en comunidades nativas del distrito de Shapaja, San Martín 2019.

Tabla 1

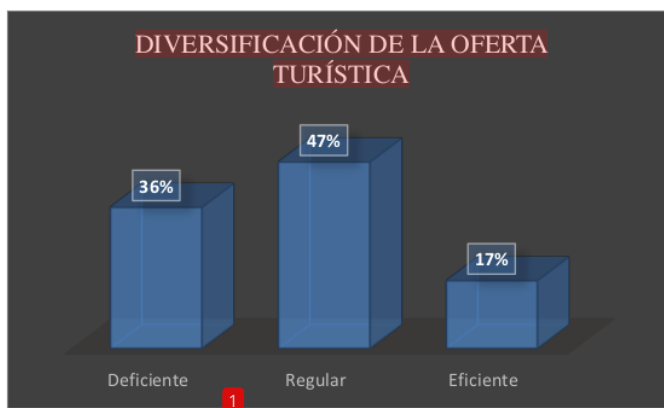
Validación de expertos

Variable	N°	Especialidad	Promedio de validez	Opinión del experto
Estudio del potencial del turismo vivencial para la diversificación de la oferta turística en comunidades nativas.	1	Doctor en gestión pública y gobernabilidad.	5	Excelente
	2	Doctor en gestión empresarial.	5	Excelente
	3	Doctor en gestión empresarial.	4.5	Bueno

Fuente: Elaboración propia, 2019.

El estudio fue validado por expertos en el tema de investigación, un metodólogo y dos técnicos concedores del turismo vivencial y oferta turística, calificando aspectos de coherencia, pertinencia, claridad, entre otros aspectos que respondan al objetivo planteado. De las cuales se tuvo valiosos aportes y un promedio de validez de 8.09%, indicando que la propuesta es apta para su socialización y aplicabilidad en los fines indicados en la investigación.

Objetivo general. Se determinó un estudio del potencial del ¹ turismo vivencial para la diversificación de la oferta turística en comunidades nativas del distrito de Shapaja, San Martín 2019.

Tabla 2

Estudio del potencial ⁴ del turismo vivencial para la diversificación de la oferta turística.

Estudio del potencial del turismo vivencial para la diversificación de la oferta turística	INICIO	Escaso: <ul style="list-style-type: none"> - Acceso a lugares turísticos. - Involucramiento e inmersión de la comunidad. - Cobertura de servicios. - Infraestructura vial, energética y circuitos turísticos agrícolas. - Oferta y cobertura de empresas turísticas. - Planificación.
	PROCESO	<ul style="list-style-type: none"> - Recursos naturales - Recursos culturales - Inmersión - Participación activa
	FINAL	Mayor: <ul style="list-style-type: none"> - Involucramiento - Articulación pública y privada - Motivación. - Oferta de servicios turístico - Oferta turística.

Fuente: Elaboración propia, 2019.

El estudio estuvo conformado por tres etapas de inicio, proceso y final. a), la etapa de inicio partió del diagnóstico de los problemas encontrados en los resultados de ambas variables, concentrando el escaso acceso a los lugares turísticos, escaso involucramiento por parte de las autoridades y la misma comunidad, baja planificación y cobertura de servicios de turismo vivencial, deficiente infraestructura vial y de circuitos turísticos agrícolas. b), la etapa de proceso estuvo conformada por elementos como recursos culturales, recursos naturales, inmersión de la comunidad y autoridades, y ²¹ la participación activa de las instituciones

públicas y privadas para implementar lo que se necesite y la comunidad pueda motivarse a brindar los mejores servicios de turismo vivencial. Así mismo, la articulación de las comunidades nativas con el gobierno regional y local, deben aplicar un buen sistema administrativo desde la planificación, organización, dirección y control, con un seguimiento a todo el proceso. c), la etapa final, se caracteriza por mejorar el involucramiento y articulación con todos los involucrados, y la motivación en general para brindar una buena oferta turística en las comunidades nativas del distrito de Shapaja.

3.2. Discusión

Después de presentar los resultados en función a los objetivos, con las variables, dimensiones e indicadores, se discute dichos resultados con los antecedentes del estudio y las principales teorías de la siguiente manera:

El primer objetivo específico, referido al potencial del turismo vivencial en comunidades nativas del distrito de Shapaja, se tuvo que el 54% es eficiente, el 30% es regular y el 16% es deficiente. Lo que indica que existe un buen potencial de recursos naturales y culturales, así como un buen nivel de inmersión y participación activa para atraer turismo vivencial en comunidades nativas del distrito de Shapaja, tal como se aprecia en la figura 5. Sin embargo, existe escasa planificación del turismo vivencial, recursos humanos con capacidades para brindar el servicio. En concordancia con Caro y Torrejón (2017), existe un buen potencial de turismo vivencial con actividades agrícolas con altas posibilidades de crecer. El problema central radica en la deficiente actividad turística respecto al turismo vivencial por una escasa planificación que hace que la actividad funcione de manera desordenada. Así mismo, Carrasco (2017), también concuerda que el turismo vivencial es importante para el desarrollo y empoderamiento de la población involucrada. Existen 11 recursos turísticos potenciales, actividades agrícolas, el mantenimiento de las prácticas y costumbres ancestrales de los pobladores que forman parte del turismo vivencial.

Referente al segundo objetivo específico, la diversificación de la oferta turística en comunidades nativas del distrito de Shapaja, se tuvo que el 53% es regular, el 30% es deficiente y el 17% es eficiente. Lo que indica que las dimensiones de acceso a los recursos turísticos, la infraestructura son regulares e ineficientes tanto en la parte vial y de circuitos turísticos; así mismo, existe carencia de empresas que lleguen a la misma comunidad nativa y los turistas tienen que llegar a pie. En este sentido, concuerda López (2017), que la oferta

turística tuvo un nivel aceptable; sin embargo, existen deficiencias en la articulación con diferentes actores, así mismo falta ampliar los servicios, hacerlos más perceptibles. Contrariamente Huampiri (2017), muestra que la oferta turística fue aceptable en un 70% en actividades de caminatas, fiestas costumbristas e historia de la comunidad. Sin embargo, hubo deficiencias en cuanto a la planificación, acondicionamiento en la preparación de la población con ²³ la articulación de las instituciones públicas y privadas ¹⁶ mediante un circuito turístico promoviendo el desarrollo del turismo vivencial. También, Rina (2017), muestra que existe una planta turística existente básica, con servicios poco implementados, y no existen agencias de viajes ⁶.

El estudio fue validado por expertos en el tema de investigación, un metodólogo y dos técnicos conocedores del turismo vivencial y oferta turística, calificando aspectos de coherencia, pertinencia, claridad, entre otros aspectos que respondan al objetivo planteado. De las cuales se tuvo valiosos aportes y ³ un promedio de validez de 8.09%, indicando que la propuesta es apta para su socialización y aplicabilidad en los fines indicados en la investigación. En concordancia con Quispe (2017), su propuesta fue aceptada y validada debido a que había visitas constantes de turistas al lugar, dando una propuesta articuladora para mejorar la parte administrativa y servicios complementarios que estén conectados con la naturaleza.

Respecto al objetivo general, el estudio del potencial ⁴ del turismo vivencial para la diversificación de la oferta turística, estuvo conformado por tres etapas de inicio, proceso y final. a), la etapa de inicio partió del diagnóstico de los problemas encontrados en los resultados de ambas variables. b), la etapa de proceso estuvo conformada por elementos como recursos culturales, recursos naturales, inmersión de la comunidad y autoridades, y participación activa. c), la etapa final, se caracteriza por mejorar el involucramiento y articulación con todos los involucrados, y la motivación en general para brindar una buena oferta turística en las comunidades nativas. En concordancia con Almeida y Fonseca (2017), también obtuvo un buen porcentaje respecto al desarrollo de turismo vivencial, con condiciones necesarias para desarrollar las actividades propias del turismo vivencial. Así mismo, tuvo deficiencias en la implementación de infraestructura, paquetes turísticos, ampliar periodos de estadía, políticas internas y capacitación a los miembros de la comunidad. Así mismo, Benavides (2018), contrariamente indicó que no solo para mejorar la oferta turística se debe tener en cuenta los recursos turísticos e infraestructura del lugar, sino que se debe implementar una marca de posicionamiento, articulando a todos los

involucrados, para ello es necesario plantear un estudio que incluya promoción y socialización.

Finalmente, el turismo vivencial permite al visitante convivir con una familia local con sus costumbres, hábitos del lugar, su cultura y forma de vida en general (Loret de Molina, 2015, p. 5), para ello es necesario la articulación pública y privada, a fin de mejorar los servicios al turista. Con ello, se amplía la oferta turística mediante el conjunto de productos turísticos y servicios puestos a disposición del usuario turístico en un destino determinado para su disfrute y uso final (Jonco, 2015, p. 15).

Todo esto genera desarrollo económico local en los lugares donde se explota dichas actividades.

Estudio del potencial del turismo vivencial para la diversificación de la oferta turística en comunidades nativas del distrito de Shapaja, San Martín 2019.

I. Introducción

Generalmente, el turismo vivencial es una actividad donde se aprovecha los recursos naturales, culturales, costumbristas e históricos de una comunidad; sin embargo, siempre existe poca atención de impulso, involucramiento y participación de las autoridades y otros actores públicos y privados, haciendo que haya baja motivación a los pobladores en brindar estos servicios a los turistas. A esto se suma la deficiente infraestructura vial y de circuitos turísticos agrícolas, haciendo que haya pocas empresas en invertir en dichos lugares. El impulso del turismo vivencial es importante tener en cuenta el involucramiento y participación de las autoridades, implementar acciones que conlleven a mejorar circuitos turísticos agrícolas, accesos, entre otros para que el turista pueda vivir experiencias únicas e incrementar el turismo vivencial. Por tal motivo, se presenta el estudio del potencial del turismo vivencial para la diversificación de la oferta turística en comunidades nativas del distrito de Shapaja, San Martín 2019.

II. Objetivo y/o propósito

2.1. General

Mejorar la oferta turística en comunidades nativas del distrito de Shapaja, San Martín.

2.2.Específicos

- Fortalecer la participación e inmersión de actores públicos y privados en las actividades propias del turismo vivencial.
- Mejorar la planificación de las actividades del turismo vivencial mediante políticas claras sobre mejora de circuitos e infraestructura turística.
- Mejorar el servicio turístico vivencial en comunidades nativas, mediante la implementación de acciones gubernamentales y privados para potenciar los recursos naturales y culturales.

III. Teorías

Potencial turístico

Varisco (2008), indica en su teoría que el desarrollo local está relacionado con un proceso endógeno y que forma parte de unidades territoriales o lugares donde se promueve el dinamismo económico para mejorar la calidad de vida de sus habitantes. La misma, resulta de la reestructuración y movilización de actores sociales, basados en sus potencialidades y en su cultura para definir sus prioridades y buscar la competitividad territorial. Para lograr resultados, es necesario tener un proceso articulado con actores públicos y privados, con descentralización administrativa y compartida entre todos, donde predominan los recursos naturales y la cultura. Tiene dimensiones como: Política, social, económica, cultural y ambiental. Además, supone un correcto uso del potencial económico, donde las instituciones dan facilidades para el desarrollo. Es ahí donde se da una organización productiva, con estructuras familiares, tradiciones locales, estructura social, cultural y las conductas de los integrantes condicionan los procesos (p. 112).

Desarrollo turístico

Linares y Morales (2014), trata las necesidades de los turistas que son fundamentales para el desarrollo sostenible, haciendo uso de la gestión de recursos existentes, satisfaciendo necesidades económicas y sociales de un territorio, respetando la integridad cultural, los procesos ecológicos y diversidad biológicas existente. Es decir, se trata de satisfacer las necesidades sin arriesgar los recursos de las futuras generaciones, evitando impactos negativos que lleguen a deteriorar la gestión de recursos ambientales. De ahí nace el desarrollo turístico, donde se tiene en cuenta los

servicios de calidad para brindar a los usuarios y satisfacer las necesidades del mismo, generando impacto económico social a los habitantes de una circunscripción. Teniendo en cuenta dos aspectos como: a), la primera está asociada a la estructura socio productiva, haciendo posible que el usuario tenga los mejores servicios y disfrute de los recursos. b), la segunda está relacionada con el impacto económico que genera la actividad turística, generando ingresos y dinamizando la economía.

Sistema aplicado al turismo

Panosso y Lohmann (2012), la teoría está fundamentada en el funcionamiento de los sistemas mediante elementos interrelacionados y articulados, donde cada elemento funciona con la determinación y el estado de los demás que lo configuran. Así mismo, el turismo tiene procedimientos, ideas y principios de manera interrelacionada con el hombre, la naturaleza, cultura, historia y otros, ordenada lógicamente y haciendo que la actividad turística funcione como un todo de manera multidisciplinaria y compleja. Presenta principios como:

- Interdependencia en turismo para cumplir objetivos comunes.
- Naturaleza abierta del turismo, ya que la naturaleza del turismo es dinámica.
- Complejidad y variedad en los aspectos del turismo.
- Mejora el nivel de competitividad (p. 14).

Fundamentación

Ambiental

Los recursos naturales juegan un papel muy importante en el turismo vivencial, a ello se suma la parte cultural, histórica, agrícola, entre otros. Los recursos deben ser usados racionalmente para no comprometer a generaciones futuras, satisfaciendo las necesidades presentes de los usuarios.

Psicológica

La parte psicológica de los que brindan los servicios de turismo, influyen los resultados o satisfacción de los usuarios. Además, la participación de todos los involucrados y el apoyo motivacional de todos, hace que integren esfuerzos y tener resultados positivos, por ello es indispensable su reforzamiento.

Sociológica

En lo social, el estudio tiene que ver con los líderes de la gestión del turismo, donde toda la sociedad participa, generando resultados favorables de manera integral al aspecto socio económico referidos a ingresos y desarrollo.

Político

El apoyo político de las autoridades es importante como líder de dirigir e implementar los programas y proyectos que faciliten condiciones para que los privados puedan invertir, articulando formalmente a todos los involucrados, realizando planificación consensuada para que los pobladores de un lugar puedan aprovechar los recursos naturales a su favor. Así mismo, implica brindar mejores servicios a los turistas, por ello la importancia de su reforzamiento.

Principios

Es importante el liderazgo de las autoridades en la planificación y ejecución de proyectos para crear condiciones.

- Se debe fomentar la participación de las comunidades nativas.
- Se debe fomentar la articulación con organismos públicos y privados.
- Se debe promover la conservación de los recursos naturales.
- Es indispensable mejorar las capacidades de la población para brindar el servicio de turismo vivencial.

Contenido

El estudio parte de la necesidad de cambiar aspectos que impiden lograr una buena articulación entre los actores involucrados de la comunidad nativa y actores privados, incluyendo al gobierno para generar condiciones mediante la ejecución de proyectos que generen condiciones de inversión del privado; la inversión debe ser en circuitos turísticos, culturales y agrícolas e infraestructura vial, con ello motiva a los comuneros a brindar buenos servicios de turismo vivencial a los usuarios, generando desarrollo económico.

Así mismo, el estudio estuvo conformado por tres etapas de inicio, proceso y final.

a), la etapa de inicio partió del diagnóstico de los problemas encontrados en los resultados de ambas variables, concentrando el escaso acceso a los lugares turísticos,

escaso involucramiento por parte de las autoridades y la misma comunidad, baja planificación y cobertura de servicios de turismo vivencial, deficiente infraestructura vial y de circuitos turísticos agrícolas. b), la etapa de proceso estuvo conformada por elementos como recursos culturales, recursos naturales, inmersión de la comunidad y autoridades y la participación activa de las instituciones públicas y privadas para implementar lo que se necesite y la comunidad pueda motivarse a brindar los mejores servicios de turismo vivencial. Así mismo, la articulación de las comunidades nativas con el gobierno regional y local, deben aplicar un buen sistema administrativo desde la planificación, organización, dirección y control, con un seguimiento a todo el proceso. c), la etapa final, se caracteriza por mejorar el involucramiento y articulación con todos los involucrados, y la motivación en general para brindar una buena oferta turística en comunidades nativas del distrito de Shapaja.

El estudio del potencial del turismo vivencial para la diversificación de la oferta turística en comunidades nativas ha tenido en cuenta las acciones que conlleve a los objetivos planteados y las consideraciones de la propuesta, está compuesta por los componentes, actividades, indicadores de medición, responsables y presupuesto de la siguiente manera:

Tabla 3

Estrategia de turismo vivencial.

Proceso	Estrategias de turismo vivencial							Responsable del seguimiento	
	Estándares de mejora	Indicadores de mejora	Acciones de mejora	Actividades	Responsables de la actividad	Tiempo: Inicio-Final	Presupuesto S/.		Financiamiento
Participación e inmersión de actores	ETV1. Que la población tenga las capacidades suficientes de manera competitiva y condiciones necesarias para participar activamente del turismo vivencial.	Capacitaciones de la población y empresarios, liderado por el gobierno regional y local.	Conformar un equipo capacitador que dirija todas las capacitaciones integrales.	Convocatoria de participantes. Reuniones constantes de resultados.	Dirección Regional de Turismo y Área de Turismo de la Municipalidad.	15.05.21 20.12.21	30.000.00	GORESAM y MPSM	Director de Turismo.
	ETV2. Que haya incentivos constantes por parte del gobierno regional y local mediante la organización, para que el privado pueda invertir en la actividad turística.	Incluir en su POI presupuesto para ejecución de proyectos de inversión en infraestructura y circuitos turísticos.	Ejecución de Proyectos de proposición turística vivencial e infraestructura. Fomentar la organización de empresas y crear condiciones para la inversión privada.	Reuniones de ejecución presupuestal. Fichas de monitoreo y seguimiento. Registros fotográficos.	Dirección Regional de Turismo y Área de Turismo de la Municipalidad.	Duración de ejecución de proyectos.	De acuerdo a los proyectos a ejecutar.	GORESAM y MPSM	Director de Turismo.
	ETV3. Que haya una planificación real con actividades concretas, involucrando a los actores directos.	Verificación de acciones de planificación mediante instrumentos de gestión y políticas públicas específicas.	Conformar equipos para los realizar instrumentos de gestión necesarios.	Reuniones de trabajo. Talleres de priorización de presupuesto.	Gerencia de presupuesto del GORESAM y MPSM.	15.11.21 20.12.21	20.000.00	GORESAM y MPSM	Gerente de presupuesto regional y local.

Planificación de actividades	ETV4. Que se mejore la estructura organizacional promotora del turismo vivencial.	3 Verificación de una estructura organizacional y funciones respectivas.	3 Creación de un cuadro de personal capacitado para la revisión de la estructura funcional del MOF y ROF.	Reuniones de información. Lista de asistencia. Institucionalización de reuniones.	Gerencia de presupuesto del GORESAM y MPSM.	15.11.21 20.12.21	20.000.00	GORESAM y MPSM	Gerente de presupuesto regional y local.
Servicios turísticos de calidad	ETV5. Lograr servicios de calidad mediante las condiciones de inversión privada para la actividad turística vivencial. ETV6. Lograr la mejora continua en las actividades para brindar mejores servicios de turismo vivencial.	Generación de condiciones mediante la ejecución de proyectos para fomentar la organización e inversión privada. Emprendedores y comunidad capacitados.	Ejecución de proyectos de inversión en materia de turismo. Organización de empresas privadas. Capacitaciones constantes de servicios de calidad.	Reuniones de seguimiento. Actividades de evaluación. Premiación y recompensas a mejor empresario y mejor familia que brinde mejores servicios al turista.	Dirección Regional de Turismo y Área de Turismo de la Municipalidad.	Duración de ejecución de proyectos.	De acuerdo a los proyectos a ejecutar.	GORESAM y MPSM	Director de turismo.
Potenciación de recursos naturales y culturales	ETV7. Lograr la potenciación y protección de los recursos existentes en la comunidad nativa.	Verificación de actividades de mejoramiento de acceso a los recursos naturales, culturales y agrícolas de la comunidad nativa.	Conformar los equipos de trabajo para realizar actividades de potenciación de los recursos existentes en la comunidad nativa.	Resoluciones de equipos. Firma de actas de compromiso. Fotografías.	Dirección Regional de Turismo y Área de Turismo de la Municipalidad.	15.11.21 20.12.21	5.000.00	GORESAM y MPSM	Gerente de presupuesto regional y local.

Fuente: Elaboración propia, 2019

Tabla 4

3 Matriz de monitoreo y evaluación de objetivos.

Líneas de acción	Mejora de la participación		
Objetivos específicos	Fortalecer la participación e inmersión de actores públicos y privados en las actividades propias del turismo vivencial.	Mejorar la planificación de las actividades del turismo vivencial mediante políticas claras sobre mejora de circuitos y e infraestructura turística.	Mejorar el servicio turístico vivencial en comunidades nativas, mediante la implementación de acciones gubernamentales y privados para potenciar los recursos naturales y culturales.
Niveles de objetivos logrados	Implementación inicial.	Implementación inicial.	Implementación inicial.
Medios de verificación	<ul style="list-style-type: none"> - Actas de capacitaciones. - Reuniones constantes. - Oficios y memorándums. - Reuniones de confraternidad. 	<ul style="list-style-type: none"> - Equipos de trabajo. - Reuniones de seguimiento. - Actas de compromisos. 	<ul style="list-style-type: none"> - Capacitaciones constantes. - Actividades de socialización. - Actas de compromisos.
3 Dificultades presentadas de acuerdo al nivel de logros	Que los involucrados se resistan a participar.	Escaso compromiso y voluntad de los actores.	Incumplimiento de acuerdos por parte de las autoridades y empresas.
3 Reformulación de acciones para mejorar el logro programado	Actividades de sensibilización.	Estrategias de motivación.	Incluir en la política Institucional del GORESAM y MPSM, presupuesto y acciones para ejecutar proyectos de mejora de servicio del turismo vivencial.

Fuente: Elaboración propia, 2019.

CONCLUSIONES

- El estudio del potencial del ¹ turismo vivencial para la diversificación de la oferta turística, se realizó teniendo el diagnóstico a partir de los resultados de ambas variables, la etapa de procesos estuvo conformada por elementos como recursos culturales, recursos naturales, inmersión de la comunidad y autoridades, y participación activa. La etapa final, se consideró los problemas a resolver entorno a mejorar el involucramiento y articulación con todos los involucrados, y la motivación en general para brindar una buena oferta turística.
- El potencial ⁴ del turismo vivencial en comunidades nativas del distrito de Shapaja, tuvo un 54% eficiente, 30% regular y 16% deficiente. Quiere decir que existe un buen potencial ¹⁴ de recursos naturales y culturales, así como un buen nivel de inmersión y participación activa para atraer turismo vivencial en comunidades nativas.
- ³ La diversificación de la oferta turística en comunidades nativas del distrito de Shapaja, fue regular en 53%, 30% deficiente y 17% eficiente. Indicando que las dimensiones de acceso a los recursos turísticos, la infraestructura no es eficiente y falta mejorar, tanto en la parte vial y de circuitos turísticos; así mismo, existe carencia de empresas que lleguen a la misma comunidad nativa y los turistas tiene que llegar a pie.
- El estudio estuvo validado por un metodólogo y ³ dos técnicos conocedores del tema de investigación, teniendo valiosos aportes y un promedio de validez de 8.09%, indicando que la propuesta es apta para su socialización y aplicabilidad en los fines indicados en la investigación.

RECOMENDACIONES

- Al director de Turismo de San Martín, articular con el APU de las Comunidades nativas para tomar el estudio de potencial del turismo vivencial para mejorar la diversificación de la oferta turística.
- Al APU de las comunidades nativas de Shapaja, seguir potenciando sus capacidades para aprovechar los recursos naturales y culturales, para tener una mayor inmersión y participación, con el fin de brindar buenos servicios de turismo vivencial en la comunidad.
- A la Dirección Regional de Turismo, articular acciones con las asociaciones de empresas que brindan servicios de transporte a las comunidades nativas. Así mismo, mejorar la infraestructura y circuitos turísticos agrícolas para incentivar la oferta turística.
- Se recomienda validar el estudio con técnicos conocedores del tema de investigación, para darle una opinión de expertos y la propuesta esté lista para su socialización.

REFERENCIAS BIBLIOGRÁFICAS

- Alapca, K. y Osorio, P. (2013). Turismo vivencial. Universidad Nacional de San Agustín. Seminario de tesis. Arequipa – Perú.
- Almeida, M. y Fonseca, G. (2017). Estudio del turismo vivencial como alternativa de desarrollo turístico en comunidad San Carlos, ubicada en la reserva ecológica Yarina. Puerto de Orellana (COCA) (Tesis de pregrado), Universidad de las Fuerzas Armadas, Sangolquí, Ecuador.
- Asociación de servicios turísticos “Rumi Llaqta” (2012). Como Desarrollar el Turismo Vivencial en un Distrito. Primera edición. Rumillacta – Perú.
- Banco central de Reserva del Perú (2011). El turismo en las regiones del Perú. Recuperado de <http://www.bcrp.gob.pe/docs/Publicaciones/Memoria/2011/memoria-bcrp-2011.pdf>.
- Benavides, M. (2018). Propuesta para la implementación de turismo vivencial en la Hacienda el Cuadruco, parroquia San Joaquín, Cuenca, Ecuador. (Tesis de pregrado), Universidad de Cuenca, Ecuador.
- Caro, A. y Torrejón, W. (2017). Propuesta de turismo vivencial para la diversificación de la oferta turística en el Distrito de Huancas, Provincia de Chachapoyas, Región Amazonas -2017. (Tesis de pregrado), Universidad Nacional Toribio Rodríguez de Mendoza de Amazonas, Chachapoyas.
- Carrasco, M. (2018). Turismo vivencial para la diversificación de la oferta turística del producto bosques y pirámides. (Tesis de pregrado), llevada en la Universidad Señor de Sipán, Pimentel.
- Dirección Regional de Comercio Exterior y Turismo – DICERTUR (2017). Plan estratégico regional de turismo PERTUR San Martín. [En línea], Moyobamba. Recuperado de: <https://www.regionsanmartin.gob.pe/OriArc.pdf?id=110376>

- Gobierno del principado de Asturias (2013). La diversificación de la oferta turística en el principado de Asturias: necesidades de cualificación profesional en turismo cultural y de congresos. Primera edición. Lima – Perú. ED:
- Hernández, R. Fernández, C. y Baptista, P. (2014). Metodología de la investigación. Ed (6°), Edith. MCGRAW-HILL, México. <http://observatorio.epacartagena.gov.co/wpcontent/uploads/2017/08/metodologia-de-la-investigacion-sexta-edicion.compressed.pdf>
- Huampiri, G. (2017). Oferta potencial de la comunidad de Molloco para el turismo vivencial – 2015. (Tesis de pregrado), llevada en la Universidad Nacional del Altiplano, Puno.
- Jonco, C. (2015). Turismo y capital social. El caso de turismo vivencial comunitario en Chacán. (Tesis de posgrado), Universidad Jaume I de Castellón, España.
- Linares, H. y Morales, G. (2014). Del desarrollo turístico sostenible al desarrollo local. Su comportamiento complejo PASOS. Revista de Turismo y Patrimonio Cultural, vol. 12, núm. 2, pp. 453-466 Universidad de La Laguna El Sauzal (Tenerife), España. www.dalyc.org/pdf/881/88130205003.pdf
- López, P. (2017). City tour como un producto alternativo de diversificación de la oferta turística del cantón Ambato, provincia de Tungurahua, (tesis de pregrado). Universidad Técnica de Ambato. Ambato – Ecuador.
- Loret de Molina, R. (2015). Diseño de Ruta Turística Vivencial en el Distrito de San Pedro de Cajas – Tarma. (Tesis de pregrado), Universidad Nacional del Centro del Perú, Tarma.
- Ministerio de Comercio Exterior y Turismo – MINCETUR (2016). Medición Económica del Turismo. [En línea], Lima, Perú.
- Montes, R. (2014). Diversificación de la oferta turística. Primea edición. Monterrey – México. ED: Puebla.

- Organización Mundial del Turismo – UNWTO (08 de octubre dl 2018). Turismo, Comercio y la OMC: Comunicado conjunto de la OMT, la OMC, el ITC y el WTTC. [Revista en línea], N° PR18072. Ginebra, Suiza.
- Panosso, A. y Lohmann, G. (2012). Teorías del turismo, conceptos, modelos y sistemas, Edit. Trillas, México.
- Peñaranda, C. (26 de Marzo del 2018). Sector turismo representa 3,3% del PBI y genera 1,1 millones de empleos. Informe económico. [Revista en línea], La cámara (s.n), Lima.
- Quispe, G. (2017). Características arquitectónicas de un complejo turístico vivencial para fomentar el sector turismo en la localidad de Chazuta, Provincia de San Martín. (Tesis de pregrado), Universidad César Vallejo, Tarapoto.
- Reina, L. (2017). Oferta turística de la provincia de Hualgayoc para diversificar el turismo tradicional en el departamento de Cajamarca año 2017. (Tesis de pregrado), llevada en la Universidad César Vallejo, Trujillo.
- Sibt, P. y Díaz, R. (2012). La relación epistemológica de la ciudad y el espacio geográfico del turismo rural – vivencial. [Revista en línea], Comunicación, Vol (III), N°2. Recuperado de: www.comunicacionunap.com/index.php/rev/article/view/34/34
- Varisco, C. (2008). Desarrollo turístico y desarrollo local: La competitividad de los destinos turísticos de sol y playa. (Tesis de posgrado). Universidad Nacional de Mar de Plata Argentina.
- Vilinková, O. (2015). Turismo vivencial – presentación de actividades y su impacto en la vida de algunas comunidades andinas en Perú. Revista Ecoturisme ELOI. [En línea], (s.n). Recuperado en: www.journals.openedition.org/elohi/479

ANEXOS

Anexo A Matriz de consistencia

TÍTULO: Estudio del potencial del turismo vivencial para la diversificación de la oferta turística en comunidades nativas del distrito de Shapaja, San Martín 2019.

DETERMINACIÓN DEL PROBLEMA		En el contexto actual, existe una deficiente diversificación de la oferta turística.	
FORMULACIÓN DEL PROBLEMA	OBJETIVO GENERAL	HIPÓTESIS GENERAL	VARIABLES E INDICADORES
¿De qué manera el potencial del turismo vivencial contribuye a la diversificación de la oferta turística en comunidad nativas del distrito de Shapaja, San Martín 2019?	Determinar un estudio del potencial del turismo vivencial para la diversificación de la oferta turística en comunidades nativas del distrito de Shapaja, San Martín 2019.	Si determinamos un estudio del potencial del turismo vivencial, entonces se mejorará la diversificación de la oferta turística en comunidades nativas del distrito de la Shapaja, San Martín 2019.	VARIABLE 1: Potencial del turismo vivencial Definición conceptual. Es el turismo que permite al visitante convivir con una familia local para aprender las costumbres y hábitos del lugar, así como su cultura y forma de vida en general (Loret de Molina, 2015). Definición operacional
PROBLEMAS ESPECÍFICOS	OBJETIVOS ESPECÍFICOS	HIPÓTESIS ESPECÍFICAS	Indicadores
¿Cómo es el potencial del turismo vivencial en comunidades nativas del distrito de Shapaja, San Martín 2019?	Identificar el potencial del turismo vivencial en comunidades nativas del distrito de Shapaja, San Martín	El potencial del turismo vivencial es estándar en comunidades nativas del distrito de Shapaja,	- Nivel de recurso naturales existentes. - Nivel de accesibilidad a los recursos naturales. - Nivel de recursos culturales existentes. - Nivel de accesibilidad a los recursos culturales. - Nivel de inmersión de la comunidad al turismo vivencial. - Nivel de disponibilidad de la comunidad para el turismo vivencial.
			Etapas
			Recursos naturales
			Recursos culturales
			Immersión
		Potencial del turismo vivencial	

<p>¿Cómo es la diversificación de la oferta turística en comunidades nativas del distrito de Shapaja, San Martín 2019?</p>	<p>2019. Identificar la diversificación de la oferta turística en comunidades nativas del distrito de Shapaja, San Martín 2019.</p>	<p>San Martín 2019. La diversificación de la oferta turística es aceptable en comunidades nativas del distrito de Shapaja, San Martín 2019.</p>	<p>Participación activa</p>	<ul style="list-style-type: none"> - Nivel de participación de los integrantes de la comunidad en el fomento del turismo vivencial. - Nivel de predisposición de la comunidad para participar en el turismo vivencial al visitante.
<p>VARIABLE DEPENDIENTE: Diversificación de la oferta turística</p> <p>Definición conceptual. Según la OMT (1998), es el conjunto de bienes y servicios que se ofrecen al visitante para su disfrute y consumo final en un determinado destino (Citado en Carrasco, 2018, p. 58).</p> <p>Definición Operacional. Está definido por recursos turísticos, infraestructura y empresas turísticas.</p>				
<p>Variable</p>		<p>Etapas</p>		<p>Indicadores</p>
<p>Diversificación de la oferta turística</p>		<p>Recursos turísticos</p>		<ul style="list-style-type: none"> - Nivel de disponibilidad de recursos turísticos para ofrecer al visitante. - Nivel de cobertura de servicios turísticos.
		<p>Infraestructura</p>		<ul style="list-style-type: none"> - Nivel de acceso vial a los recursos turísticos. - Nivel de disponibilidad energética. - Nivel de infraestructura de circuitos turísticos.

				Empresas turísticas	<ul style="list-style-type: none"> - Nivel de cobertura de empresas turísticas en general a la comunidad nativa. - Nivel de calidad de servicio de empresas turísticas. - Nivel de cobertura de empresas turísticas de transportes.
<p>Diseño descriptivo propositivo.</p>  <p>Tx: Teorías de potencial del turismo vivencial y diversificación de la oferta turística.</p> <p>Rx: Realidad diagnóstica de las variables de estudio.</p> <p>Pv: Estudio propuesto.</p>	<p>Población: La población estuvo conformada por 70 pobladores de la comunidad nativa Nuevo Lamas del distrito de Shapaja.</p> <p>Muestra: Para la muestra de investigación se consideró en función a un muestreo no probabilístico por conveniencia, es decir los 70 pobladores de la comunidad nativa Nuevo Lamas del distrito de Shapaja.</p>	<p>Durante el proceso de investigación se empleará:</p> <p>Para el recojo de información.</p> <ul style="list-style-type: none"> • Se aplicó la encuesta (anexo B y C) y entrevista (anexo D y E) como técnicas de recojo de información en todo el proceso de investigación. • Revisión de bibliografía especializada tanto en la sistematicidad del proyecto de investigación como para el informe de tesis. <p>Para el procesamiento de datos</p> <ul style="list-style-type: none"> • Dado que se analizó el efecto de una variable independiente sobre una dependiente para la contratación de cada una de las hipótesis operacionales de investigación y por consiguiente de la hipótesis general de investigación se empleó la técnica de comparación de medias. • Para contrastar el modelo se recurrió a juicio de expertos. • Finalmente se empleó el SPSS, para la tabulación de datos y la ayuda del Excel. 			

Fuente: Elaboración propia, 2019.



Anexo B: Encuestas

Instrumento dirigido a los pobladores de la Comunidad Nativa Nuevo Lamas.

Fecha:

Instrucciones. Distinguido ciudadano de la Comunidad Nativa, Nuevo Lamas, con el propósito de conocer sobre el potencial del turismo vivencial en comunidades nativas del distrito de Shapaja, le solicitamos valorar cada uno de las afirmaciones. Al respecto, pueden existir distintas opiniones, por lo tanto, NO HAY RESPUESTAS CORRECTAS NI INCORRECTAS. De antemano agradecemos su colaboración con esta actividad. De acuerdo a su opinión marque con una (X) en el casillero correspondiente según la escala de medición.

Instrucciones: Lea atentamente cada ítem y responda con una X en los recuadros según su propio criterio.

Muy malo = 1 Malo = 2 Regular = 3 Bueno = 4 Muy bueno = 5

Ítem / Indicador	Indicador				
	1	2	3	4	5
➤ Recursos naturales					
1. El nivel de recurso naturales existente en la CC.NN es...					
2. El nivel de accesibilidad a los recursos naturales es...					
3. El nivel de recursos naturales para explotación turística es...					
➤ Recursos culturales					
4. El nivel de recursos culturales existentes es...					
5. El nivel de accesibilidad a los recursos culturales es...					
6. El nivel de recursos culturales para explotación turística es...					
➤ Inmersión					
7. El nivel de inmersión de la comunidad para incentivar al turismo vivencial es...					
8. Cuál es el nivel de disponibilidad de la comunidad respecto al turismo vivencial					
9. El nivel de inmersión de la máxima autoridad en la comunidad es...					
➤ Participación activa					
10. El nivel de participación de los integrantes de la comunidad en el fomento del turismo vivencial es.					
11. El nivel de predisposición de la comunidad para acoger al visitante en el turismo vivencial es...					
12. El nivel de atención de la comunidad para atender al turista es...					



Anexo C: Encuestas

Instrumento dirigido a los pobladores de la comunidad nativa Nuevo Lamas.

Fecha:

Instrucciones. Distinguido ciudadano de la Comunidad Nativa, Nuevo Lamas, con el propósito de conocer sobre la oferta turística en comunidades nativas del distrito de Shapaja, le solicitamos valorar cada uno de las afirmaciones. Al respecto, pueden existir distintas opiniones, por lo tanto, NO HAY RESPUESTAS CORRECTAS NI INCORRECTAS. De antemano agradecemos su colaboración con esta actividad. De acuerdo a su opinión marque con una (X) en el casillero correspondiente según la escala de medición.

Instrucciones: Lea atentamente cada ítem y responda con una X en los recuadros según su propio criterio.

Muy malo = 1 Malo = 2 Regular = 3 Bueno = 4 Muy bueno = 5

Ítem / Indicador	Indicador				
	1	2	3	4	5
➤ Recursos turísticos					
1. ¿Cuál es el nivel de disponibilidad de recursos turísticos para ofrecer al visitante?					
2. El nivel de cobertura de los servicios turísticos es...					
3. El nivel de accesibilidad a los lugares turísticos de la comunidad son:					
➤ Infraestructura					
4. El nivel de acceso vial a los recursos turísticos es...					
5. El nivel de disponibilidad energética es...					
6. El nivel de infraestructura de circuitos turísticos es...					
➤ Empresas turísticas					
7. ¿Cuál es el nivel de cobertura de empresas turísticas en general a la Comunidad Nativa?					
8. El nivel de calidad de servicio de empresas turísticas es...					
9. El nivel de cobertura de empresas turísticas de transportes es...					



Anexo D: Entrevistas

Instrumento dirigido a los pobladores de la comunidad nativa Nuevo Lamas.

Fecha:

Instrucciones. Distinguido ciudadano, con el propósito de conocer el potencial del turismo vivencial en Comunidades Nativas, del distrito de Shapaja, le pido contestar cada pregunta planteada.

Recursos naturales

1. ¿Considera que los recursos naturales existentes en la CC. NN, son suficientes para atender al turismo vivencial? Si () No ()
 - a. Porqué.....
2. ¿Existe accesibilidad a los recursos turísticos en la CC. NN? Si () No ()
 - a. ¿Cómo es la accesibilidad a los recursos turísticos en la CC. NN?.....

Recursos culturales

3. ¿Considera que existen suficientes recursos culturales dentro de la CC. NN para atender al turista? Si () No ()
 - a. Porqué.....
4. ¿Existe accesibilidad a los recursos culturales en la CC. NN? Si () No ()
 - b. ¿Cómo es la accesibilidad a los recursos culturales en la CC. NN?.....

Inmersión

5. ¿Considera que existe inmersión de la CC. NN para incentivar el turismo vivencial? Si () No ()
 - a. ¿Cómo lo realiza?.....
6. ¿Existe disponibilidad de la CC. NN, para participar en el turismo vivencial? Si () No ()
 - a. ¿Cómo lo realiza?

Participación activa

7. ¿Considera que existe participación de los integrantes de la CC. NN en el fomento del turismo vivencial? Si () No ()
 - a. ¿Indique como lo realiza?
8. ¿Existe predisposición de la Comunidad para acoger al visitante? Si () No ()
 - a. ¿Cómo lo realiza?



Anexo E: Entrevistas

Instrumento dirigido a los pobladores de la comunidad nativa Nuevo Lamas.

Fecha:

Instrucciones. Distinguido ciudadano, con el propósito de conocer la oferta turística en Comunidades Nativas, en el distrito de Shapaja, le solicito contestar cada pregunta planteada.

Recursos turísticos

1. ¿Existe disponibilidad de recursos turísticos en la CC. NN para atender al cliente?
Si () No ()
a. Sustente su respuesta.....
2. ¿Existe cobertura de recursos turísticos en la CC. NN para atender al cliente?
Si () No ()
a. Sustente su respuesta.....

Infraestructura

3. ¿Existe acceso vial a los recursos turísticos? Si () No ()
a. ¿Cómo son?
4. ¿Existe disponibilidad energética en la CC. NN? Si () No ()
5. ¿Existe infraestructura de circuitos turísticos en la CC. NN? Si () No ()

Empresas turísticas

6. ¿Existe cobertura de empresas turísticas en general a la Comunidad Nativa?
Si () No ()
a. ¿Cómo lo realiza?
.....
7. ¿Los servicios que brindan las empresas turísticas, son de calidad? Si () No ()
8. ¿Existe cobertura de empresas turísticas de transportes en la CC. NN? Si () No ()
a. ¿Cómo es la cobertura?.....

Anexo F: Estudio del potencial del turismo vivencial para la diversificación de la oferta turística en comunidades nativas del distrito de Shapaja, San Martín 2019.

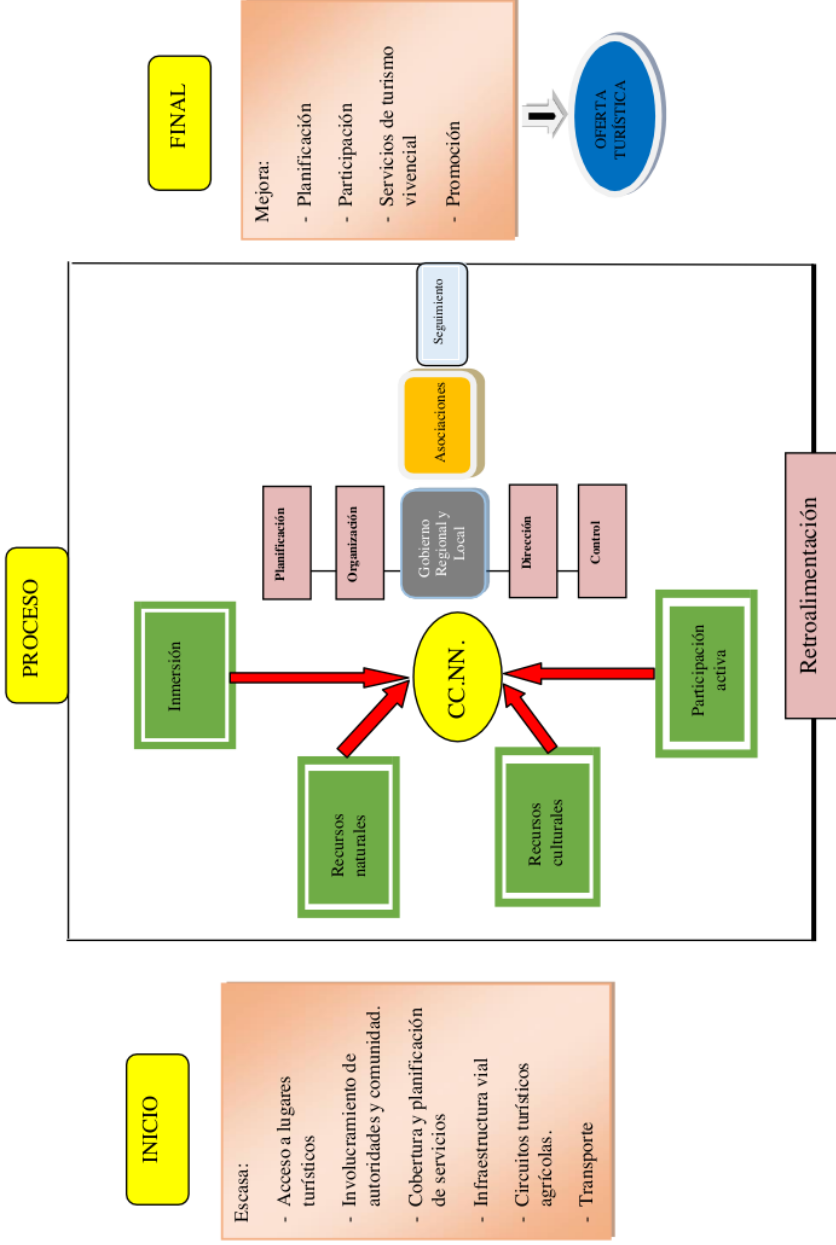

Estudio del potencial del turismo vivencial para la diversificación de la oferta turística en comunidades nativas del distrito de Shapaja, San Martín 2019

INFORME DE ORIGINALIDAD

25%

INDICE DE SIMILITUD

25%

FUENTES DE INTERNET

3%

PUBLICACIONES

6%

TRABAJOS DEL ESTUDIANTE

FUENTES PRIMARIAS

1	repositorio.unsm.edu.pe Fuente de Internet	7%
2	hdl.handle.net Fuente de Internet	5%
3	repositorio.ucv.edu.pe Fuente de Internet	3%
4	repositorio.uss.edu.pe Fuente de Internet	2%
5	repositorio.uta.edu.ec Fuente de Internet	1%
6	ciencia.urjc.es Fuente de Internet	1%
7	repositorio.untrm.edu.pe Fuente de Internet	1%
8	repositorio.unapiquitos.edu.pe Fuente de Internet	1%

9	Submitted to Universidad Cesar Vallejo Trabajo del estudiante	<1 %
10	Submitted to Universidad Andina del Cusco Trabajo del estudiante	<1 %
11	dspace.ucuenca.edu.ec Fuente de Internet	<1 %
12	revistas.ucm.es Fuente de Internet	<1 %
13	tesis.unsm.edu.pe Fuente de Internet	<1 %
14	imgbiblio.vaneduc.edu.ar Fuente de Internet	<1 %
15	prezi.com Fuente de Internet	<1 %
16	repositorio.udl.edu.pe Fuente de Internet	<1 %
17	www.researchgate.net Fuente de Internet	<1 %
18	repositorio.continental.edu.pe Fuente de Internet	<1 %
19	repositorio.unap.edu.pe Fuente de Internet	<1 %
20	repositorio.unfv.edu.pe Fuente de Internet	<1 %

21	www.ccla.org.pe Fuente de Internet	<1 %
22	www.ticsyturismo.com Fuente de Internet	<1 %
23	issuu.com Fuente de Internet	<1 %
24	www.dspace.espol.edu.ec Fuente de Internet	<1 %
25	repositorio.uncp.edu.pe Fuente de Internet	<1 %
26	www.mincetur.gob.pe Fuente de Internet	<1 %
27	Submitted to Universidad Tecnologica del Peru Trabajo del estudiante	<1 %
28	dspace.unitru.edu.pe Fuente de Internet	<1 %
29	es.slideshare.net Fuente de Internet	<1 %
30	Submitted to Universidad Senior de Sipan Trabajo del estudiante	<1 %
31	d16acbl.org Fuente de Internet	<1 %
32	repositorio.unae.edu.ec Fuente de Internet	<1 %

<1 %

33

www.info.ccss.sa.cr

Fuente de Internet

<1 %

Excluir citas Activo

Excluir coincidencias < 10 words

Excluir bibliografía Activo